

**FRITADEIRA FF15TR****FRITADEIRA FF15TR FIAMMA - 2.0.091.0000****POTÊNCIA 9000 W**
*POWER***TENSÃO DE ALIMENTAÇÃO 400-3N V(~)-50Hz**
*POWER SUPPLY***TERMOSTATO REGULÁVEL 90-180 °C**
*ADJUSTABLE THERMOSTAT***PRODUTIVIDADE 25 kg/h**
*PRODUCTIVITY***PESO LIQUIDO 11.5 kg**
*NET WEIGHT***PESO BRUTO 13 kg**
*GROSS WEIGHT***DIMENSÕES (LxPxH) 322x520x415 mm**
*DIMENSIONS (LxPxH)***DIMENSÕES DA EMBALAGEM (LxPxH) .. 370x545x445 mm**
*PACKAGE DIMENSIONS***DIMENSÕES DO CESTO (LxPxH) 285x285x118 mm**
*BASKET DIMENSIONS***CAPACIDADE DE ÓLEO 13 L**
OIL CAPACITY

FRITADEIRA FF15TR

FRITADEIRA FF15TR FIAMMA - 2.0.091.0000

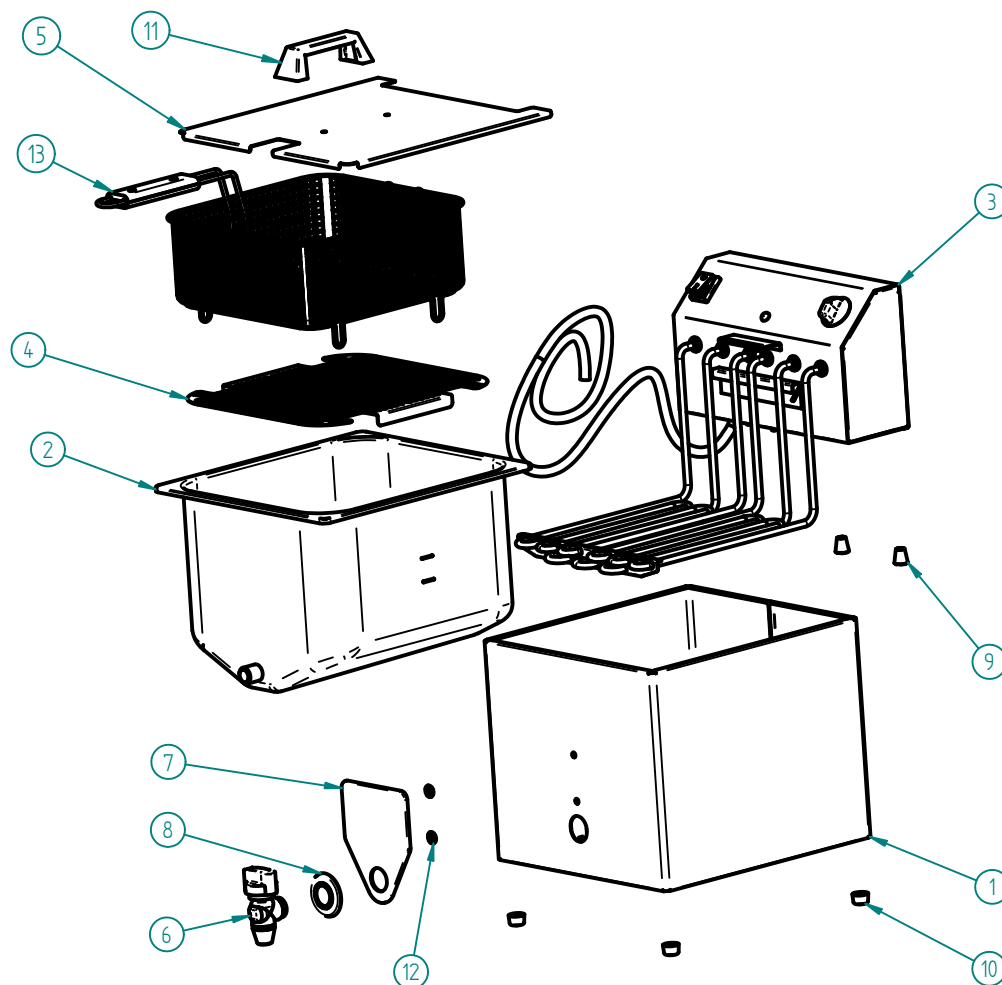

LISTA DE COMPONENTES E ACESSÓRIOS

Spare parts list

ITEM Nº	CÓDIGO	DESIGNAÇÃO	QUANT.
1	7.0.091.0005	BLINDAGEM CONJUNTO FF15TR	1
2	4.0.091.0029	CUBA NIQUELADA FF15TR	1
3	7.0.091.0000	CABEÇOTE MONTADO FF15TR	1
4	7.0.091.0070	GRELHA PROTECÇÃO RESIST. FF15TR	1
5	7.0.091.0060	TAMPA CUBA FF15TR	1
6	4.0.087.0030	TORNEIRA G1/2	1
7	4.0.087.0034	PROTECÇÃO TERMICA TORNEIRA FF	1
8	4.0.087.0032	ESPELHO CROMADO 3/4"	1
9	4.0.085.0027	MANIPULO FRITADEIRAS (MS)	2
10	4.2.000.9246	BATENTE PRETO Nº2	4
11	4.1.000.6220	PEGADEIRA REF. 58 EM PVC	1
12	4.0.087.0040	ANILHA FIXAÇÃO RÁPIDA 6MM	2
13	4.0.091.0031	CESTO CONJ. FF15TR	1

FRITADEIRA FF15TR

3 - CABEÇOTE MONTADO FF15TR - 7.0.091.0000

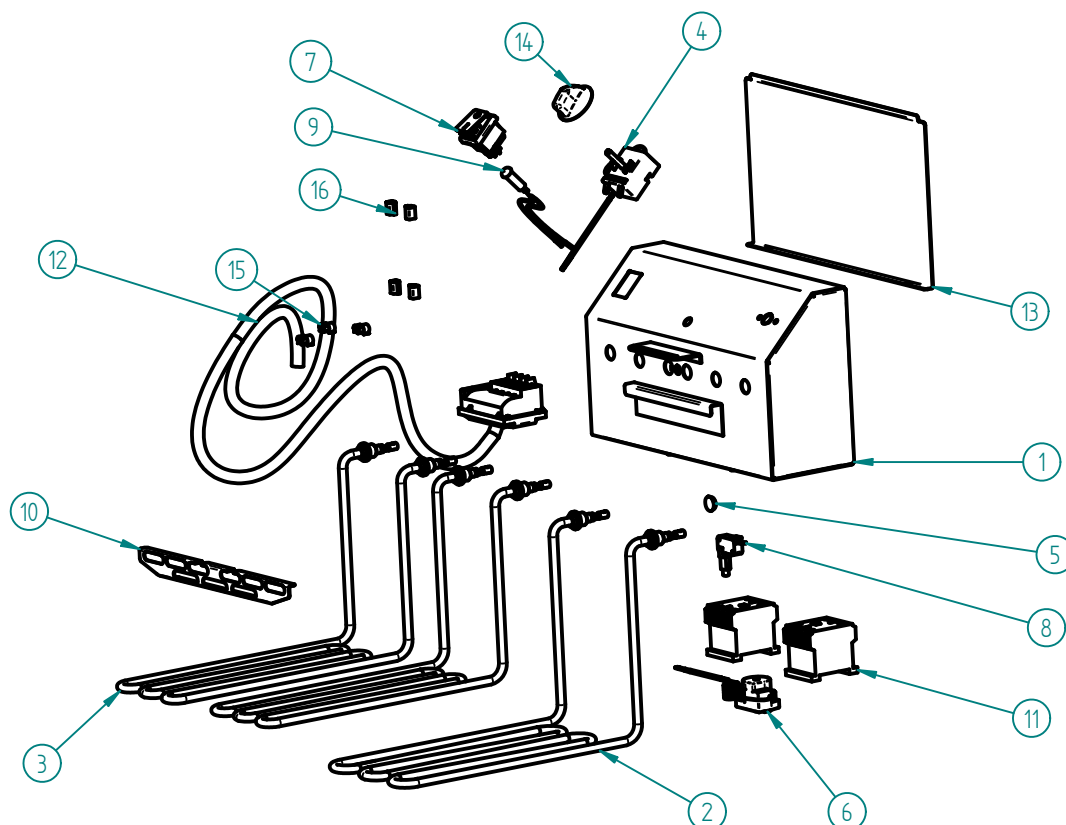

LISTA DE COMPONENTES E ACESSÓRIOS
Spare parts list

ITEM Nº	CÓDIGO	DESIGNAÇÃO	QUANT.
1	7.0.091.0025	CASTELO CONJUNTO FF15TR	1
2	4.0.091.0005	RESISTENCIA INFERIOR 3000W/ 230V FF15TR	1
3	4.0.091.0004	RESISTENCIA SUPERIOR 3000W 230 V FF15TR	2
4	4.0.085.0009	TERMOSTATO REGULAVEL 180°	1
5	4.0.085.0035	TAPA FURDS ø10MM	1
6	4.0.085.0011	TERMOSTATO SEGURANÇA 220°	1
7	4.0.085.0018	INTERRUPTOR LARANJA 0-1 IP65	1
8	4.0.085.0021	MICRO INTERRUPTOR RLP/A	1
9	4.0.085.0022	SINALIZADOR LARANJA TER. PONT. 250MM SL10207	1
10	7.0.091.0065	SEPARADOR RESISTENCIA FF15TR	1
11	4.0.091.0003	CONTACTOR 22A-AC1 BOBINE 230V	2
12	7.0.089.0080	CABO SECTOR CONJ. FF10 TR (AD030T)	1
13	7.0.091.0050	TAMPA CASTELO FF15TR	1
14	4.0.075.0040	MANIPULO TEMPORIZADOR	1
15	4.0.085.0014	MOLA P/ BOLBO 4MM	3
16	4.0.085.0017	MOLA P/ CAPILARES	4

FRITADEIRA FF15TR

ESQUEMA ELECTRICO

