

Forhandlermanual

Hjulsæt til MTB Non-Series

WH-MT68
WH-MT66
WH-MT35
WH-MT15
WH-MT500
WH-MT501
WH-MT600
WH-MT620

INDHOLDSFORTEGNELSE

VIGTIGT	3
SIKKERHEDSMÆSSIGE HENSYN.....	4
MONTERING	7
Dækstørrelse	7
Liste over nødvendigt værktøj.....	8
Montering af egerbeskytter.....	8
Montering/fjernelse af kassette.....	9
Montering af bremseskive.....	9
VEDLIGEHOLDELSE.....	10
Egerspændingsværdi	10
Udskiftning af eger.....	11
Afmontage og montage < type med gennemgående aksel >	12
Afmontage og montage < kvikudløsertype >	19
Udskiftning af frihjulsdelen < Kvikudløsertype >	21
Udskiftning af frihjulsdelen < type med gennemgående aksel>	22
Udskiftning af fælgbånd og egerhulspropper.....	24
Udskiftning af slangeløst bånd.....	26
Sådan bruger du forseglere (i tilfælde af type A)	28
Montering og afmontage af slangeløse dæk.....	29

VIGTIGT

- Denne forhandlermanual er primært beregnet til brug for professionelle cykelmekanikere.

Personer, som ikke er erhvervsmæssigt uddannede til samling af cykler, bør afstå fra at montere komponenterne, selv ved hjælp af forhandlermanualerne.

Hvis du finder noget af informationen i manualen uklar, skal du ikke gå videre med monteringen. Kontakt i stedet købsstedet eller din lokale cykelhandler med henblik på assistance.

- Sørg for at gennemlæse alle brugervejledninger til produktet.
- Du må ikke adskille eller ændre på produktet på anden vis end som anført i denne forhandlermanual.
- Alle manualer og tekniske dokumenter kan findes online på <https://si.shimano.com>.
- Brugere, som ikke har nem adgang til internettet, bedes kontakte købsstedet, en SHIMANO distributør eller et af SHIMANO kontorerne angivet ovenfor for at få en trykt kopi af brugervejledningen.
- Sørg venligst for at overholde gældende regler og lovgivning i det/den land, stat eller region, hvor du driver forhandlervirksomhed.

Af sikkerhedsmæssige hensyn skal du sørge for at læse forhandlermanualen grundigt inden ibrugtagen og følge den med henblik på korrekt brug.

De følgende anvisninger skal til enhver tid overholdes for at forhindre personskade og skader på udstyr og omgivelser. Instruktionerne er klassificerede efter graden af fare eller skade, der kan opstå ved ukorrekt brug af produktet.

 **FARE**

Hvis instruktionerne ikke følges, vil det medføre alvorlige skader eller død.

 **ADVARSEL**

Hvis instruktionerne ikke følges, kan det medføre alvorlige skader eller død.

 **OBS**

Hvis anvisningerne ikke overholdes, kan det medføre personskade eller skade på udstyr og omgivelser.

SIKKERHEDSMÆSSIGE HENSYN

ADVARSEL

- **Sørg for at følge anvisningerne i manualerne, når du monterer produktet.**
Brug kun originale SHIMANO reservedele. Hvis en komponent eller udskiftningsdel ikke er korrekt samlet eller justeret, kan det medføre, at komponenten ikke fungerer og medføre, at rytteren mister kontrollen og styrter.
-  Hav godkendte beskyttelsesbriller på, når du udfører vedligeholdelsesopgaver som udskiftning af komponenter.

Sørg for også at informere brugerne om følgende:

- **Tjek at hjulene er ordentligt fastgjorte, inden du kører på cyklen.**
Hvis hjulene sidder løst på nogen måde, kan de falde af cyklen og medføre alvorlig personskade.
- Inden der køres op på cyklen, skal navene kontrolleres omhyggeligt for, at der ikke er revner i akslerne; BRUG IKKE cyklen, hvis der er tegn på revner eller unormale ting.
Dette hjul er ikke beregnet til downhill-kørsel og freeriding. Af denne grund skal hjulet ikke bruges til cykling nedad bakke, da hjulet ellers kan bøje eller på anden vis blive beskadiget og forårsage uheld.
- Sørg for at læse servicevejledningen til produktet omhyggeligt, før du bruger produktet.
Hvis quickrelease-mekanismen ikke anvendes rigtigt, kan hjulet falde af cyklen med risiko for alvorlig personskade.
- Inden brug skal du tjekke hjulet for bøjedede eller løse eger, buler, ridser eller skrammer på fælgens overflade. Benyt ikke hjulet, hvis du finder nogen af disse problemer.
Hjulet kan knække, så du falder.

< F15 (fortil 15 mm aksel), R12 (bagtil 12 mm aksel) hjul (type med gennemgående aksel) >

- Hjulet må kun bruges i kombination med specialforgaflen/-stellet og den faste aksel.
Hvis det bruges i kombination med andre forgafler/stel eller faste aksler, kan hjulet løsne sig fra cyklen, når du cykler på den, og medføre alvorlig personskade.
- Selvom akseludløsergrebet er spændt maksimalt hårdt med håndkraft, skal du kontrollere, at det ikke rammer bremseskiven.
Hvis akseludløsergrebet er i samme side som bremseskiven, er der risiko for, at det kan komme i vejen for bremseskiven. Hvis grebet rammer bremseskiven, må hjulet ikke bruges, og du skal henvende dig til en forhandler eller et cykelværksted.
- Sørg for at læse servicevejledningen til produktet omhyggeligt, før du bruger produktet. Hvis akseludløsergrebet ikke betjenes korrekt, risikerer hjulene at falde af cyklen, og du kan komme alvorligt til skade.



TL: Fælg til slangeløs

- Dækkene bør monteres og fjernes med håndkraft.
Hvis dette er vanskeligt, kan du anvende et dækjern af plast til fælg til slangeløse dæk. I så fald skal du sørge for at kontrollere, at fælgens overflade ikke har fået buler, ridser eller revner, da der er risiko for at beskadige luftforseglingen mellem dækket og fælgen, hvilket ville medføre udsivning af luft. Hvis du bruger kulfiberfælg, skal du kontrollere, at der ikke er kulfiberafskalning eller revner osv. Kontroller til sidst, at der ikke siver luft ud.

< F15-hjul (gennemgående aksel) >

- Når du monterer forhjulet på din affjedringsforgaffel, skal du altid sørge for at følge anvisningerne i brugervejledningen til din affjedringsforgaffel.
Fastspændingsmetode og tilspændingsmoment for forhjulet afhænger af den type affjedringsforgaffel, der anvendes. Hvis anvisningerne ikke overholdes, kan forhjulet falde af din affjedringsforgaffel og forårsage alvorlig personskade.

< F (for), R (bag) -hjul >

- Sørg for at hurtigspændgrebet ikke rammer bremseskiven, selv hvis det er spændt så meget som muligt i hånden.
Hvis hurtigspændgrebet er i samme side som bremseskiven, er der risiko for, at det kan komme i vejen for bremseskiven. Hvis grebet rammer bremseskiven, må hjulet ikke bruges, og du skal henvende dig til en forhandler eller et cykelværksted.

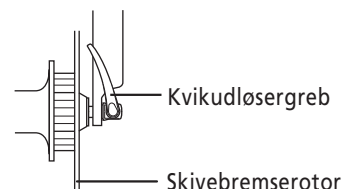

Montering og vedligeholdelse:

- Brug en skivebremse.
Disse hjul egner sig kun til brug med skivebremser. Brug ikke disse hjul med fælgbremser.



Vær sikker på også at informere brugerne om følgende:

- Inden brug skal dækkene pumpes op til det tryk, der er angivet på dækkene.
- Hvis du vil bruge et lappemiddel eller tætningsmiddel, skal du kontakte købsstedet eller en distributør.

< WH-MT66/WH-MT68/WH-MT600/WH-MT620 >

- Når der bruges disse hjul, skal man sørge for at bruge fælgbånd og egerhulspropper til type A eller fælgbånd til type B.
- Fælgbånd, egerhulspropper og fælgbånd til slangeløst dæk skal være originale SHIMANO reservedele.
Det anbefales at bruge originale SHIMANO reservedele for at undgå punkteringer og eventuelle andre skader.
- Brug ikke fælgbånd.
Fælgbånd kan gøre det vanskeligt at afmontere og montere dækket, og dæk og slange kan tage skade, eller dækkene kan pludselig punktere og falde af og resultere i alvorlig personskade.

< WH-MT35/WH-MT15-A/WH-MT500/WH-MT501 >

- Brug fælgbånd, som tåler højt tryk, da dækkene ellers pludseligt kan punktere, og du kan falde af cyklen.
Derudover frarådes det at genanvende fælgbåndet, efter at det er taget af hjulet. Hvis fælgbåndet bruges igen, kan der opstå punktering, og du kan falde af cyklen.

■ Indkøringsperiode

- Vær opmærksom på bremsekraften under indkøringsperioden.
Skivebremser har en indkøringsperiode, og bremsekraften vil gradvist øges i løbet af denne periode. Sørg for at være opmærksom på eventuel forøgelse af bremsekraften ved brug af bremserne under indkøringsfasen. Indkøringsfasen er ligeledes gældende efter udskiftning af bremseklodserne eller skivebremserotoren.

Montering og vedligeholdelse:

- Når SHIMANO originalværktøjet (TL-FC36) anvendes til at fjerne og montere bremseskivens låsering, skal du være påpasselig med ikke at røre ved bremseskivens yderside med hænderne.
Brug handsker for at beskytte hænderne mod snitsår.

BEMÆRK

Vær sikker på også at informere brugerne om følgende:

- Der findes særlige nippelskruenøgler som valgfrit tilbehør.
- Kom ikke olie ind i navet, da navfedtet ellers vil løbe ud.
- Det anbefales, at man får en cykelhandler til at justere egerspændingen, hvis der er skævhed i egerne, og efter de første 1.000 km.
- Brug ikke opvaskemiddel eller andre kemikalier til at tørre hjulet af med, da det kan få mærkaten på fælgen til at gå af.
- Produktgarantien dækker ikke naturlig slitage og forringelse på grund af normal brug og ælde.

Montering og vedligeholdelse:

- Det anbefales kraftigt, at du kun bruger originale SHIMANO-eger og -nipler. Hvis der anvendes andre dele end SHIMANOS, kan området, hvor egerne indsættes i navet, blive beskadiget.
- Hvis hjulet bliver stift og svært at dreje, skal du smøre det med fedt.
- Oplysninger om kompatible reflektorer egerbeskyttere kan ses i specifikationsoversigten på <https://si.shimano.com>.

Det faktiske produkt kan afvige fra illustrationen, fordi denne manual hovedsagligt er beregnet til at forklare fremgangsmåden ved brug af produktet.

MONTERING

■ Dækstørrelse

Serie	Størrelse	Låsegrebtype	Akselmonteret type	Dækstørrelse
Non-Series	26	WH-MT68-R	WH-MT68-F15 WH-MT68-R12	26x1,95-2,50
	26	WH-MT66-F WH-MT66-R	WH-MT66-F15	26x1,50-2,25
	29	WH-MT66-F-29 WH-MT66-R-29	WH-MT66-F15-29 WH-MT66-R12-29	29x1,50-2,25
	26	WH-MT35-F WH-MT35-R	WH-MT35-F15	26x1,50-2,25
	27,5	WH-MT35-F-275 WH-MT35-R-275	WH-MT35-F15-275	27,5x1,50-2,25
		WH-MT500-F-275 WH-MT500-R-275	WH-MT500-F15-275 WH-MT500-R12-275 WH-MT500-F15-B-275 WH-MT500-R12-B-275 WH-MT501-R12-B-275 WH-MT600-TL-F15-275 WH-MT600-TL-R12-275 WH-MT600-TL-F15-B-275 WH-MT600-TL-R12-B-275	27,5x2,00-2,40
		-	WH-MT620-TL-F15-B-275 WH-MT620-TL-R12-B-275	27,5x2,25-2,50
	29	WH-MT35-F-29 WH-MT35-R-29	WH-MT35-F15-29	29x1,50-2,25
		WH-MT500-F-29 WH-MT500-R-29	WH-MT500-F15-29 WH-MT500-R12-29 WH-MT500-F15-B-29 WH-MT500-R12-B-29 WH-MT501-R12-B-29 WH-MT600-TL-F15-29 WH-MT600-TL-R12-29 WH-MT600-TL-F15-B-29 WH-MT600-TL-R12-B-29	29x2,00-2,40
		-	WH-MT620-TL-F15-B-29 WH-MT620-TL-R12-B-29	29x2,25-2,50
	26	WH-MT15-A-F WH-MT15-A-R	WH-MT15-A-F15	26x1,50-2,25
	27,5	WH-MT15-A-F-275 WH-MT15-A-R-275	WH-MT15-A-F15-275	27,5x1,50-2,25
	29	WH-MT15-A-F-29 WH-MT15-A-R-29	WH-MT15-A-F15-29	29x1,50-2,25

■ Liste over nødvendigt værktøj

Følgende værktøj er påkrævet til montering af produktet.

Anvendes til	Værktøj
Nav	13 mm navnøgle, 15 mm navnøgle, 17 mm navnøgle, 18 mm navnøgle, 22 mm navnøgle, 23 mm navnøgle, TL-HS22, TL-FH15, TL-WR37

■ Montering af egerbeskytter

For information om hjul, som kan monteres, skal man tjekke information om kompatibilitet (<https://productinfo.shimano.com>).

< CP-WH31 >

1. Monter stifterne på egerbeskytteren.

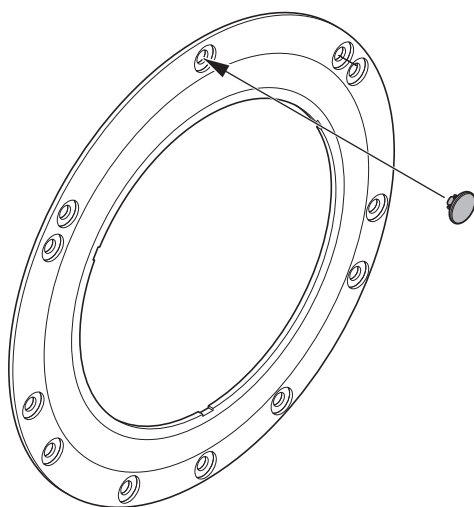

BEMÆRK:

- For monteringsposition for stifterne se følgende. Der er et hul, som udgangspunkt, mellem SHIMANO-logoet og modelnavnet.

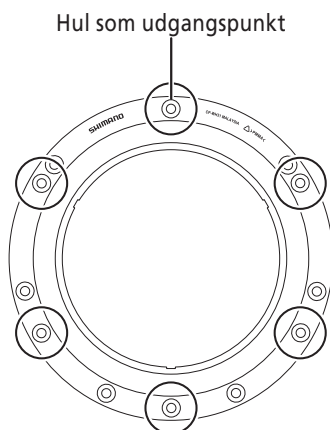

2. Monter egerbeskytteren.

Skub stifterne på de udvendige eger for at montere dem.

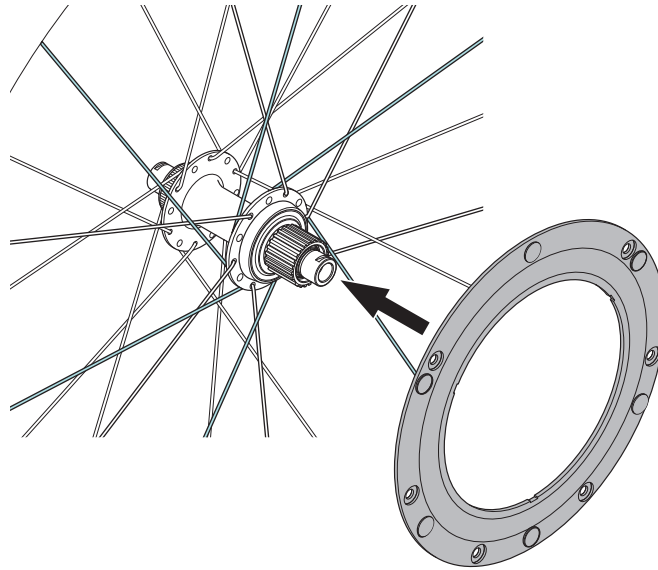

■ **Montering/fjernelse af kassette**

Se forhandlermanualen til kassetten for oplysninger om, hvordan du monterer/fjerner kassetten.

■ **Montering af bremseskive**

Se forhandlermanualen til skivebremserne for oplysninger om, hvordan du monterer bremseskiven.

VEDLIGEHOELSE

■ Egerspændingsværdi

< WH-MT68/WH-MT66/WH-MT35/WH-MT15/WH-MT501/WH-MT600 >

Egerspændingsværdi		
Foran	Højre side	Venstre side
	600 - 1.000 N	900 - 1.350 N
Bagved	Højre (tandhjuls) side	Venstre side
	900 - 1.350 N	600 - 1.000 N

* Disse værdier skal kun benyttes som vejledende.

< WH-MT500/WH-MT620 >

Egerspændingsværdi		
WH-MT500-F/ WH-MT500-F15	Højre side	Venstre side
	29": 550 - 850 N 27,5": 550 - 919 N	29": 800 - 1.200 N 27,5": 853 - 1.253 N
WH-MT500-F15-B		29" & 27,5": 800 - 1.200 N
WH-MT620-TL-F15-B	29" & 27,5": 880 - 1.158 N	29" & 27,5": 922 - 1.172 N
WH-MT500-R/ WH-MT500-R12	Højre (tandhjuls) side	Venstre side
	29" & 27,5": 900 - 1.300 N	29": 550 - 850 N 27,5": 550 - 900 N
WH-MT500-R12-B		29" & 27,5": 550 - 900 N
WH-MT620-TL-R12-B	29" & 27,5": 1.003 - 1.253 N	29" & 27,5": 900 - 1.202 N

* Disse værdier skal kun benyttes som vejledende.

MT68/MT66/MT500/MT600/MT620

Antal eger: 24

* Kun MT66's 29"-model har 28 eger bagtil.

MT35/MT15-A/MT501

Antal eger: 28

* MT35 har 24 eger på forhjulet, mens MT501 har 24 eger på baghjulet.

■ Udskiftning af eger

1. For at montere egerne skal du hægte dem gennem navet som vist på illustrationen.

< MT68/MT66/MT600 >

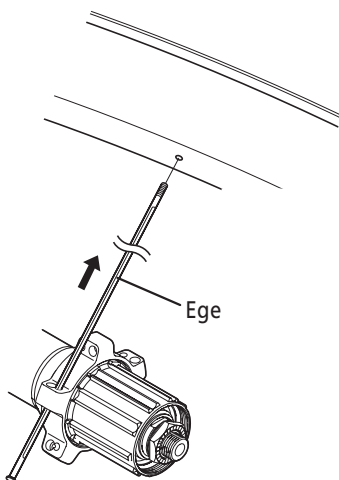

< MT35/MT15-A/MT500/MT501/MT620 >

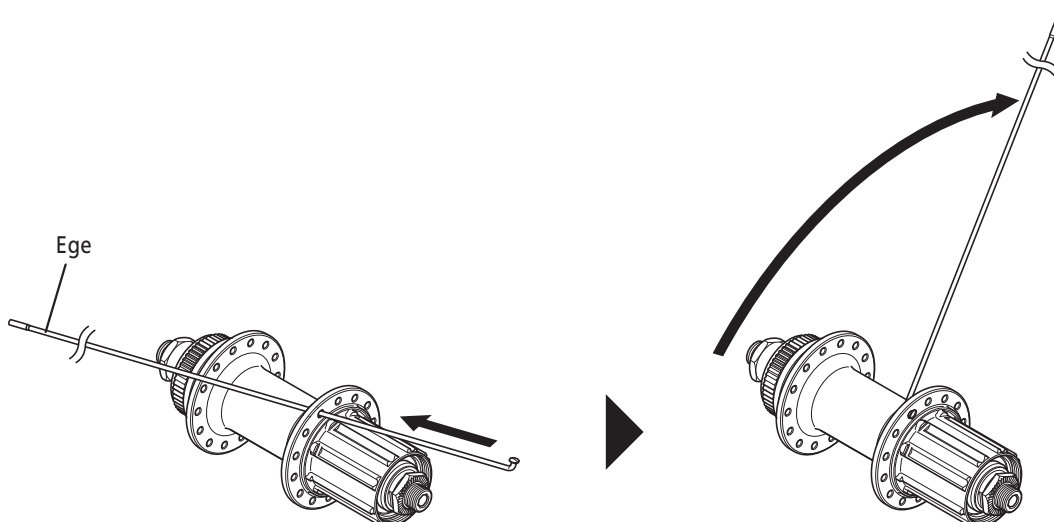

2.

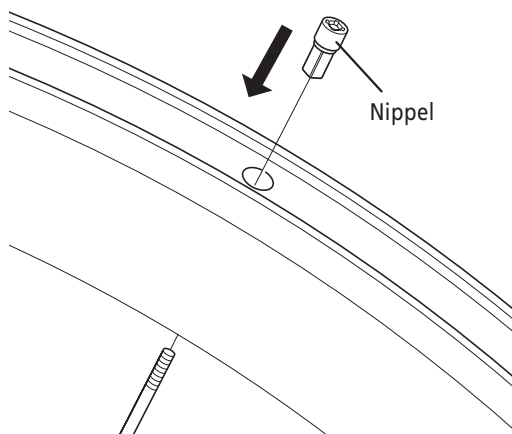

■ Afmontering og montering < type med gennemgående akse >

MT68/MT66 < forhjul >

< Afmontering >

Disse enheder kan skilles ad som vist på illustrationerne. Der bør med jævne mellemrum smøres fedt på samtlige dele.

BEMÆRK:

- Den kan ikke afmonteres fra navets venstre side (siden med monteringsnoter til bremseskive).
- Støvbeskyttelsesdækslet, som er krympet på akselrøret, må ikke afmonteres.

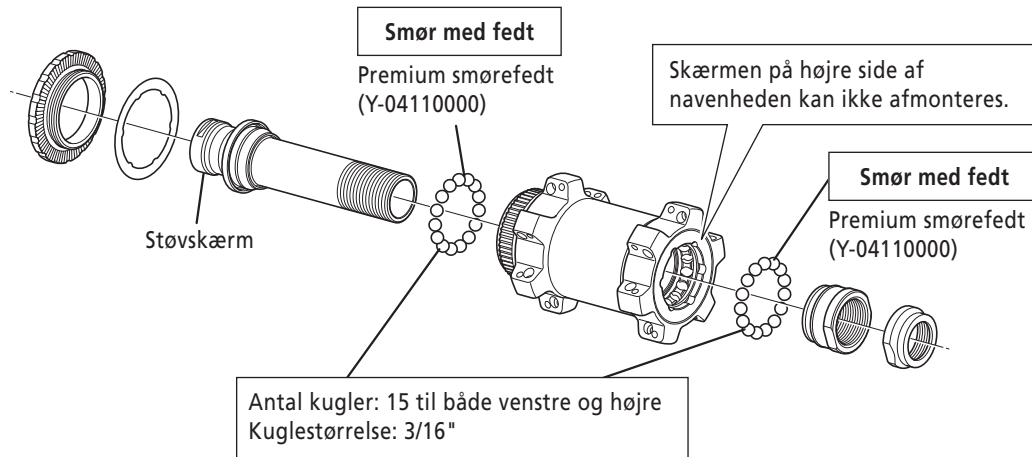

< Montering >

Monter akselrøret, og brug SHIMANOS originalværktøj til stramning af låsemøtrikkerne med henblik på at dobbeltsikre mekanismen, som vist på illustrationen.

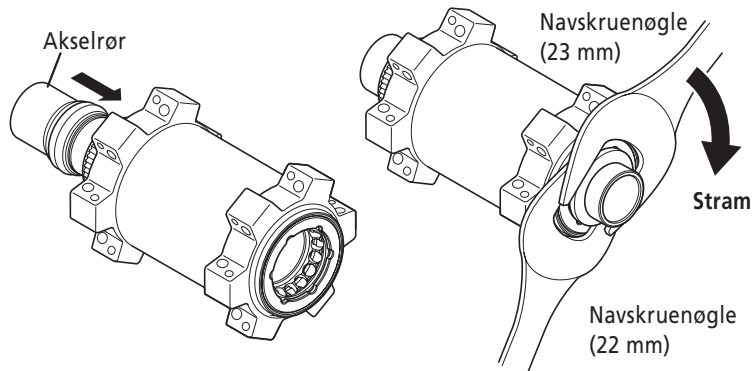

**Tilspændingsmoment:
21 - 26 Nm**

< Afmontering >

Disse enheder kan skilles ad som vist på illustrationerne. Der bør med jævne mellemrum smøres fedt på samtlige dele.

BEMÆRK:

- Den kan ikke afmonteres fra navets venstre side (siden med monteringsnoter til bremseskive).
- Støvdækslet, som er klemt på LH-akselhætten, må ikke afmonteres.

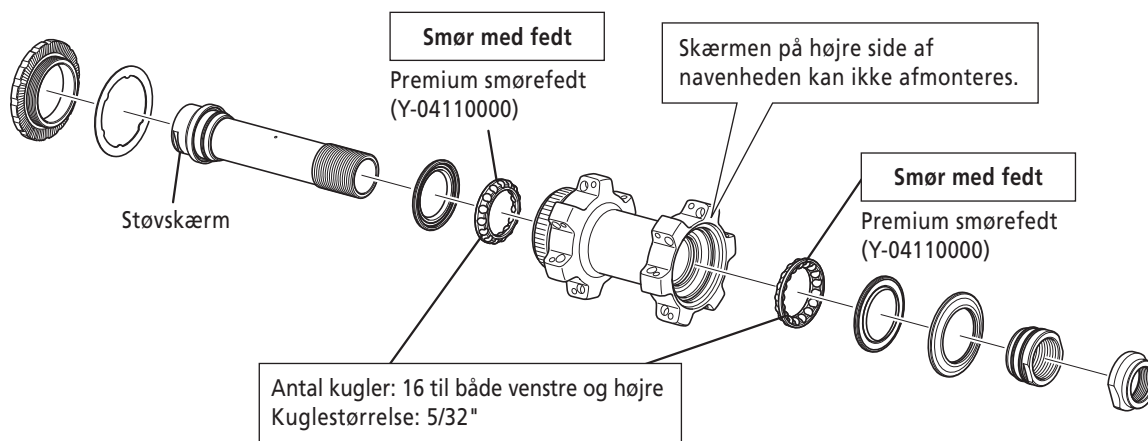

< Montering >

Monter akselrøret, og brug SHIMANOS originalværktøj til stramning af låsemøtrikkerne med henblik på at dobbeltsikre mekanismen, som vist på illustrationen.

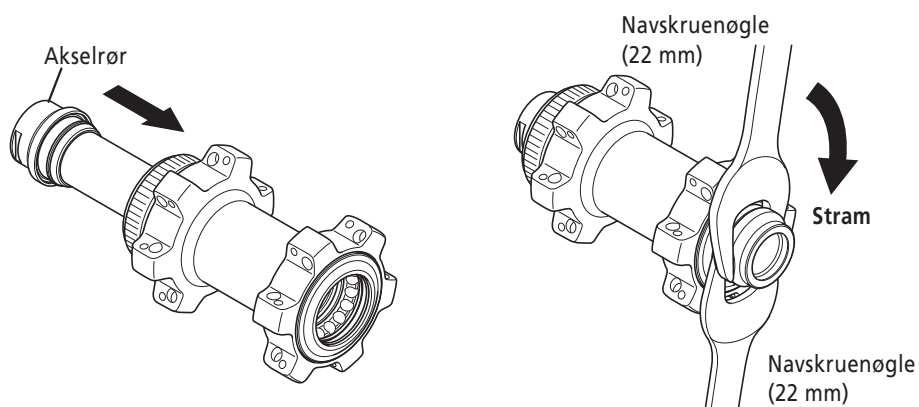

Tilspændingsmoment:
21 - 26 Nm

< Afmontering >

Enheden kan afmonteres som vist på illustrationen. Smør fedt på de forskellige dele med jævne mellemrum.

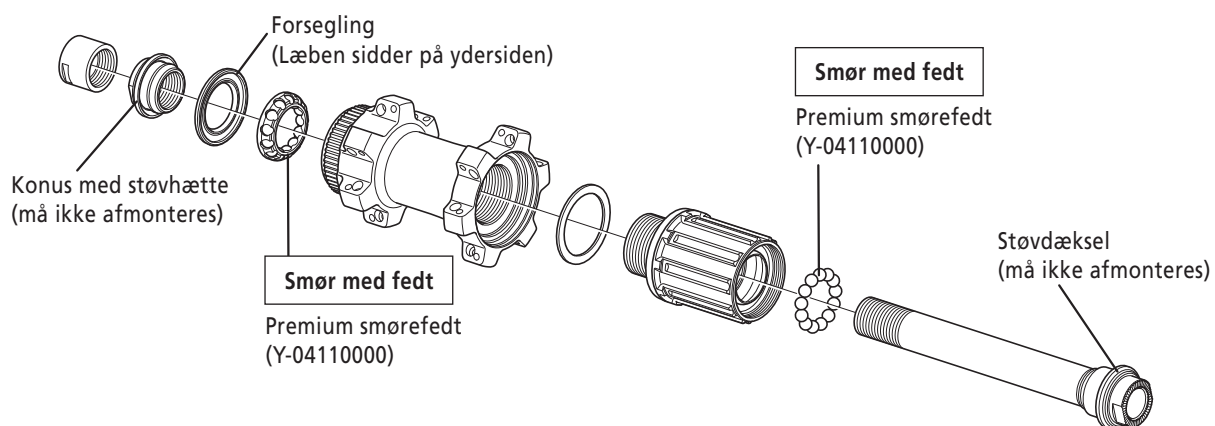

BEMÆRK:

- Hvis forseglingen fjernes eller påsættes, skal det gøres meget forsigtigt for ikke at bøje forseglingen. Når forseglingen påsættes igen, skal du sikre dig, at det vender i den rigtige retning og derefter føre det så langt ind som muligt.
- Du må ikke afmontere den vandtætte skærm, der sidder på keglen og navakslen.
- Forsøg ikke at adskille frihjulsdelen, da det kan resultere i funktionssvigt.

< Afmontering >

Disse enheder kan skilles ad som vist på illustrationerne. Der bør med jævne mellemrum smøres fedt på samtlige dele.

BEMÆRK:

- Den kan ikke afmonteres fra navets venstre side (siden med monteringsnoter til bremseskive).
- Støvsbeskyttelsesdækslet, som er krympet på akselrøret, må ikke afmonteres.

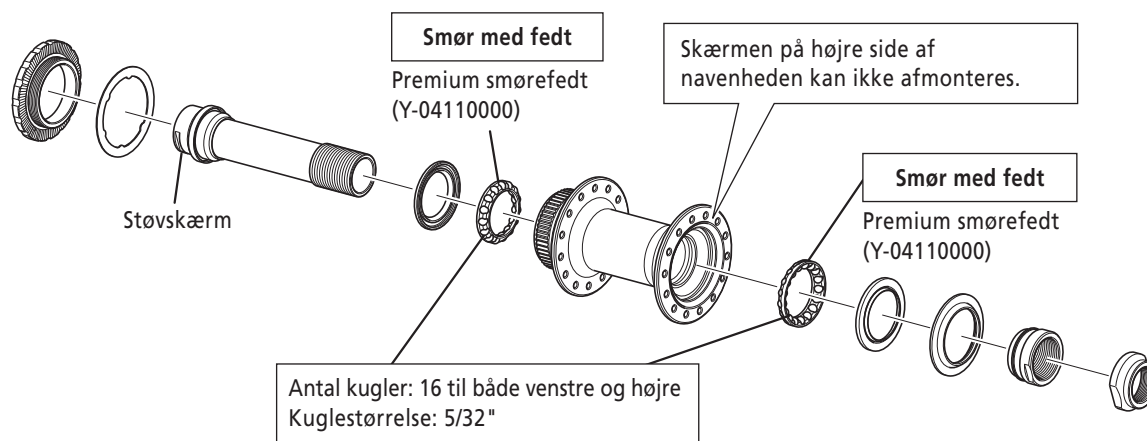

< Montering >

Monter akselrøret, og brug SHIMANOS originalværktøj til stramning af låsemøtrikkerne med henblik på at dobbeltsikre mekanismen, som vist på illustrationen.

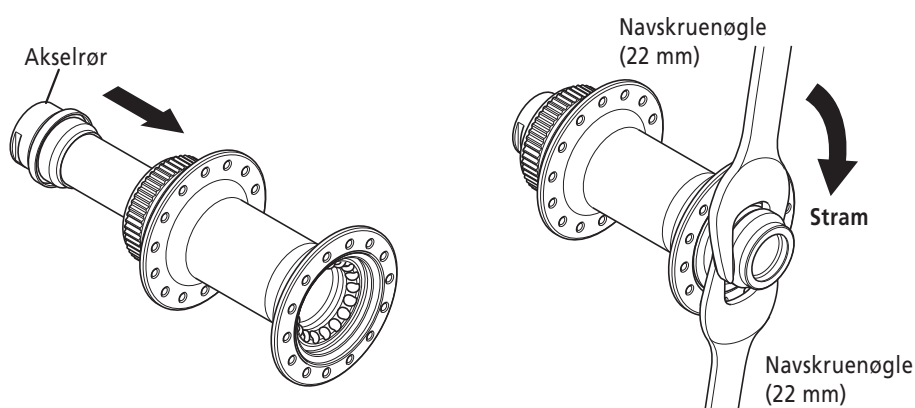

**Tilspændingsmoment:
21 - 26 Nm**

< Afmontering >

Enheden kan afmonteres som vist på illustrationen. Smør fedt på de forskellige dele med jævne mellemrum.

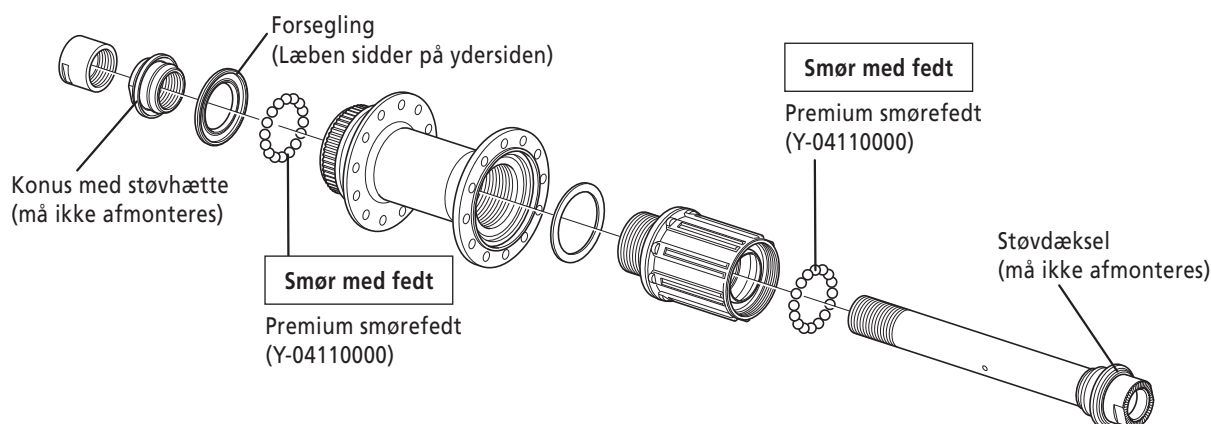

BEMÆRK:

- Hvis forseglingen fjernes eller påsættes, skal det gøres meget forsigtigt for ikke at bøje forseglingen. Når forseglingen påsættes igen, skal du sikre dig, at det vender i den rigtige retning og derefter føre det så langt ind som muligt.
- Du må ikke afmontere den vandtætte skærm, der sidder på keglen og navakslen.
- Forsøg ikke at adskille frihjulsdelen, da det kan resultere i funktionssvigt.

< Afmontering >

Enheden kan afmonteres som vist på illustrationen. Smør fedt på de forskellige dele med jævne mellemrum.

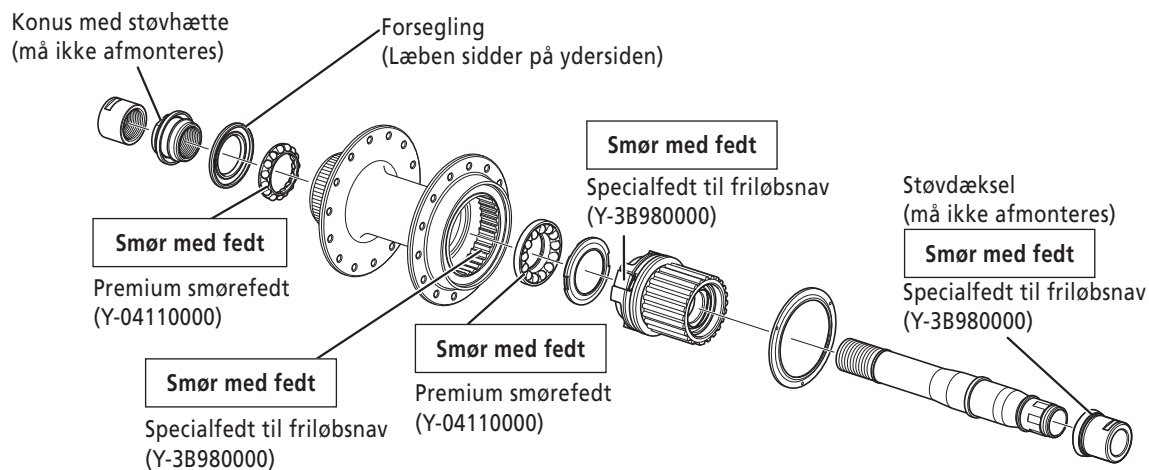

BEMÆRK:

- Hvis forseglingen fjernes eller påsættes, skal det gøres meget forsigtigt for ikke at bøje forseglingen. Når forseglingen påsættes igen, skal du sikre dig, at det vender i den rigtige retning og derefter føre det så langt ind som muligt.
- Du må ikke afmontere den vandtætte skærm, der sidder på keglen og navakslen.
- Foretag samling efter procedurerne for samling, når kassettehuset er blevet fjernet.
- Forsøg ikke at adskille frihjulsdelen, da det kan resultere i funktionssvigt.

- Der skal bruges specialfedt til friløbsnavet. Bland det ikke med andre typer fedt, da det kan medføre problemer med funktionaliteten for kassettehusets koblingsmekanisme.
- Smør specialfedt til friløbsnav på de områder, som er vist på billedet.

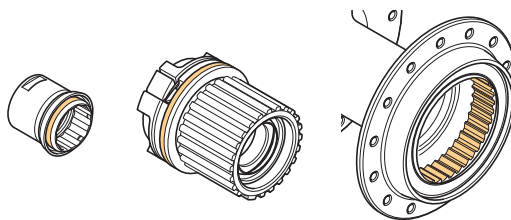

< Montering >

1. Monter navaksel, og brug SHIMANOS originalværktøj til stramning af låsemøtrikkerne med henblik på at dobbeltsikre mekanismen, som vist på illustrationen.

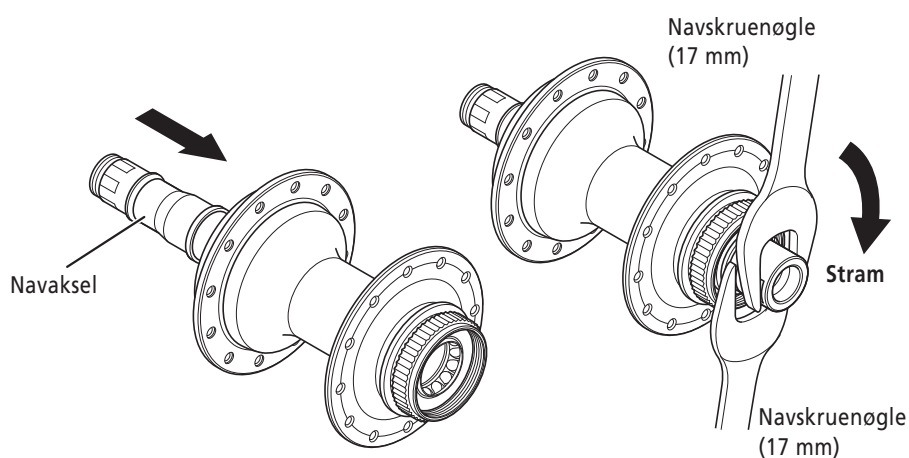

**Tilspændingsmoment:
10 - 15 Nm**

2. Monter kassettehuset.

Efter montering af kassettehuset, skal du kontrollere, at læben på forseglingsringen ikke vender den forkerte vej.

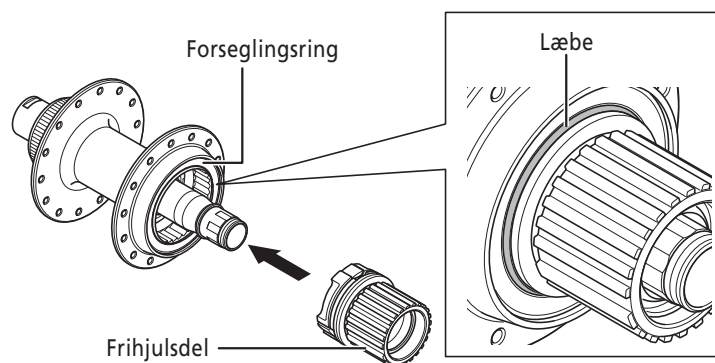

3. Sæt den udvendige forseglingshætte ind i den rillede del og monter den.

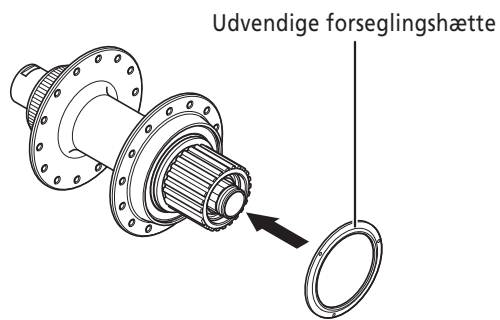

4. Monter højre hættten.

Sørg for at presse den ind, til den giver et klik.

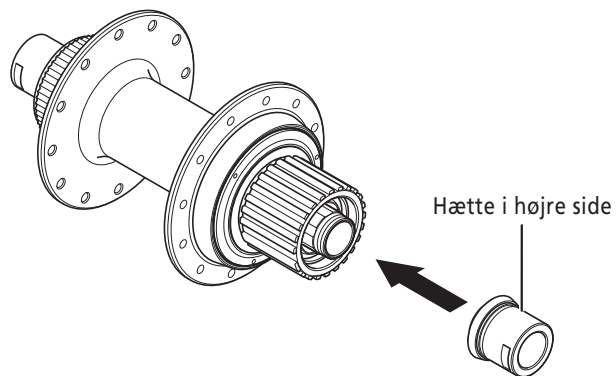

■ Afmontering og montering < kvikudløsertype >

WH-MT15-A-275 < Forhjul >

BEMÆRK:

- Fornavet kan ikke afmonteres fra navets venstre side (siden med monteringsnoter til bremseskive).
- Hvis forseglingen fjernes eller påsættes, skal det gøres meget forsigtigt for ikke at bøje forseglingen. Når forseglingen påsættes igen, skal du sikre dig, at det vender i den rigtige retning og derefter føre det så langt ind som muligt.
- Støvbeskyttelsesdækslet, som er krympet på navakslen, må ikke afmonteres.

< Afmontering >

Disse enheder kan skilles ad som vist på illustrationerne. Der bør med jævne mellemrum smøres fedt på samtlige dele.

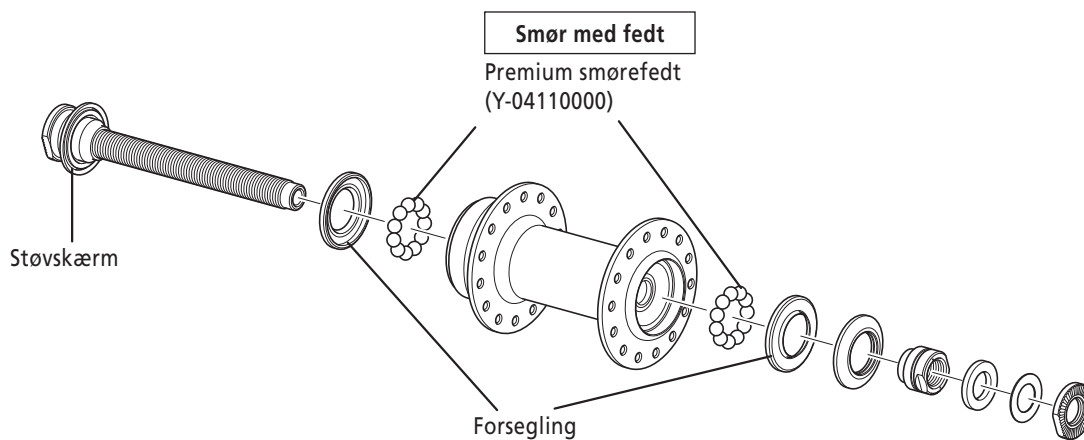

< Montering >

Monter navakslen, og brug SHIMANOS originalværktøj til stramning af låsemøtrikkerne med henblik på at dobbeltsikre mekanismen, som vist på illustrationen.

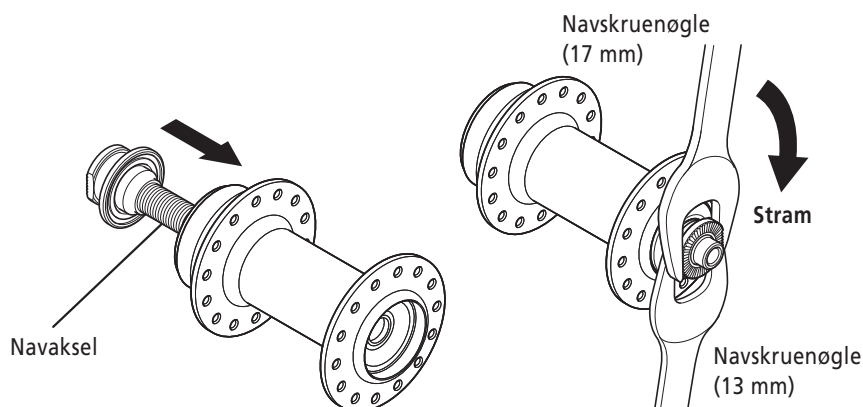

Tilspændingsmoment:
15 - 20 Nm

BEMÆRK:

- Hvis forseglingen fjernes eller påsættes, skal det gøres meget forsigtigt for ikke at bøje forseglingen. Når forseglingen påsættes igen, skal du sikre dig, at det vender i den rigtige retning og derefter føre det så langt ind som muligt.
- Støvbesskyttelsesdækslet, som er krympet på konussen, må ikke afmonteres.
- Forsøg ikke at adskille frihjulsdelen, da det kan resultere i funktionssvigt.

< Afmontering >

Enheden kan afmonteres som vist på illustrationen. Smør fedt på de forskellige dele med jævne mellemrum.

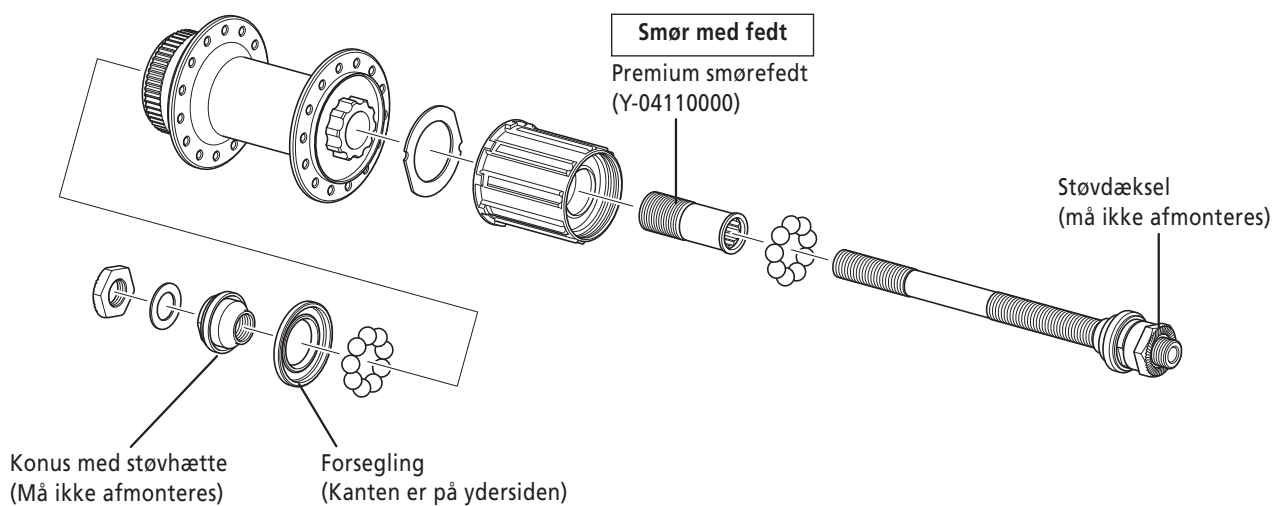

< Montering >

Monter navakslen, og brug SHIMANOS originalværktøj til stramning af låsemøtrikkerne med henblik på at dobbeltsikre mekanismen, som vist på illustrationen.

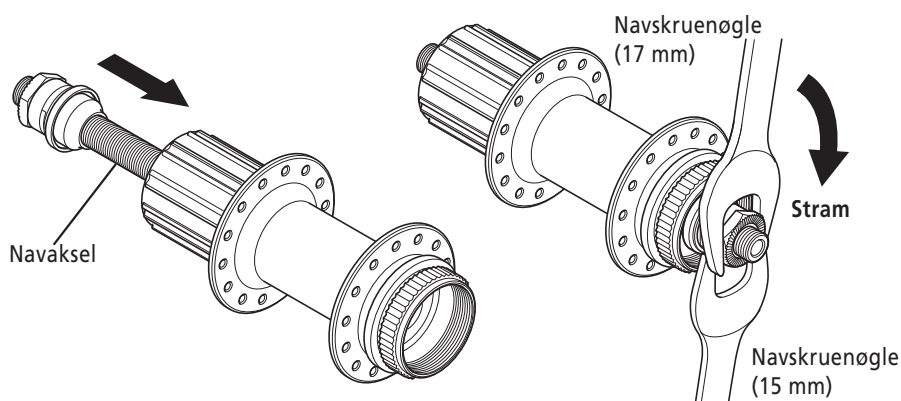

**Tilspændingsmoment:
10 - 15 Nm**

■ Udskiftning af frihjulsdelen < Kvikudløsertype >

Fjern navakslen og frihjulskroppens spændebolt (inde i frihjulskroppen), og udskift dernæst frihjulskroppen.

BEMÆRK:

Forsøg ikke at adskille frihjulsdelen, da det kan resultere i funktionssvigt.

< MT68/MT66 >

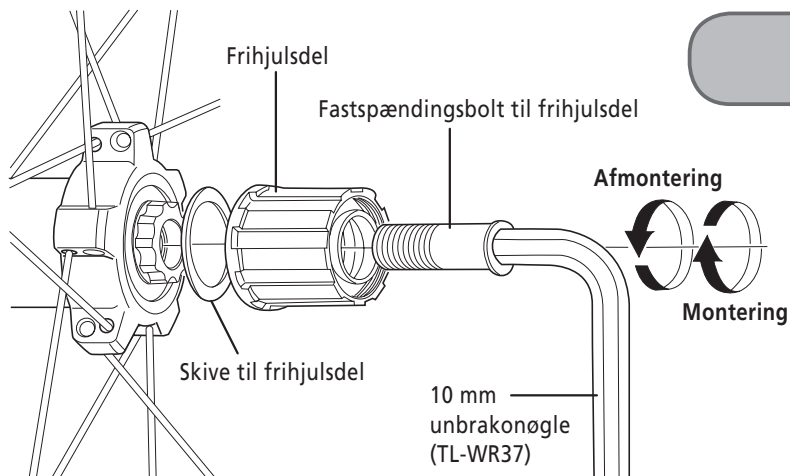

Tilspændingsmoment:
35 - 50 Nm

< MT35/MT15-A >

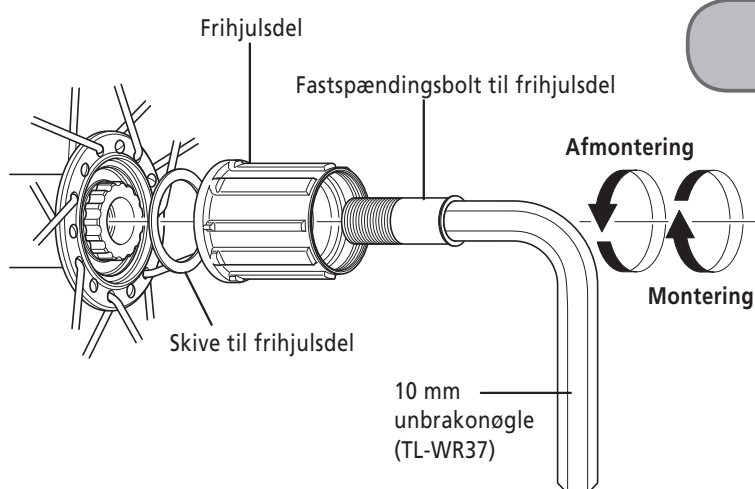

Tilspændingsmoment:
35 - 50 Nm

■ Udskiftning af frihjulsdelen < type med gennemgående akse >

MT68/MT66/MT600

1. Først trækkes navakslen ud ved at følge proceduren vist på tegningen. Den dobbeltlåste del på frihjulsiden kan ikke afmonteres.

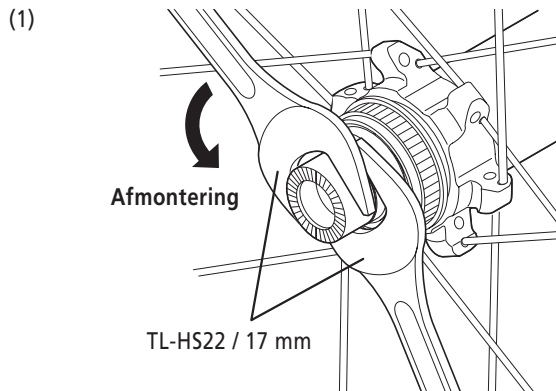

Venstre sides tilspændingsmoment:
15 - 20 Nm

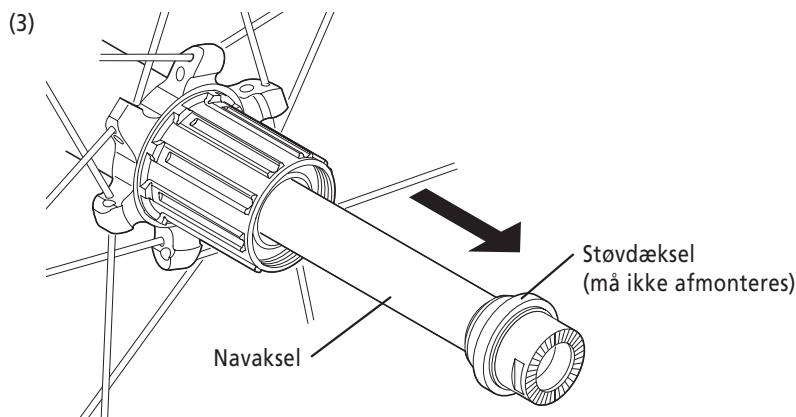
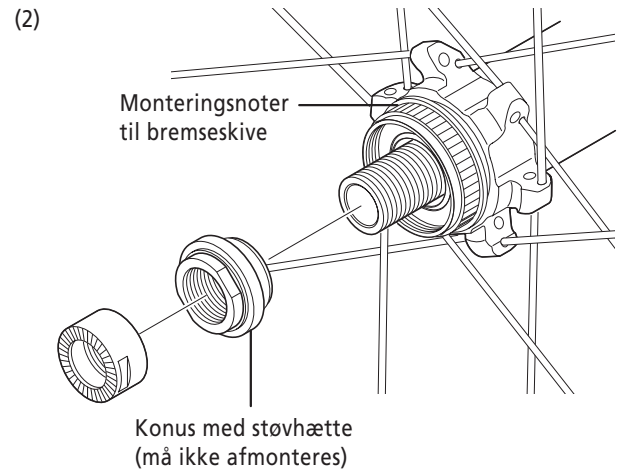

2. Fjern navakslen og frihjuls kroppens spændebolt (inde i frihjuls kroppen), og udskift dernæst frihjuls kroppen.

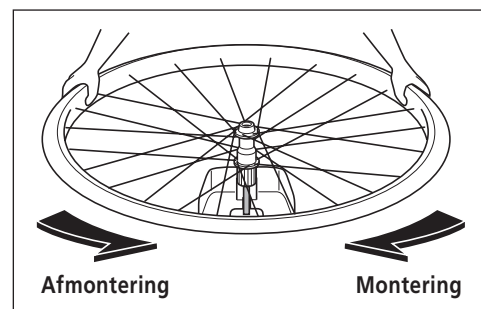
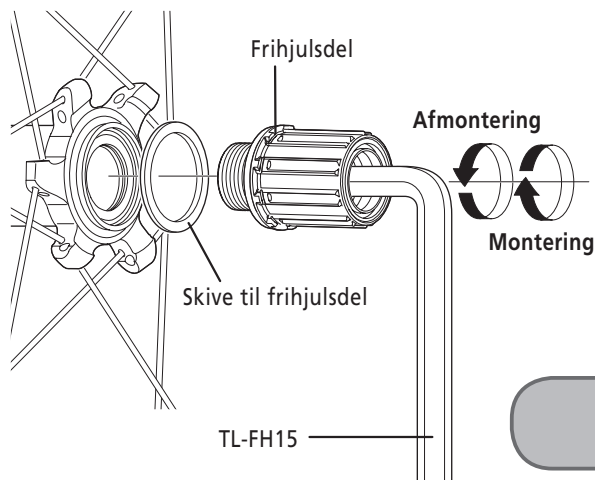

Tilspændingsmoment:
150 Nm

1. Fjern hættten i højre side.

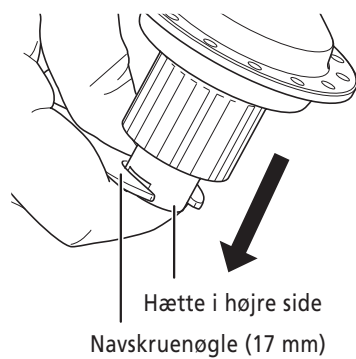

2. Træk kassettehuset af og udskift det.

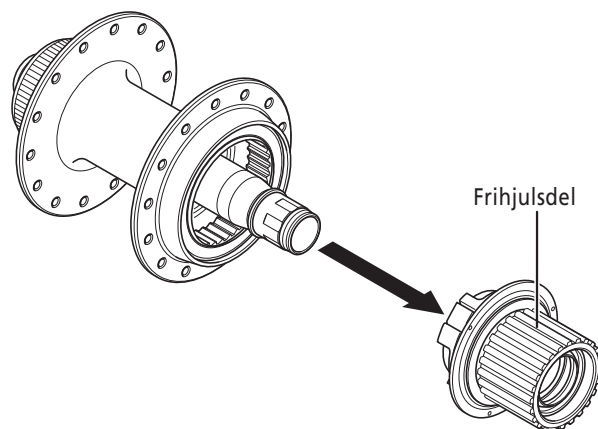

Type-A : Type som bruger fælgbånd og egerhulspropper

■ Udskiftning af fælgbånd og egerhulspropper

< WH-MT66/MT66-29/MT68 >

Fælles for slangeløse dæk og vulstdæk

- Dækningsbåndet kan ikke genbruges. Brug nyt, når du udskifter.
- Brug dækningsbånd, som matcher fælgbredden.
- Det anbefales at bruge originalt SHIMANO fælgbånd og egerhulspropper for at undgå punktering og eventuelle andre skader.

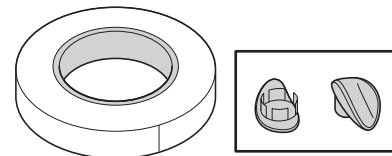

Fælgbånd og egerhulspropper

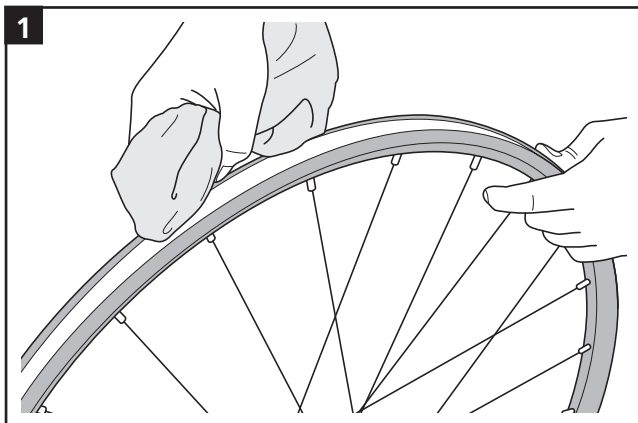

Når du bruger forseglere, skal du tørre forsegleren fuldstændig af (den kan vaskes af med vand).

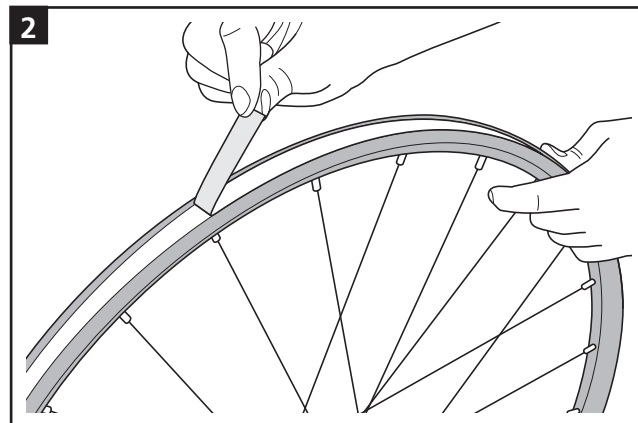

Fjern kantbåndet.

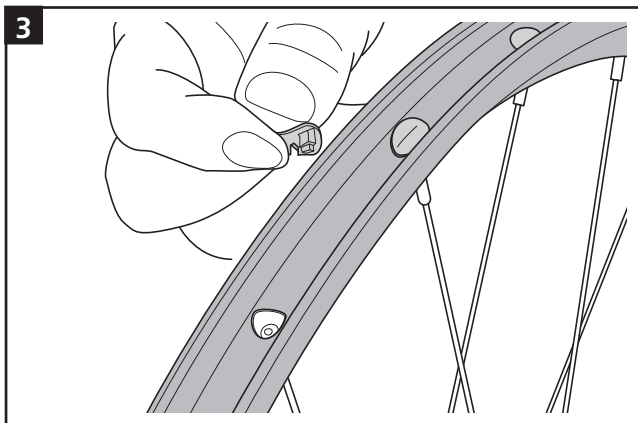

Fjern fælghulsdækslet.

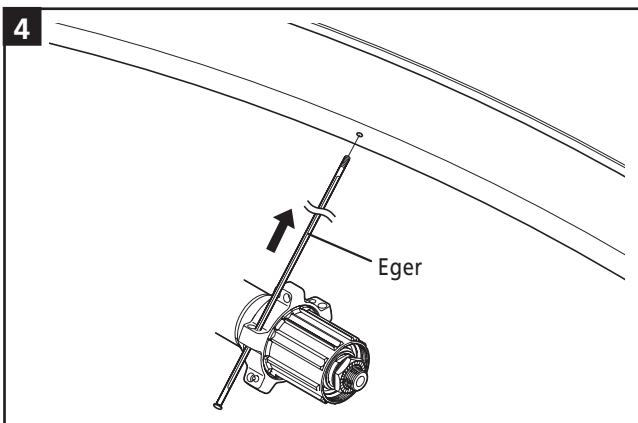

Udskift egerne.

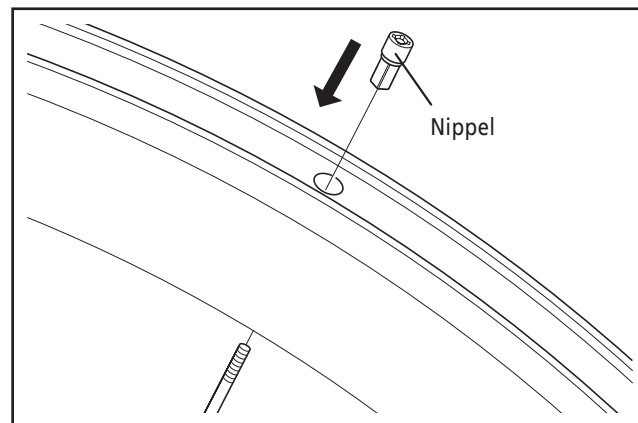

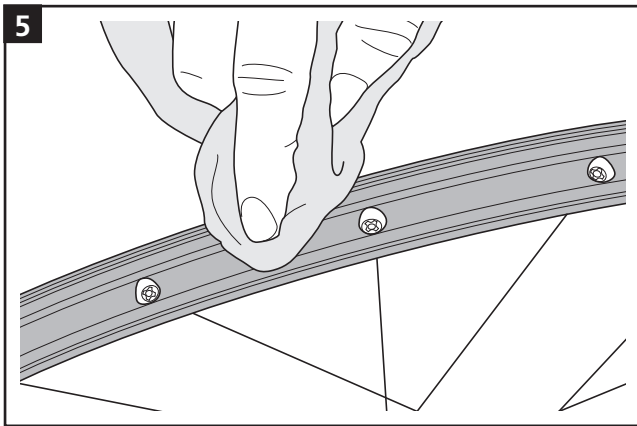

5 Rengør fælghullet og den fælgoverflade, hvor båndet påsættes.

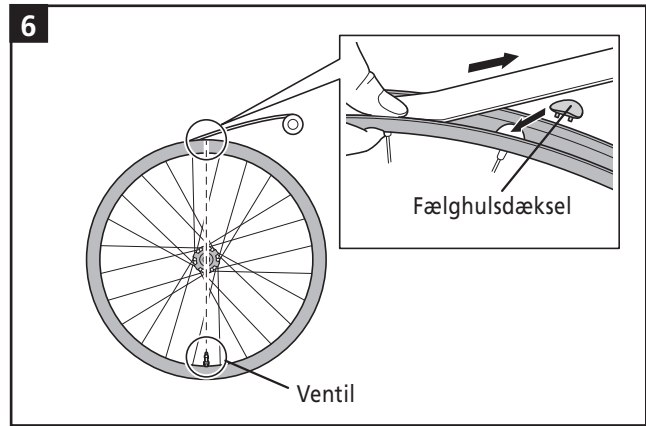

6 Påsæt nyt kantbånd, mens du fæstner fælghulsdækslet.

* Begynd påsætningen af båndet fra den modsatte side af ventilen og afslut ved at overlape båndet.

* Fastgør dækningsbåndet, så det ikke sidder skævt til én af siderne men lige midt i fælgen, som vist på følgende illustration



* Træk lidt i båndet med hånden, når du påsætter det.

* Brug ikke værktøj (brug hånden). Ellers kan båndet gå itu.

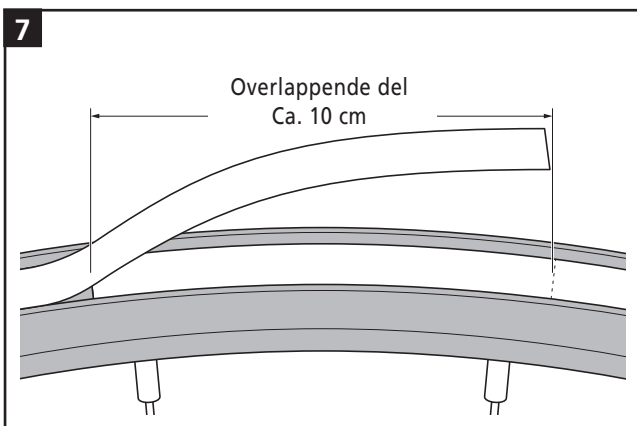

7 Sæt båndet godt fast på fælgen fra ende til anden.

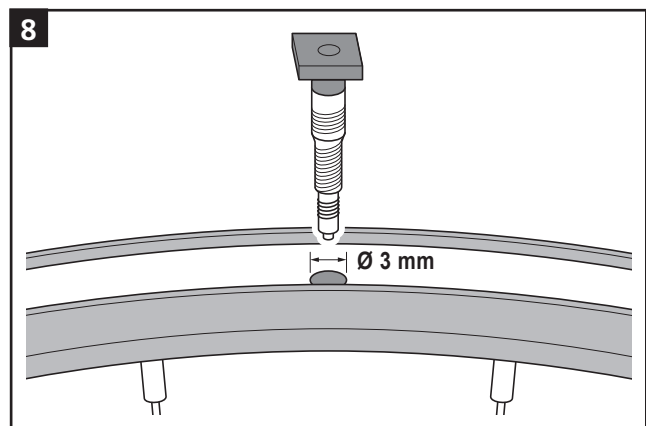

8 Til slut skal du bore et pilot hul med en diameter på 3 mm i ventilhulsdelen og dernæst fastgøre ventilen.

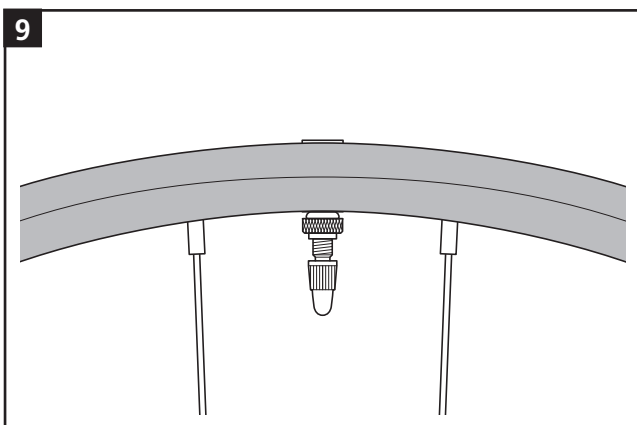

9

Type-B : Type som kun bruger fælgbånd og ikke kræver egerhulspropper

■ Udskiftning af slangeløst bånd

< WH-MT66/MT66-29/MT68/MT501/MT600/MT620 >

Fælles for slangeløse dæk og vulstdæk

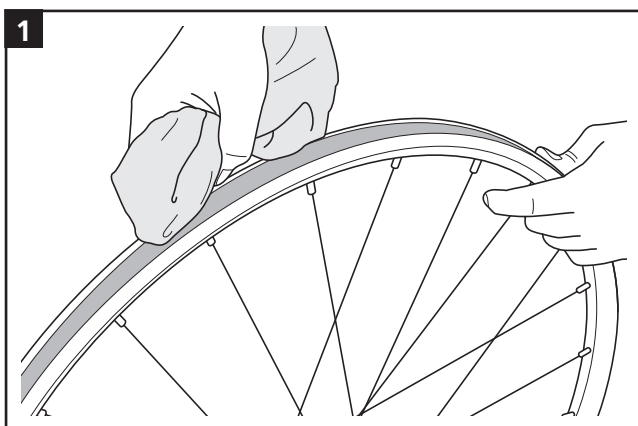

Når du bruger forsegler, skal du tørre forsegleren fuldstændigt af.

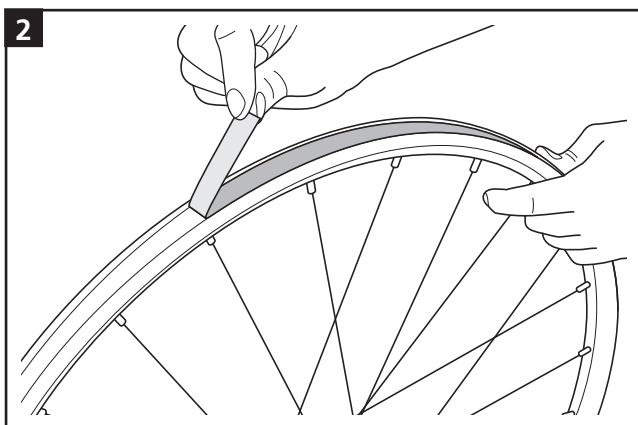

Fjern det slangeløse bånd.

BEMÆRK: Det slangeløse bånd kan ikke genbruges. Brug nyt, når du udskifter.

- Brug slangeløst bånd, som matcher fælgbredden.
- Brug af originalt slangeløst bånd fra SHIMANO anbefales til forhindring af punktering og andre mulige skader.

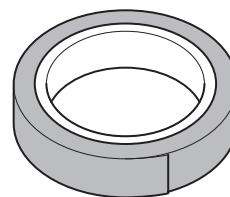

Slangeløst bånd

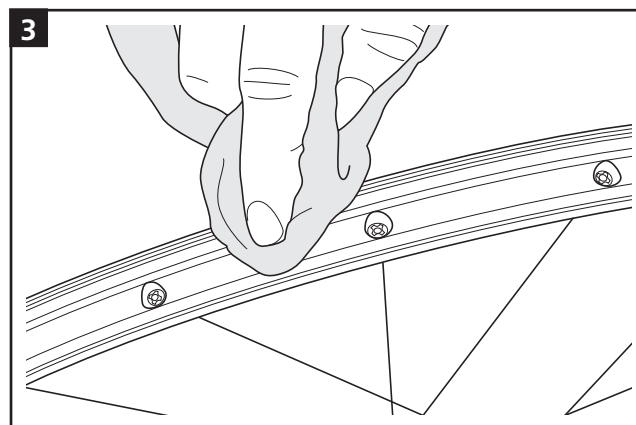

Rengør fælghullet og den fælgoverflade, hvor båndet påsættes.

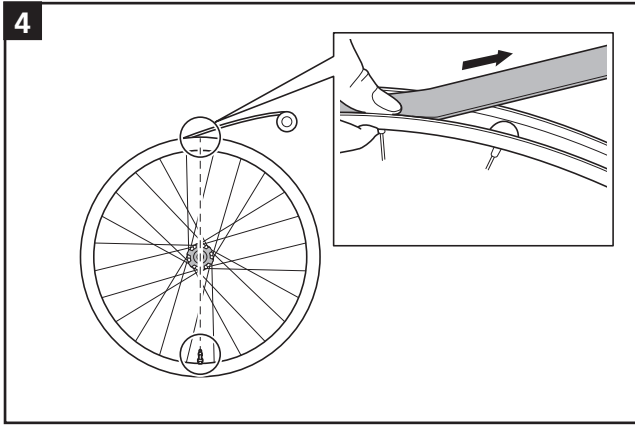

4 Påsæt et nyt slangeløst bånd. Start påsætningen af båndet fra ventilens modsatte side.

* Fastgør det slangeløse bånd midt i fælgen - ikke til nogen af siderne - som vist på følgende illustration.



* Da båndet kan blive revet, skal du ikke bruge værktøj (brug hånden) til fastgørelse af båndet. Træk båndet lidt ud med hånden, når du fastgør det.

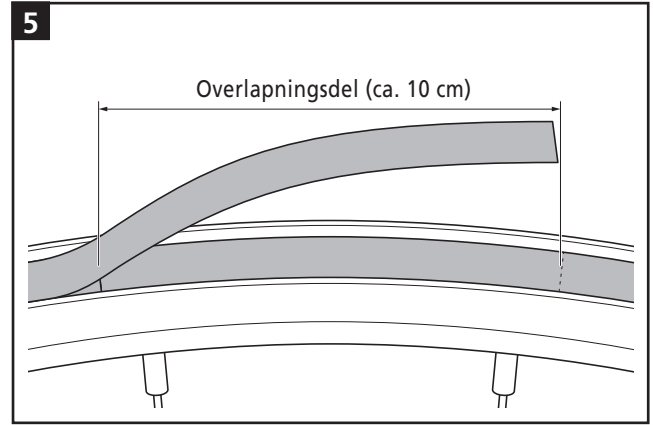

5 Enderne af båndet skal overlappes med ca. 10 cm. Fastgør begge ender af båndet sikkert til fælgen.

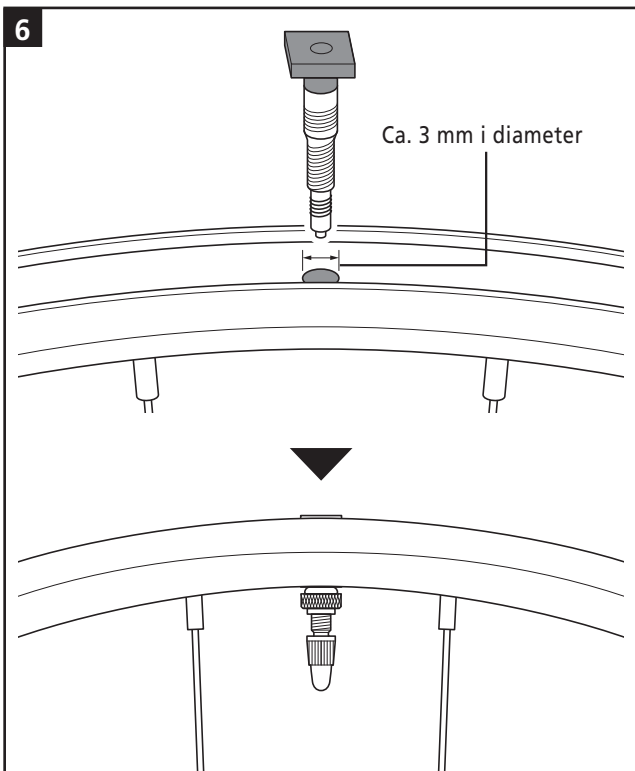

6 Bor et pilot hul med en diameter på 3 mm i ventilhulsdelen, og fastgør dernæst ventilen.

■ Sådan bruger du forsegler (i tilfælde af type A)

Produkt navn	Hjulforsegler
Volumen	300 ml
Ingredienser	Propylenglykol, kemiske fibre, rustforebyggende middel, konserveringsmidler
Tilsigtet formål	Denne forsegler bruges til at konvertere et hjul fra SHIMANOS "Forseglerbånd til slangeløst system" til en slangeløs type. Det er ikke beregnet til at forhindre punkteringer eller til at reparere dæk.

SIKKERHEDSMÆSSIGE HENSYN

⚠ ADVARSEL

- Brug kun dette produkt efter grundig gennemlæsning og forståelse af samtlige vejledninger.
- Produktet må ikke indtages. I tilfælde af utilsigtet indtagelse, skal du drikke masser af vand og omgående søge lægehjælp.
- Beskyt dine øjne med beskyttelsesbriller eller andet ved brug af dette produkt. Hvis produktet kommer i kontakt med øjet, skal du skylle øjet grundigt med vand og omgående søge lægehjælp.

BEMÆRK

- Bland ikke dette produkt med andre produkter med henblik på brug.
- Ventilen skal vende opad, når du pumper luft i dækkene. Forseglern kan lække, hvis ventilen vender nedad.
- Brug ikke luftrykmåler til at fjerne luft fra dækkene. Forseglern kan lække og ødelægge luftrykmåleren.
- Dette produkt kan nemt skylles af med vand.
- Hvis du er i tvivl om nogle af oplysningerne, der fremgår af denne etikette, skal du kontakte købsstedet eller en cykelhandler.
- Forhandlermanualerne kan ses online på vores hjemmeside (<https://si.shimano.com>).

OPBEVARING OG BORTSKAFFELSE

- Hold produktet væk fra direkte sollys og opbevar det på et sted med god ventilation. Det indvendige låg og hættten skal være ordentligt fæstnede.
- Opbevares utilgængeligt for børn.
- Bortskaf beholderen, når den er tømt, eller når indholdet er brugt.

ANVENDELSE

1. Brug en ventilkeglefjerner (følger med hjulene) til at fjerne ventilkeglen.

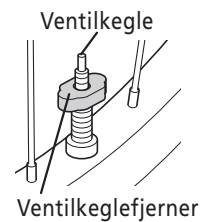

2. Anbring slangens ventiladapter.

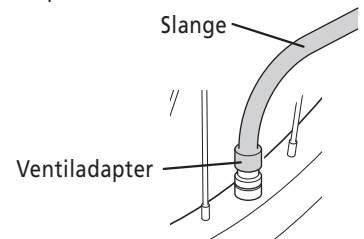

3. Fjern hættten og det indvendige låg fra forseglern, og sæt sprøjtedysen ind i slangen.

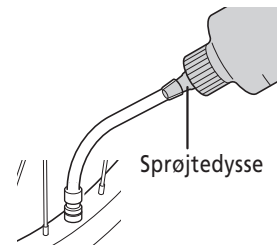

4. Tilfør den angivne mængde forsegler. Guide over forseglern mængde: 100 ml til 26" dæk, 150 ml til 29" dæk
5. Sæt ventilkeglen sikkert og fast tilbage på plads og pump den specificerede mængde luft ind i dækket.
6. Drej på hjulet for at fordele forseglern i hele dækket.
7. Se efter, om der er sivet luft ud af hjulet efter nogle timer.

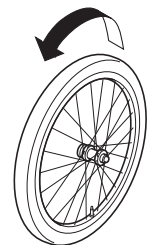

Montering og afmontering af slangeløse dæk

SIKKERHEDSMÆSSIGE HENSYN

⚠ ADVARSEL

- Læs denne servicevejledning omhyggeligt og gem den et sikkert sted som reference til senere brug.
- Dækkene bør monteres og fjernes med håndkraft. Hvis dette er vanskeligt, kan du anvende et dækjern af plast til fælge til slangeløse dæk. I så fald skal du sørge for at kontrollere, at fælgens overflade ikke har fået buler, ridser eller revner, da der er risiko for at beskadige luftforseglingen mellem dækket og fælgen, hvilket ville medføre udsivning af luft. Hvis du bruger kulfiberfælge, skal du kontrollere, at der ikke er kulfiberafskalning eller revner osv. Kontroller til sidst, at der ikke siver luft ud.

⚠ OBS

- Anvend heller ikke fælgband, hvis du bruger luftslange. Fælgband kan gøre det vanskeligt at afmontere og montere dækket, og dæk og slange kan tage skade, eller dækkene kan pludselig punktere og falde af og resultere i alvorlig personskaade.
- Stram ikke ventilmøtrikken for hårdt, da ventilens forsegling ellers kan bøje, og luften kan sive ud.

Bemærk

- Hvis det er svært at montere dækkene, kan du fugte dem med vand eller sæbevand, så de glider nemmere.
- Hvis dækket er vanskeligt at sætte på eller pumpe ved brug af type A-hjul, skal du smøre forsegleren på vulstdelen.
- Produktgarantien dækker ikke naturlig slidage og forringelse på grund af normal brug og ælde.

ANVENDELSE

1. Montering af ventiler til slangeløse dæk

- Monter ventilen, så den vender som vist på illustrationen. Når du spænder ventilmøtrikken, skal du kontrollere, at ventilen ikke drejer rundt sammen med møtrikken.

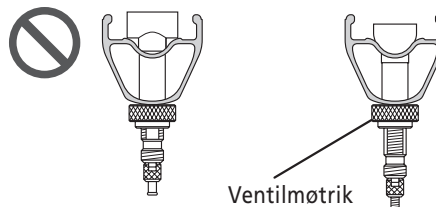

2. Montering af dækkene

- Indsæt vulsten på den ene side af dækket som vist på illustrationen. Kontrollér, at der ikke er nogen fremmede partikler i dækkets vulstkant, fælg og ventil på nuværende tidspunkt.

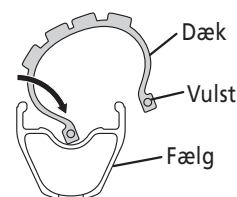

- Indsæt vulsten på den anden side af dækket, idet du starter på den modsatte side af ventilen.

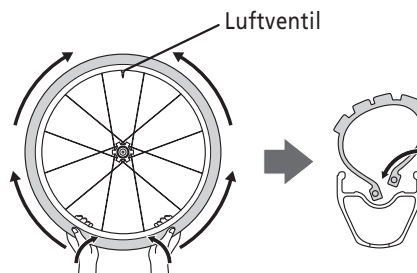

Det vil være sværere at indsætte vulsten fra luftventilens side. Løft vulsten op med hånden, idet du starter fra den modsatte side af dækket og arbejd dig rundt, til du kommer til det sted, hvor luftventilen sidder.

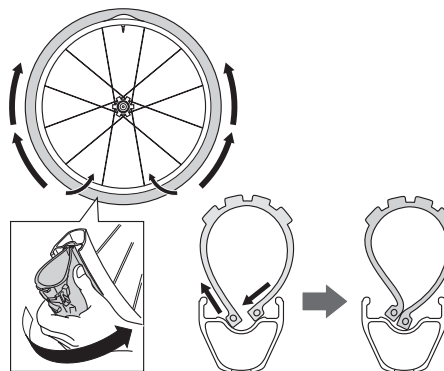

Grib til sidst om dækket med begge hænder som vist på illustrationen og skub dækket ind i fælgen.

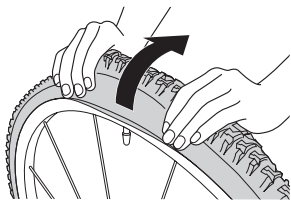

Pump op med luft for at låse dækkenes vulster fast i fælgen som vist på illustrationen. Pump dernæst dækket op og tjek, at vulsten er låst fast i fælgen. Pump dernæst dækket helt op til standardtrykket ved brug. Hvis vulsten ikke er låst fast i fælgen, vil vulsten fjerne sig fra fælgen, når dækket er fladt.
(Max: 400 kPa/58 psi)

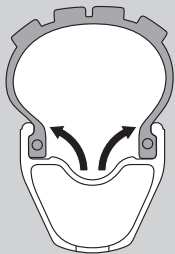

3. Afmontering af dækkene

- For at fjerne dækket skal du lukke luften ud og skubbe vulsten på dækkets ene side ned i fordybningen i fælgen som vist på illustrationen.

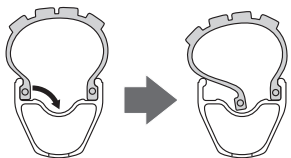

BEMÆRK:

Sørg for kun at skubbe vulsten ind på den ene side af dækket. Hvis du skubber vulsterne ind på begge sider, vil det være vanskeligt at afmontere dækkene. Hvis du kommer til at skubbe vulsterne ind på begge sider, skal du pumpe luft i dækket igen for at få vulsterne til at sidde fast og derefter fjerne dækket ved at gentage proceduren forfra.

- Afmontér vulsten på den ene side af dækket startende ved ventilen og afmontér derefter vulsten på den anden side af dækket.

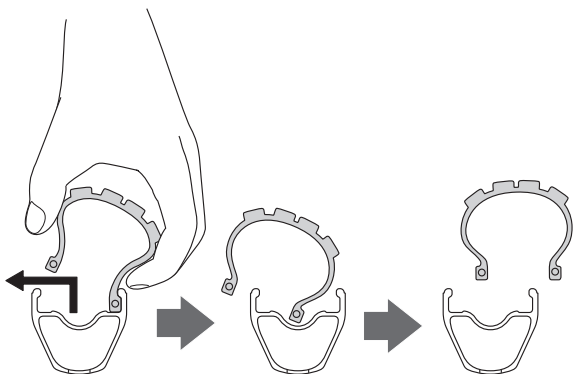

4. Bemærkninger ved brug af slanger

- Løsn luftventilens låsering og fjern luftventilen.
- Indsæt vulsten på den ene side af dækket som vist på illustrationen.



- Fugt fælgens ydersider og dækkets vulstkanter grundigt og placér den letpumpede slange inde i dækket, så det kan glide let.
- Kontrollér, at slangens ventil passer til fælgen.
- Indsæt vulsten på den anden side af dækket, idet du starter på den modsatte side af luftventilen. Pas på, at du ikke klemmer slangen. Brug om nødvendigt sæbevand.
- Pump luft i slangen, indtil dækkene låses på plads.
- Anvend heller ikke fælgband, hvis du bruger luftslange. Fælgband kan gøre det vanskeligt at afmontere og montere dækket, og dæk og slange kan tage skade, eller dækkene kan pludselig punktere og falde af og resultere i alvorlig personskaade.
- Kontakt din forhandler for oplysninger om hvilke slanger, der kan anvendes.

