

Forhandlermanual

LANDEVEJ	GRAVEL	MTB
E-BIKE	LIFESTYLE	GENERAL

Hydraulisk skivebremse

SHIMANO CUES

BR-U8000

BR-U8020

BL-U8000

Indholdsfortegnelse



VIGTIGT	3
SIKKERHEDSMÆSSIGE HENSYN	4
Liste over nødvendigt værktøj	12
Montering/fjernelse	13
Montering af bremsegrebet.....	13
Montering af bremseskive.....	14
Fjernelse af bremseskive.....	15
Montering af bremsekalibre	15
Montering af bremseslange	24
Justering	33
Justering af vandring	33
Vedligeholdelse	34
Udskiftning af bremseklodser	34
Skift af original SHIMANO mineralolie.....	37
Udskiftning af bremseslange.....	46
Vedligeholdelse af kaliberstempler	49
Udskiftning af forsegling.....	51

VIGTIGT

- Denne forhandlermanual er primært beregnet til brug af faglærte cykelmekanikere. Brugere uden faglig uddannelse i cykelmontering bør ikke selv forsøge at montere komponenterne ud fra forhandlermanualerne. Er du i tvivl om nogle af oplysningerne i manualen, skal du ikke gå videre med monteringen. Kontakt i stedet købsstedet eller en distributør for at få deres assistance.
- Sørg for at læse alle manualer, som følger med hvert produkt.
- Du må ikke adskille eller ændre produktet på andre måder, end der er anført i denne forhandlermanual.
- Alle manualer og tekniske dokumenter kan findes online på <https://si.shimano.com> .
- Brugere, som ikke har adgang til internettet, bedes kontakte købsstedet, en SHIMANO distributør eller et af SHIMANO kontorerne angivet ovenfor for at få en trykt kopi af brugervejledningen.
- Sørg venligst for at overholde gældende regler og lovgivning i det land, den stat eller region, hvor du driver forhandlervirksomhed.

Af hensyn til sikkerheden bedes du læse denne forhandlermanual grundigt inden ibrugtagning og følge anvisningerne for korrekt brug.

De følgende anvisninger skal til enhver tid overholdes for at forhindre personskade og skader på udstyr og omgivelser. Anvisningerne er inddelt efter, hvor alvorlig fare eller skade der kan opstå ved forkert brug af produktet.

 FARE	Hvis anvisningerne ikke overholdes, medfører det død eller alvorlig personskade.
 ADVARSEL	Hvis anvisningerne ikke overholdes, kan det medføre død eller alvorlig personskade.
 OBS	Hvis anvisningerne ikke overholdes, kan det medføre personskade eller fysisk skade på udstyr og omgivelser.

SIKKERHEDSMÆSSIGE HENSYN

⚠ ADVARSEL

- Sørg for at følge anvisningerne i manualerne, når du monterer produktet.
Brug kun originale SHIMANO-reservedele. Hvis en komponent eller udskiftningsdel ikke er korrekt samlet eller justeret, kan det medføre, at komponenten ikke fungerer og medføre, at rytteren mister kontrollen og styrter.
-  Hav godkendte beskyttelsesbriller på, når du udfører vedligeholdelsesopgaver som udskiftning af komponenter.

Sørg for, at andre brugere også bliver informeret om følgende:

- Da håndteringen af den enkelte cykel kan variere alt efter modellen, er det vigtigt, at du lærer den rette bremseteknik (herunder tryk på bremsegreb og styringen af cyklen), og at du kender til betjeningen af din cykel. Hvis cyklens bremsesystem bruges forkert, kan det føre til manglende kontrol eller styrt og efterfølgende alvorlig tilskadekomst.
- Ryttere skal vænne sig til bremsernes højere ydeevne, inden cyklen tages i brug. Bremseskiver på 220 mm, 203 mm og 180 mm giver en højere bremsekraft end 160 mm bremseskiver. Hvis du bruger cyklen uden at vide, hvordan bremserne fungerer, kan du vælte på cyklen ved betjening af bremserne med risiko for alvorlig personskade eller livsfare.
- Hold fingrene væk fra de roterende bremseskiver. Bremseskiven er skarp og kan skade fingrene alvorligt, hvis de kommer i klemme i hullerne i den roterende bremseskive.



- Rør ikke ved kalibrene eller bremseskiven, mens du kører på cyklen, eller lige efter du er steget af cyklen. Kalibre og bremseskiver bliver meget varme, når bremserne bruges, så du kan blive forbrændt, hvis du rører ved dem.
- Sørg for, at der ikke kommer olie eller fedt på bremseskive og bremseklodser. Hvis der køres på cyklen med olie eller fedt på bremseskive og bremseklodser, kan det forhindre bremserne i at fungere og medføre alvorlige skader på grund af styrt eller sammenstød.
- Kontroller tykkelsen af bremseklodserne, og brug dem ikke, hvis de har en tykkelse på 0,5 mm eller mindre. Hvis det ikke overholdes, kan det forhindre bremserne i at fungere og medføre alvorlige skader på grund af styrt eller sammenstød.

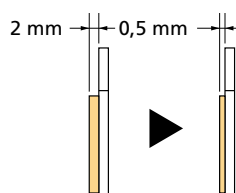

- Brug ikke bremseskiven, hvis den er revnet eller deform. Bremseskiven kan gå i stykker og medføre alvorlige skader på grund af styrt eller sammenstød. Udskift bremseskiven med en ny.
- Brug ikke bremseskiven, hvis den har en tykkelse på 1,5 mm eller mindre. Brug den heller ikke, hvis aluminiumsoverfladen er blevet synlig. Bremseskiven kan gå i stykker og medføre alvorlige skader på grund af styrt eller sammenstød. Udskift bremseskiven med en ny.
- Brug ikke bremserne hele tiden. Gøres det, kan det medføre, at bremsegrebets vandring bliver større og forhindre bremserne i at fungere og medføre alvorlige skader.
- Brug ikke bremserne, hvis der er væskelækager. Hvis det ikke overholdes, kan det forhindre bremserne i at fungere og medføre alvorlige skader på grund af styrt eller sammenstød.
- Brug ikke forbremsen for hårdt. Gør du det, kan forhjulet blokeres, så cyklen vælter forover, og du kan komme alvorligt til skade.
- Da den påkrævede bremseafstand vil være længere, når føret er vådt, skal du sænke hastigheden og bruge bremserne i god tid og forsigtigt. Du kan vælte, støde sammen med nogen og komme alvorligt til skade.
- En våd vejoverflade kan få dækkene til at miste greb; undgå dette ved at sætte farten ned og bremse forsigtigt i god tid. Hvis dækkene mister greb, kan det medføre alvorlige skader på grund af styrt eller sammenstød.
- Hvis quick releasegrebet er i samme side som bremseskiven, skal du sikre, at det ikke kan komme i vejen for bremseskiven. Ellers kan cyklen vælte forover, og du kan komme alvorligt til skade.

For montering på cyklen og vedligeholdelse

- Brug ikke anden olie end original SHIMANO mineralsk olie. Hvis det ikke overholdes, kan det forhindre bremserne i at fungere og medføre alvorlige skader på grund af styrt eller sammenstød.
- Brug kun mineralolie fra en beholder, som har været opbevaret rent og forseglet. Hvis det ikke overholdes, kan det forhindre bremserne i at fungere og medføre alvorlige skader på grund af styrt eller sammenstød.
- Sørg for, at der ikke kommer vand eller luftbobler ind i bremsesystemet. Hvis det ikke overholdes, kan det forhindre bremserne i at fungere og medføre alvorlige skader på grund af styrt eller sammenstød.
- Brug ikke bremserne på en tandem. Hvis det ikke overholdes, kan det forhindre bremserne i at fungere og medføre alvorlige skader på grund af styrt eller sammenstød.

■ Bremseslange

- Skær bremseslangen af, så den afskårne ende er vinkelret på slangens længderetning. Hvis bremseslangen skæres af i andre vinkler, kan det medføre væskelækage. Væskelækager kan forhindre bremserne i at fungere og medføre alvorlige skader på grund af styrt eller sammenstød.



- Se tabellen nedenfor, og brug ikke en forkert tilslutningsindsats. Hvis det ikke overholdes, kan det forhindre bremserne i at fungere og medføre alvorlige skader på grund af styrt eller sammenstød.

Bremseslange	Tilslutningsindsats	
	Længde	Farve
SM-BH90	11,2 mm	Sølvfarvet
SM-BH59	13,2 mm	Guld

- Genbrug ikke forskruningen eller tilslutningsindsatsen ved genmontering. Hvis det ikke overholdes, kan det forhindre bremserne i at fungere og medføre alvorlige skader på grund af styrt eller sammenstød.

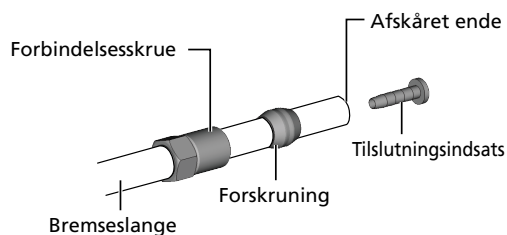

OBS

Sørg for, at andre brugere også bliver informeret om følgende:

■ Pas på ved brug af original SHIMANO mineralisk olie

- Brug passende øjenbeskyttelse under håndtering, og undgå kontakt med øjnene. I tilfælde af øjenkontakt: Skyl med rent vand, og søg straks lægehjælp. Undgå kontakt med øjnene, da olien kan give irritation.
- Brug handsker under håndteringen. I tilfælde af kontakt med huden: Vask grundigt med vand og sæbe. Kontakt med huden kan medføre udslæt og ubehag.
- Dæk næse og mund med et åndedrætsværn og brug kun olien på steder med god ventilation. Indånding af tåge eller dampe fra mineralolie kan give kvalme.
- Ved indånding af dis eller dampe fra mineralolie, skal du straks gå ud i et område med frisk luft. Tag et tæppe omkring dig. Forhold dig i ro, sørg for at holde varmen og søg læge.

■ Indkøringsperiode

- Skivebremser har en indkøringsperiode, og bremsekraften vil gradvist øges i løbet af denne periode. Du kan miste kontrol over cyklen, hvilket kan medføre alvorlige uheld som følge af styrt eller sammenstød. Dette gælder også efter udskiftning af bremseklodser eller bremsekive.

For montering på cyklen og vedligeholdelse

- Ved anvendelse af SHIMANO originalværktøjet (TL-FC36 og lign.) til at afmontere og montere låseringen til bremsekiven skal du have handsker på og være omhyggelig med ikke at røre yderkanterne af bremsekiven med hænderne. Hvis dette ikke overholdes, kan du beskadige hænderne.

■ Håndtering af original SHIMANO mineralisk olie

- Må ikke drikkes. Kan medføre kvalme og diarré.
- Hold på afstand af børn.
- Beholderen til original SHIMANO mineralisk olie må ikke udsættes for beskæring, opvarmning, svejsning eller tryk. Det kan medføre eksplosion eller brand.
- Bortskaffelse af brugt olie: Følg reglerne for bortskaffelse i dit lokalområde. Klargørelse af olien til bortskaffelse skal udføres med forsigtighed.
- Hold beholderen lukket for at forhindre fremmedlegemer og fugt i at trænge ind. Opbevares et køligt og mørkt sted væk fra varme og direkte sollys. Må ikke udsættes for varme eller åben ild.

■ Bremseslange

- Når du klipper i bremseslangen, skal du håndtere kniven med forsigtighed for at undgå personskade.
- Sørg for at undgå personskade med forskruningen.

■ Ved brug af TL-BH62

- Når du klipper i bremseslangen, skal du håndtere kniven med forsigtighed for at undgå personskade.
- Vær forsigtig at undgå at klemme fingrene mellem grebet og værktøjet.
- Når du udskifter knivbladet, skal du håndtere kniven med forsigtighed for at undgå personskade.
- Hvis der kommer mineralolie på bremseslangen, brug da isopropylalkohol for at rengøre slangen og fjerne olien.
- Hold værktøjet og knivbladene på afstand af børn.

BEMÆRK

Sørg for, at andre brugere også bliver informeret om følgende:

- Når cykelhjulet er afmonteret, anbefales det at montere afstandsstykker til bremseklodser. Undlad at trække i bremsegrebet, mens hjulet er afmonteret. Hvis der trækkes i bremsegrebet, uden at der er monteret et afstandsstykke til bremseklodser, vil stemplerne komme længere ud end normalt. Hvis dette sker, skal du kontakte et købssted.
- Brug sæbevand og en tør klud til rengøring og vedligeholdelse af bremsesystemet. Brug ikke almindelige bremserensmidler eller støjdemperingsmidler, som kan købes i butikker. Disse midler kan beskadige komponenter, som f.eks. forseglinger.
- Kulfibergreb skal rengøres med en blød klud og neutralt rensmiddel. Ellers kan materialet blive beskadiget og miste styrke.
- Undlad at efterlade kulfibergrebene på steder med høj temperatur. Hold dem ligeledes i god afstand fra ild.
- Produktgarantien dækker ikke naturlig slitage og forringelse på grund af normal brug og ælde.
- Vi anbefaler kraftigt at bruge smøremidler og vedligeholdelsesprodukter fra SHIMANO med henblik på at opnå maksimal ydeevne.

For montering på cyklen og vedligeholdelse

- Bremseskiver på 220 mm, 203 mm og 180 mm har en større diameter end bremseskriver på 160 mm til crosscountry-cykler, og derfor vrides de mere. Det kan påvirke effektiviteten af bremseklodserne.
- Hvis bremsekaliberens monteringsstuds og gaffelenden ikke er parallel, kan bremseskiven og kalibren komme i berøring med hinanden.
- Når cykelhjulet er afmonteret, anbefales det at montere afstandsstykker til bremseklodser. Afstandsstykker til bremseklodser forhindrer stemplet i at komme ud, hvis der trækkes i bremsegrebet, mens hjulet er fjernet.
- Hvis der trækkes i bremsegrebet, uden at der er monteret et afstandsstykke til bremseklodser, vil stemplerne komme længere ud end normalt. Brug en flad skruetrækker eller lignende til at skubbe bremseklodserne tilbage, og pas samtidig på ikke at beskadige bremseklodsernes overflade. (Hvis bremseklodserne ikke er monterede, brug da et fladt værktøj til at skubbe stemplerne direkte tilbage og vær samtidig opmærksom på ikke at beskadige dem.) Når skubbe bremseklodserne eller stemplerne tilbage, skal det gøres, mens olietragten er fastgjort til bremsegrebet. Ellers kan membranen på bremsegrebet blive beskadiget af olietrykket.
- Brug isopropylalkohol eller en tør klud ved rengøring af bremseslanger, som udsættes for mineralolie, og rengøring og vedligeholdelse af værktøj. Brug ikke bremserensmidler, som kan købes i butikker. Gøres det, kan det skade plastikdelene.
- Du må ikke fjerne stemplerne, når du rengør bremsekalibrene.
- Hvis bremseskiven er slidt, revnet eller deformeret, bør den udskiftes.

Produktet kan se anderledes ud end på billedet, fordi hovedformålet med denne manual er at forklare procedurerne for brug af produktet.

Liste over nødvendigt værktøj

Der er nødvendigt med følgende værktøj til montering/fjernelse, justering og vedligeholdelse.

Værktøj	
	2 mm unbrakonøgle
	2,5 mm unbrakonøgle
	3 mm unbrakonøgle
	4 mm unbrakonøgle
	5 mm unbrakonøgle
	8 mm skruenøgle
	7 mm ringnøgle
	Skiftenøgle
	TL-BH62
	TL-FC36
	TL-LR15
	TL-BR001 (injektionssprøjte og slange)
	TL-BR003 (olietragt og olieprop)
	Mikrometer

Montering/fjernelse

Montering af bremsegrebet

For monteringsmetoden når der skal monteres en gearskifter af I-SPEC typen, se forhandlermanualen for den gearskifter, der anvendes.

Når der monteres dele på et kulfiberstel/-styr, skal man kontrollere det anbefalede spændingsmoment hos producenten af pågældende kulfiberstel/-styr. Det vil forhindre beskadigelse af stel/styr på grund af over-spænding eller utilstrækkelig tilspænding af komponenter.

1. Åbn spændebåndet til bremsegrebet.

- (1) Løsn monteringskruen.
- (2) Tryk på det nedsænkede område på spændebåndet med et værktøj, f.eks. en 2 mm unbrakonøgle, for åbne sikkerhedslåsen.

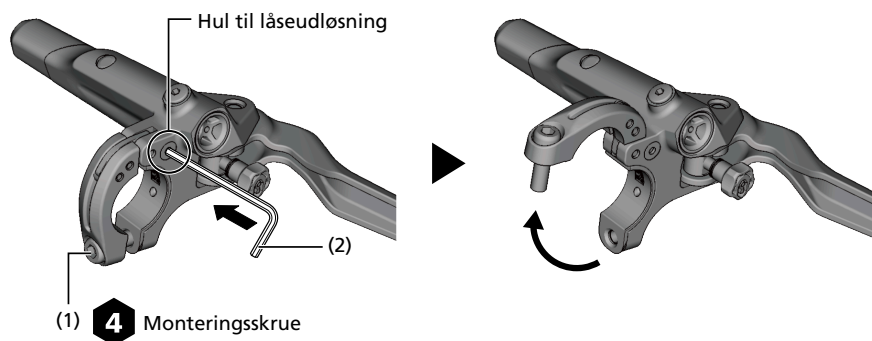

2. Fastgør bremsegrebet til styret.

Hvis der ikke bruges en gearskifter af I-SPEC type, skal man sørge for at bruge en båndadapter.

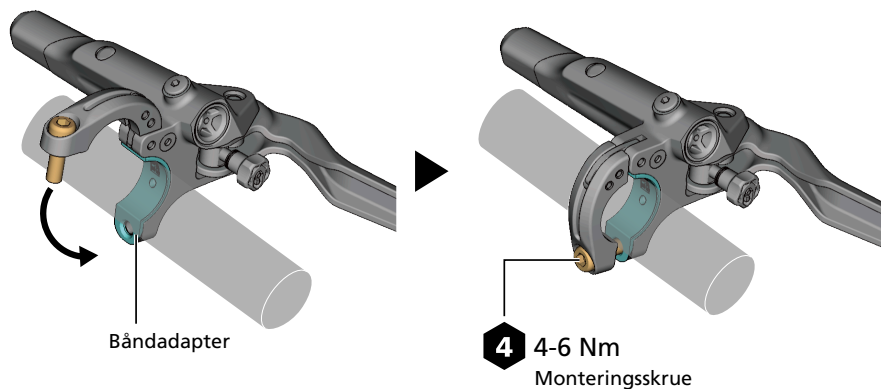

BEMÆRK

- Båndadapteren skal kun afmonteres i forbindelse med gearskifter af typen I-SPEC. For at kombinere delene skal man se forhandlermanualen til den gearskifter som bruges.

Montering af bremseskive

1. Kontroller, at egerne er opspændt som vist på billedet.

Radial opspænding kan ikke anvendes.

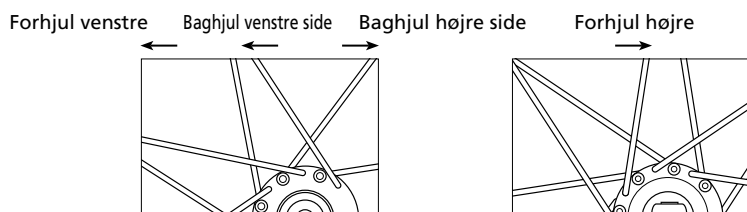

Montering/fjernelse

Fjernelse af bremseskive

2. Sæt bremseskiven på navet og fastgør den med låseringen til bremseskiven.

Fastgør med TL-LR15 og en skiftenøgle eller TL-FC36.

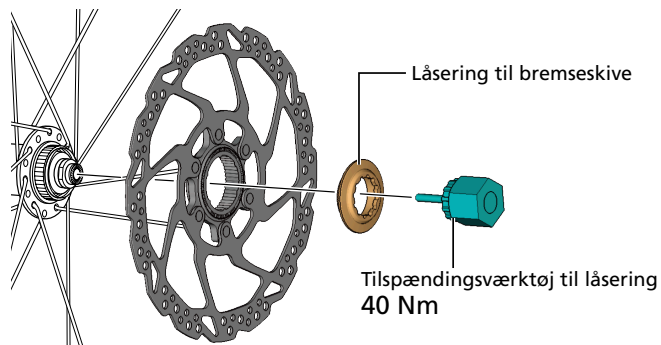

	Type med indvendige noter	Type med udvendige noter
Låsering til bremseskive		
Tilspændingsværktøj til låsering	TL-LR15 og skiftenøgle	TL-FC36

Fjernelse af bremseskive

Udfør afmonteringen af bremseskiven i omvendt rækkefølge af proceduren til at montere den.

Montering af bremsekalibre

Type med monterings søjler

1. Monter hjulet med en bremseskive fastgjort til stellet.

2. Fjern afstandsstykket til udluftning (gult).

- (1) Fjern låsestiften.
- (2) Fjern holdestiften til bremseklodserne.
- (3) Fjern afstandsstykket til udluftning (gult).

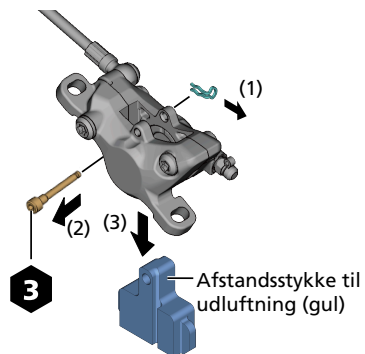

3. Sæt en trykfjeder til bremseklodser i bremseklodserne.

Placer bremseklodserne som vist på billedet.

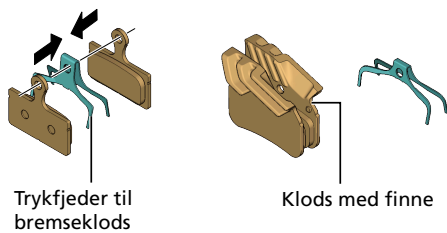

4. Monter bremseklodserne.

- (1) Sæt bremseklodserne i kalibren.
- (2) Monter holdestiften til bremseklodserne.
- (3) Monter låsestiften.
- (4) Monter afstandsstykke til bremseklodser (rødt).

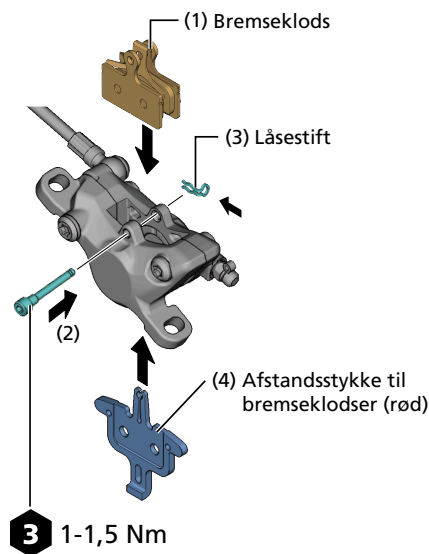

BEMÆRK

- Nogle bremseklodser har markeringer med venstre (L) og højre (R). Læg mærke til dette, når de sættes i kalibren.

5. Træk nogle gange i bremsegrebet for at kontrollere, at det er blevet stift at betjene.
6. Fjern afstandsstykke til bremseklodser (rødt).

7. Monter kalibren midlertidig på stellet uden at spænde monteringsskrueerne helt, så kalibren stadig kan flyttes vandret.

Foretag en midlertidig montering, indtil kalibren kun kan flyttes en anelse til venstre og højre.

Hvis det er nødvendigt at montere en monteringsadapter, monteres adapteren midlertidigt efter den er påsat kalibren. Placer adapteren så mærket peger opad.

Uden monteringsadapter

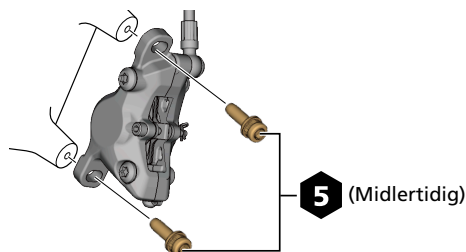

Med monteringsadapter

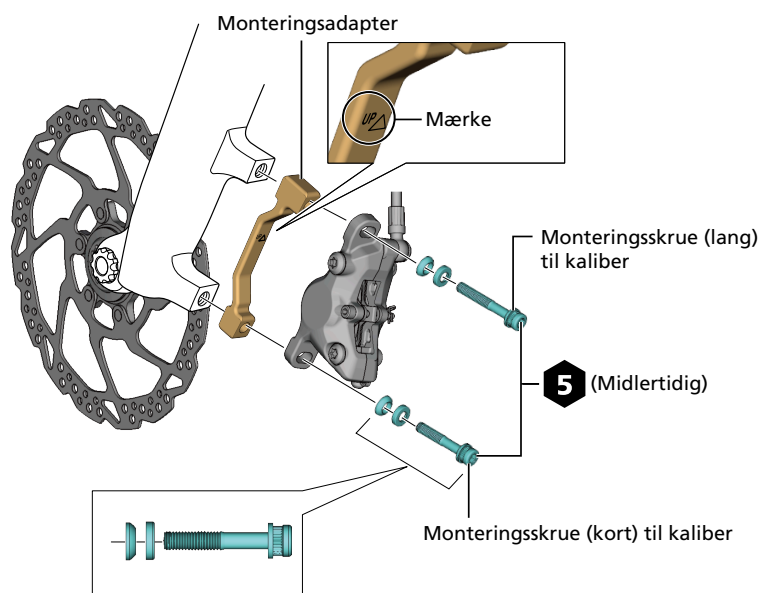

8. Tryk bremsegrebet ind, så bremsekiven holdes mellem bremseklodserne, og spænd derefter kaliberens monteringsskrue.

Hvis bremse slang ikke allerede er monteret i kalibren, monteres bremse slangen og derefter udføres trinnet.

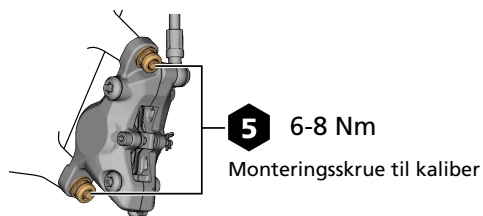

9. Fastgør kaliberens monteringskruer.

For at forhindre at skruen løsner sig skal der monteres en låsering på hovedet af skruen.

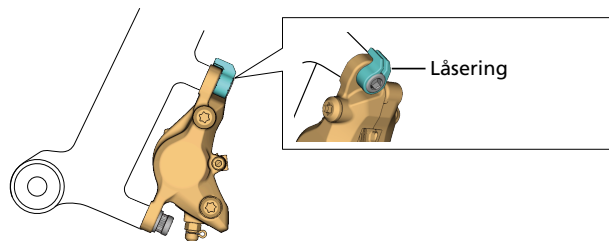

BEMÆRK

- Brug de medfølgende låseringe. Der kan ikke monteres andre modeller af låseringe.

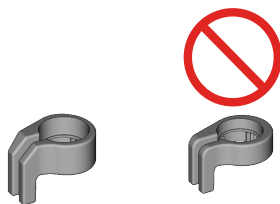

International Standard mount-type

BEMÆRK

- For international-standard beslag er det nødvendigt med en særlig adapter.

1. Monter hjulet med en bremsekive fastgjort til stellet.

2. Fjern afstandsstykket til udluftning (gult).

- (1) Fjern låsestiften.
- (2) Fjern holdestiften til bremseklodserne.
- (3) Fjern afstandsstykket til udluftning (gult).

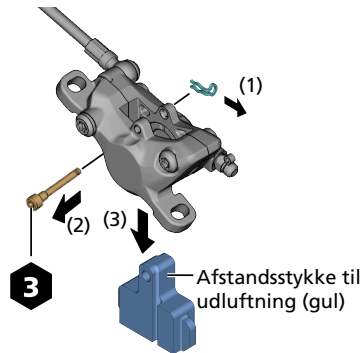

3. Sæt en trykfjeder til bremseklodser i bremseklodserne.

Placer bremseklodserne som vist på billedet.

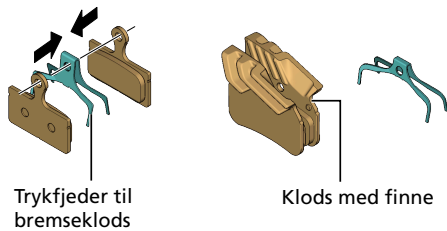

4. Monter bremseklodserne.

- (1) Sæt bremseklodserne i kalibren.
- (2) Monter holdestiften til bremseklodserne.
- (3) Monter låsestiften.
- (4) Monter afstandsstykke til bremseklodser (rødt).

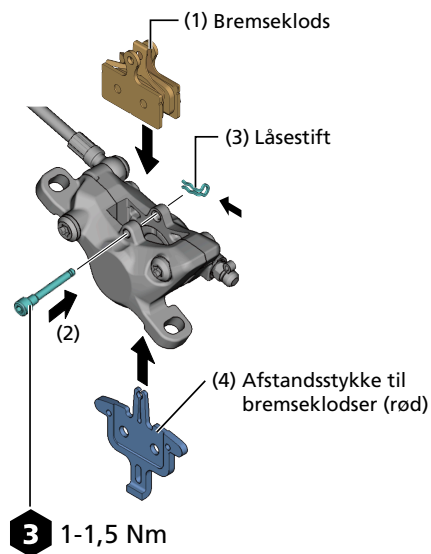

BEMÆRK

- Nogle bremseklodser har markeringer med venstre (L) og højre (R). Læg mærke til dette, når de sættes i kalibren.

5. Træk nogle gange i bremsegrebet for at kontrollere, at det er blevet stift at betjene.
6. Fjern afstandsstykke til bremseklodser (rødt).

Montering/fjernelse

Montering af bremsekalibre

7. Monter kaliber midlertidigt på adapteren, og monter den på stellet.

Stram med adapterens monteringskrue. Foretag en midlertidig montering, indtil kaliberen kun kan flyttes en anelse til venstre og højre.

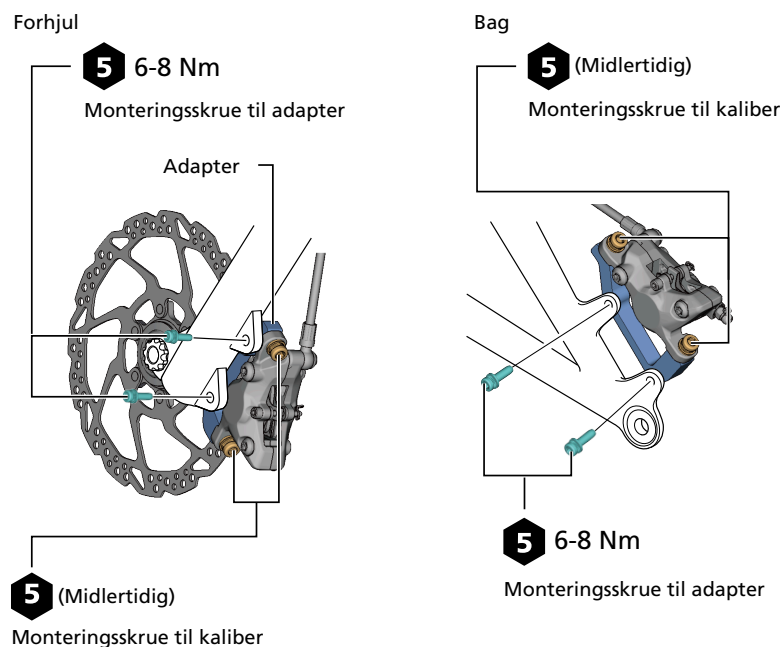

8. Tryk bremsegrebet ind, så bremseskiven holdes mellem bremseklodserne, og spænd derefter kaliberens monteringskrue.

Hvis bremseslange ikke allerede er monteret i kalibren, monteres bremseslangen og derefter udføres trinnet.

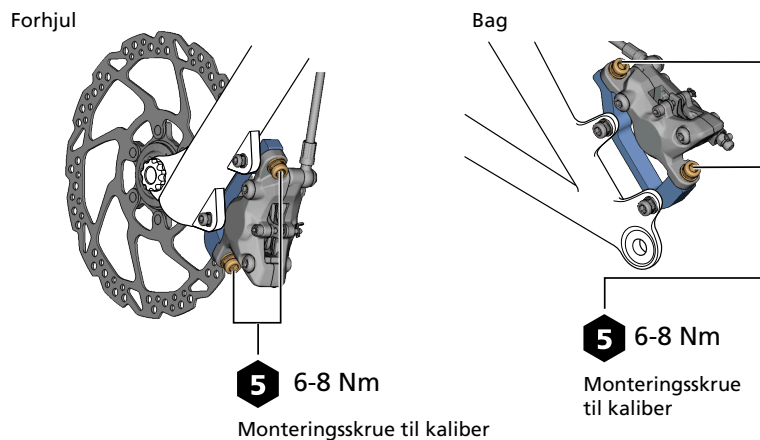

9. Fastgør kaliberens monteringskruer.

For at forhindre at skruerne løsnes, skal kaliberens monteringskruer og adapterens monteringskruer fastgøres med låseringe.

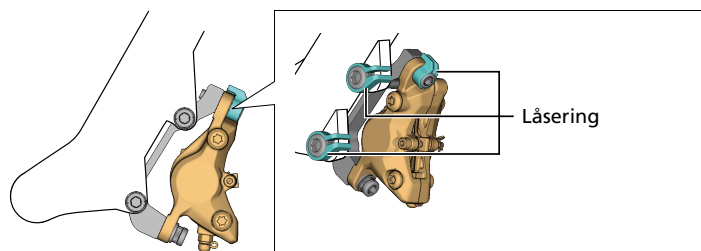

BEMÆRK

- Brug de medfølgende låseringe. Der kan ikke monteres andre modeller af låseringe.

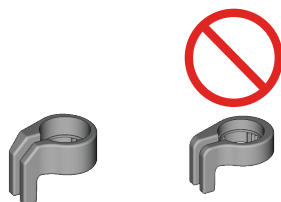

Montering af bremseslange

Oversigt over nemt slangekoblingsystem



Bremsekaliber

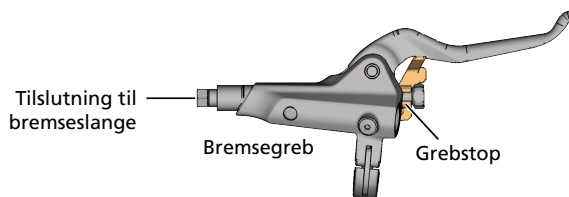

Tilslutning til
bremseslange

Bremsegreb

Grebstop

Kontrol af længden på slangen

1. Før bremseslangen ind, så den er i den endelige monteringsposition.

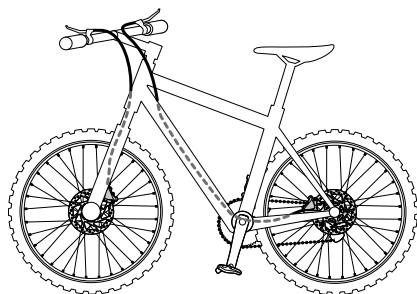

BEMÆRK

- Dette billede er kun til forklarende formål. For at få detaljerede oplysninger om, hvordan bremseslangen skal føres, skal du kontakte producenten af cyklen, eller se manualen til cyklen.

2. Kontroller den omtrentlige længden på bremseslangen.

Fastgør bremsegrebet i den position der anvendes under kørsel.

Kontroller mærket på bremseslangen i forhold til kanten af forbindelsesskrue til bremsegrebet.

- * Hvis slangen er i den omtrentlige længde, er det ikke nødvendigt at afkorte slangen. Fortsæt til afsnittet " Tilslut slangen " under "Montering af bremseslange".
- * Hvis slangen skal forkortes, gå da videre til " Skær slangen over " under "Montering af bremseslange".
- * Hvis slangen ikke er lang nok, så brug en slange der har den passende længde. Fortsæt til " Udskiftning af bremseslange ."

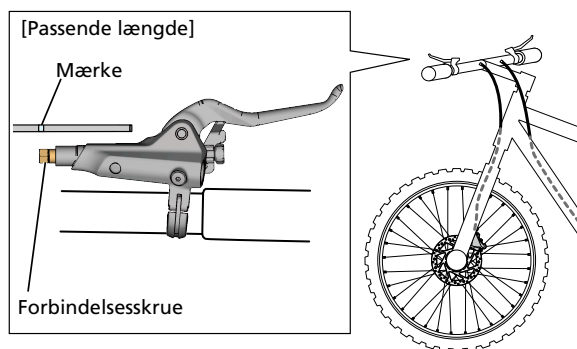

Skær slangen over

Vær omhyggelig, når slangen skæres over, da der kan lække olie ud, når den skæres over.

BEMÆRK

- Sørg for også at se manualen til SHIMANO originalværktøj TL-BH62.
- Fjern ikke grebet, der er indikeret på billedet før SHIMANO originalværktøj TL-BH62 er adskilt.

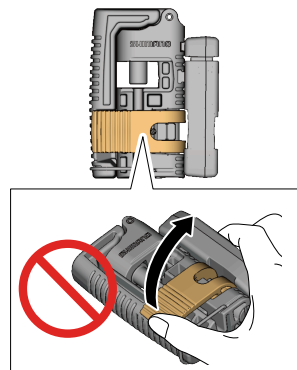

Montering/fjernelse

Montering af bremseslange

1. Bestem en omtrentlig længde og sæt en markering på bremseslangen.

Sæt mærket, så det flugter med kanten af forbindelseskruen.

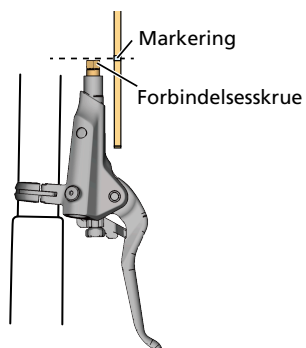

2. Lav en skæremarkering.

Lav en skæremarkering 18 mm fra markeringen og hen mod enden af slangen.

* Når der ikke bruges et nemt slangekoblingsystem, skal der sættes en skæremarkering 11 mm fra mærket hen mod enden af slangen.

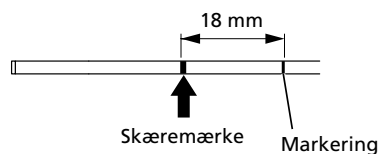

3. Forbered TL-BH62-værktøjet til at skære bremseslangen.

Adskil værktøjet som vist på billedet.

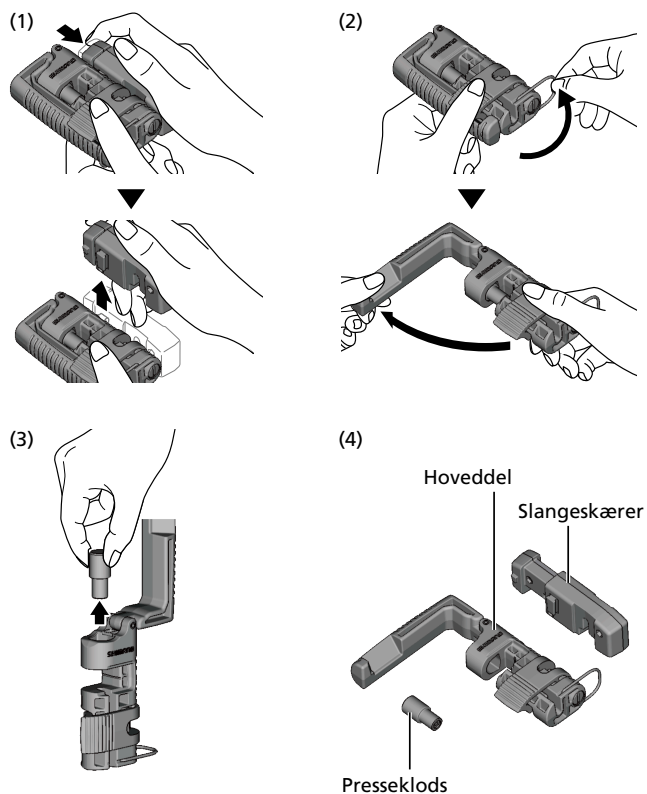

4. Sæt bremseslangen ind i TL-BH62-værktøjet.

Når bremseslangen indsættes i værktøjet, skal du sørge for, at skæremarkeringen flugter med indikatorrillen i værktøjet.

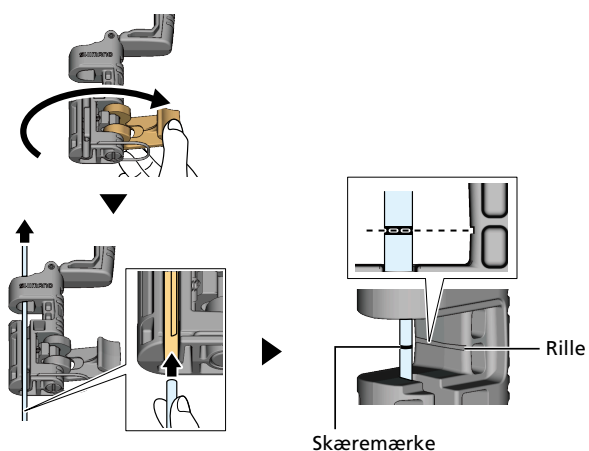

5. Kontroller stedet, der skal skæres, og fastgør bremseslangen.

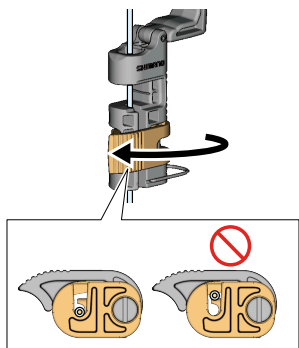

6. Kontroller, at slangen er fastgjort, og monter derpå slangeskæreren.

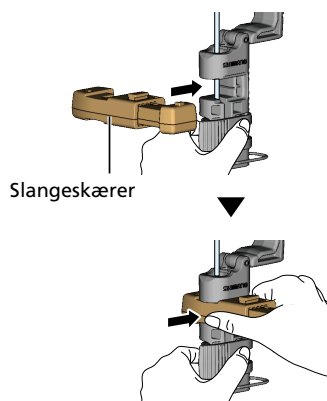

7. Tryk på slangeskæreren som vist på billedet for at skære bremseslangen over.

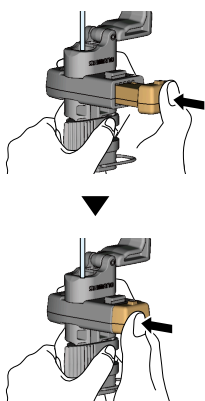

8. Fjern slangeskæreren og kontroller, at den afskårne ende er lige.

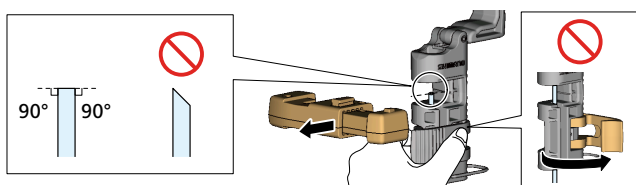

9. Monter tilslutningsindsatsen i trykblokken, og sæt derefter trykblokken i TL-BH62-værktøjet.

Sørg for, at spidsen af tilslutningsindsatsen er korrekt placeret indvendigt i åbningen på bremseslangen.

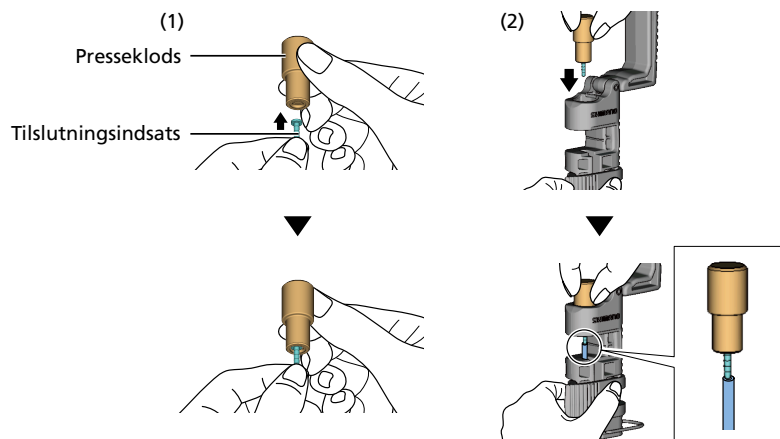

BEMÆRK

- Hvis der tilsluttes med nemt slangekoblingsystem, skal der bruges en særlig Tilslutningsindsats (SHIMANO CODE nr.: Y8JA98020/farve: sølv) skal bruges. Hvis der bruges en anden tilslutningsindsats end den angivne, kan det medføre olielækage og andre fejlfunktioner.

10. Pres grebet på TL-BH62-værktøjet ned for at montere tilslutningsindsatsen i bremseslangen.

Kontroller, at tilslutningsindsatsen er monteret korrekt.

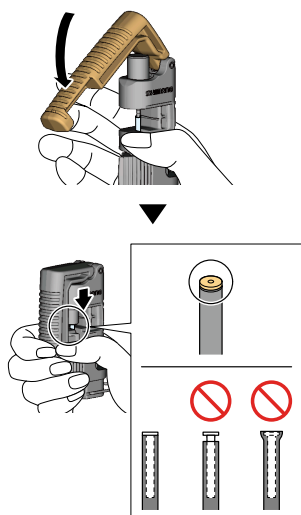

11. Fjern bremseslangen fra TL-BH62-værktøjet.

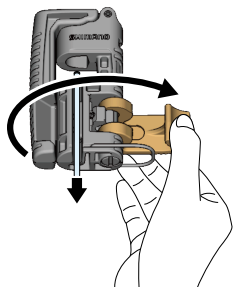

Tilslut slangen

1. Træk gennem slangedækslet over bremseslangen.

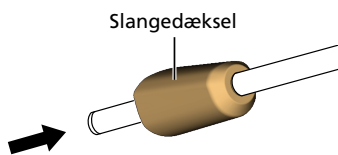

2. Sæt tilslutningen til bremsegrebet på, så den vender opad.

Fastspænd den ved at justere vinklen af styret, eller på en anden måde.

Foretag dette, når bremsekalibren er taget af stellet.

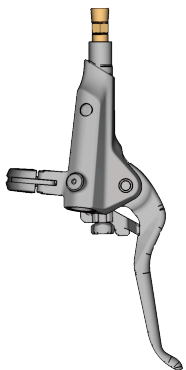

3. Fjern tætningsproppen.

Brug en ren klud for at forhindre, at der drypper olie fra tætningsproppen.

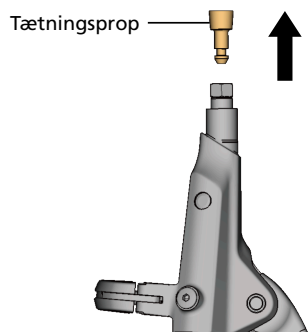

4. Sæt bremseslangen i tilslutningen til bremseslangen.

Grebet har en for-monteret forskruning. Når slangen sættes i, skal man sørge for, at den ikke griber fat i forskruningen.

Sæt slangen ind til markeringen på yderkablet.

Afdæk med en ren klud, mens denne procedure udføres, da noget af olien kan lække indvendigt fra.

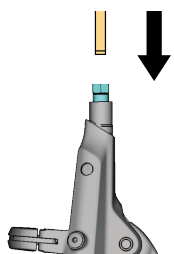

5. Spænd forbindelseskruen.

Forbindelseskruer

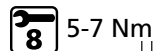

5-7 Nm

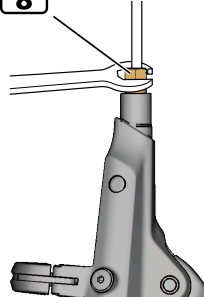

6. Aftør overskydende olie og monter slangedæksel.

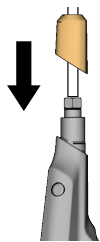

7. Fjern grebstop fra bremsegrebet.

Træk i grebstoppet med korte bevægelser frem og tilbage, mens der undgås at trykke ned på bremsegrebet.

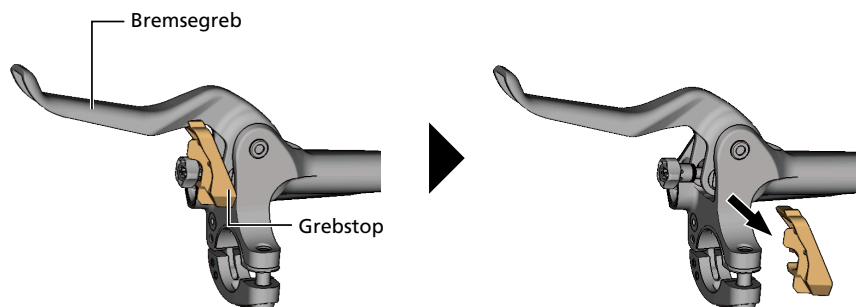

8. Tjek, at afstandsstykket til bremseklodser er sat i kalibren.

9. Betjen bremsegrebet adskillige gange. Tjek, at bremseklodsernes griber om afstandsstykket til bremseklodser, og at grebet bliver stift.

Hvis grebet er blevet stift at betjene, se da " Påfyldning af original SHIMANO mineralisk olie og udluftning " og udluft systemet.

Justering

Justering af vandring

1. Drej vandringjusteringsknappen for at justere vandringen.

Hvis du spænder vandringjusteringsknappen (med uret) bliver afstanden mellem bremsegrebets startposition og styret større, hvis knappen løsnes (mod uret) bliver den mindre.

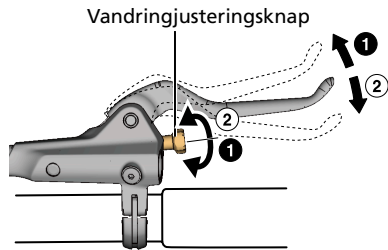

4. Skub stemplerne lige tilbage så langt, som de kan komme.

Dette bremsesystem er designet til automatisk at justere afstanden mellem bremsekiven og bremseklodserne ved at stemplerne gradvist stikker frem i forhold til bremseklodsens slid. Derfor skal stemplerne skubbes tilbage til deres position, når bremseklodserne udskiftes.

Brug et fladt værktøj til skubbe stemplerne tilbage med, mens du passer på ikke at dreje dem.

Skub ikke til stemplerne med et skarpt værktøj. Gøres det, kan det beskadige stemplerne.

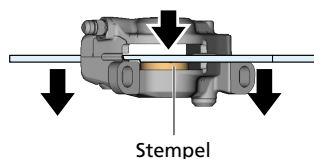

BEMÆRK

- Når stemplerne skubbes tilbage, skal det gøres, mens olietragten er fastgjort til bremsegrebet. Ellers kan membranen på bremsegrebet blive beskadiget af olietrykket.

5. Sæt en trykfjeder til bremseklodser i de nye bremseklodser.

Placer bremseklodserne som vist på billedet.

Nogle bremseklodser har markeringer med venstre (L) og højre (R). Læg mærke til dette, når de sættes i kalibren.

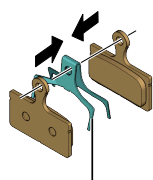

Trykfjeder til bremseklods

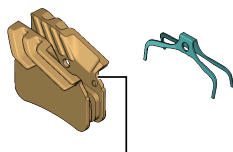

Klods med finne

6. Monter bremseklodserne.

- (1) Sæt bremseklodserne i kalibren.
- (2) Monter holdestiften til bremseklodserne.
- (3) Monter låsestiften.
- (4) Monter afstandsstykke til bremseklodser (rødt).

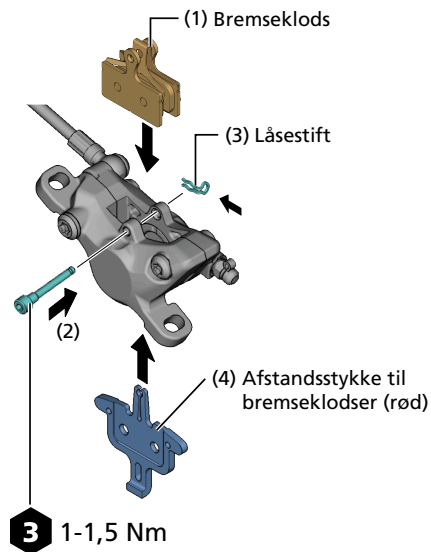

7. Træk nogle gange i bremsegrebet for at kontrollere, at det er blevet stift at betjene.

8. Fjern afstandsstykket til bremseklodserne (rødt) og monter hjulet.

9. Kontroller at bremseskiven ikke rører ved bremseklodserne.

Hvis den rører dem, kontrolleres det om hjulet er monteret korrekt. Hvis det er ikke er noget problem med monteringspositionen af hjulet, se da " Montering af bremsekalibre " og juster kalibrens position.

BEMÆRK

- For at optimere bremseklodsernes og bremseskivens ydeevnerne efter udskiftning af bremseklodser, skal der udføres en indkøringsproces, som beskrevet i trinene nedenfor:
 - (1) Kør på din cykel på et fladt og sikkert område uden forhindringer og accelerer op til moderat hastighed.
 - (2) Træk i bremsegrebet, indtil hastigheden sænkes til gåhastighed.
Gør dette med ét bremsegreb ad gangen. Pas på, når du foretager denne procedure. Benyt altid bremsegrebet med forsigtighed, især når du indkører forbremser.
 - (3) Gentag trin (1) og (2) mindst 20 gange for både for- og bagbremser.
Når processen gentages, vil bremsekraften blive øget.

Skift af original SHIMANO mineralolie

Det anbefales at udskifte olie, når olien i beholderen bliver tydeligt misfarvet.

Udtømning af mineralolie

⚠ OBS

- Bemærk følgende forholdsregler ved håndtering af original SHIMANO mineralsk olie:
 - Må ikke drikkes. Kan medføre kvalme og diarré.
 - Hold på afstand af børn.
 - Beholderen til original SHIMANO mineralsk olie må ikke udsættes for beskæring, opvarmning, svejsning eller tryk. Det kan medføre eksplosion eller brand.
 - Bortskaffelse af brugt olie: Følg reglerne for bortskaffelse i dit lokalområde.
 - Hold beholderen lukket for at forhindre fremmedlegemer og fugt i at trænge ind. Opbevares et køligt og mørkt sted væk fra varme og direkte sollys. Må ikke udsættes for varme eller åben ild.

Vedligeholdelse

Skift af original SHIMANO mineralolie

1. Placer cyklen som vist på billedet.

Monter et afstandsstykke til udluftning (gult) på kalibren og fastgør cyklen på et stativ eller lign.

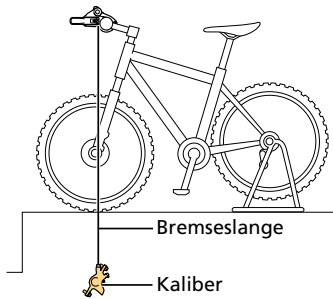

2. Indstil bremsegrebet så det er parallelt med jorden.

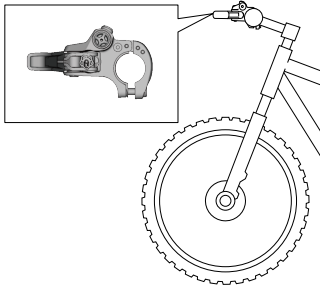

3. Fjern udluftningskrue og O-ring.

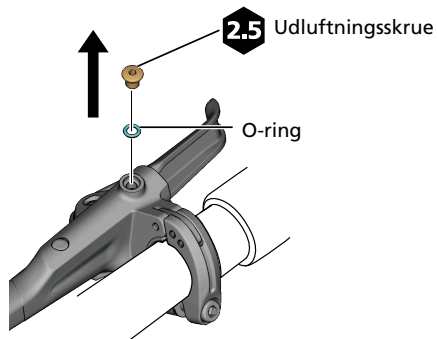

4. Monter en pose og slange på udluftningsventilen.

- (1) Fjern hættten til udluftningsventilen.
- (2) Placer en 7 mm ringnøgle i positionen vist på billedet.
- (3) Tilslut slangen med en fastgjort pose på udluftningsventilen.

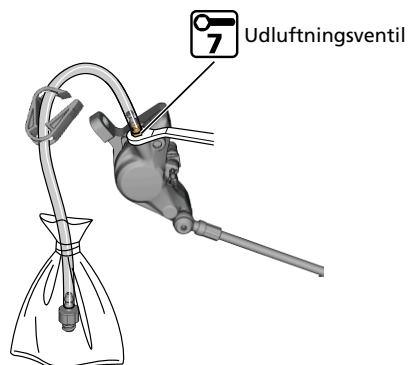

5. Løsn udluftningsventilen.

Olien vil begynde at løbe ud. Betjening af bremsegrebet mens olien udtømmes vil få olien til at løbe hurtigere.

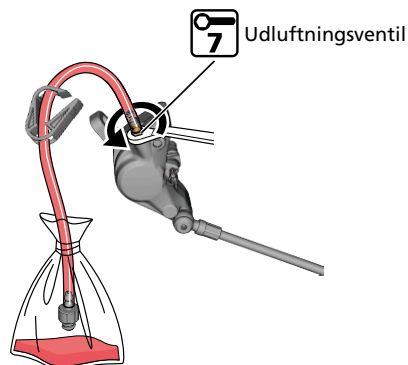

Påfyldning af original SHIMANO mineralisk olie og udluftning

Når der tilføres olie, så brug kun original SHIMANO mineralisk olie.

BEMÆRK

- Til udluftning skal du bruge et SHIMANO originalværktøjerne TL-BR001 og TL-BR003 til udluftning.

1. Placer cyklen som vist på billedet.

Monter et afstandsstykke til udluftning (gult) på kalibren og fastgør cyklen på et stativ eller lign.

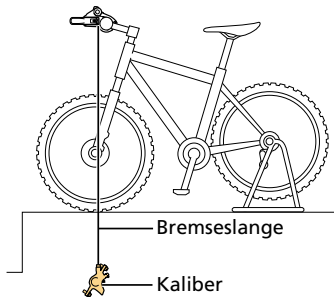

2. Indstil bremsegrebet så det er parallelt med jorden.

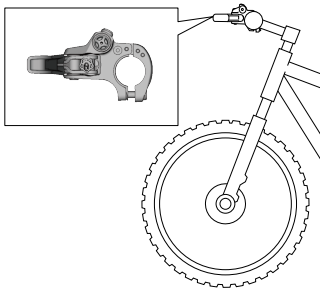

3. Fjern udluftningskrue og o-ringen, og sæt olietragten i.

Sæt ikke olieproppen i.

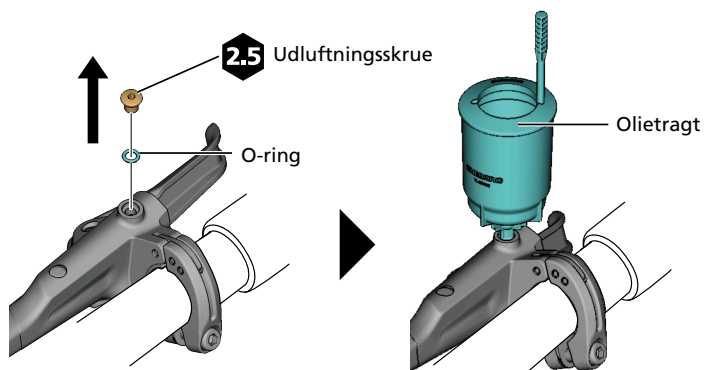

4. Tilfør olien gennem udluftningsventilen.

Træk ikke i bremsegrebet, mens der tilføres olie. Gøres det, kan der komme luftbobler ind i systemet. Hvis der trækkes i grebet, læber olien ud, og processen skal startes forfra.

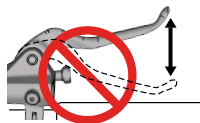

- (1) Fjern hættten til udluftningsventilen.
- (2) Placer en 7 mm ringnøgle i positionen vist på billedet.
- (3) Fyld en injektionssprøjte med olie og forbind slangen til udluftningsventilen.
- (4) Løsn udluftningsventilen 1/4 omgang.
- (5) Tryk på injektionssprøjtens stempel for at tilføre olien.
- (6) Olien vil begynde at løbe ud af olietragten. Forsæt med at tilføre olie, indtil der ikke kommer flere luftbobler ud af olien.

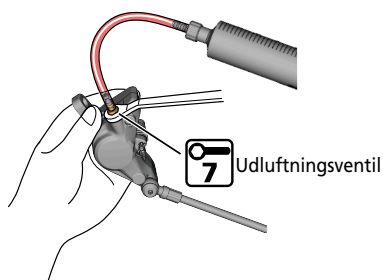

TEKNISKE TIP

- Hvis det er muligt, så fastgør bremsekaliberhuset for at forhindre, at slangen kommer løs ved et uheld.

5. Når der ikke flere luftbobler i olien, strammes udluftningsventilen midlertidigt.

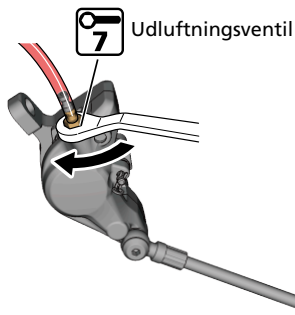

6. Udluft systemet.

De fleste luftbobler, der er tilbage i bremsesystemet, kan udluftes ved at gøre følgende:

- (1) Placer en 7 mm ringnøgle i positionen vist på billedet.
- (2) Tilslut slangen med en fastgjort pose på udluftningsventilen.
- (3) Løsn udluftningsventilen.
- (4) Efter et stykke tid løber olien og luftboblerne af sig selv fra udluftningsventilen ind i slangen.

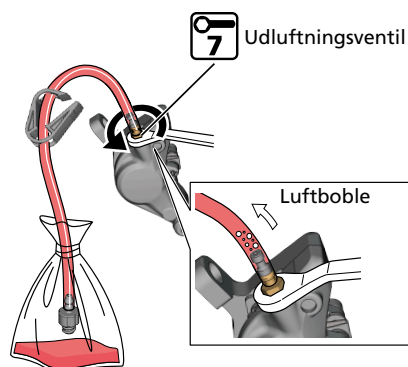

TEKNISKE TIP

- Det kan hjælpe at ryste slangen forsigtigt eller banke let på beholderen eller kalibren med håndtaget på en skruetrækker. Ændring af kalibrens position kan også forbedre resultatet.

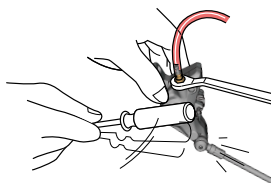

- ## 7. Mens olieniveauet falder i olietragten, skal der hældes olie i for at bevare olieniveauet og forhindre, at der kommer luft ind i systemet.

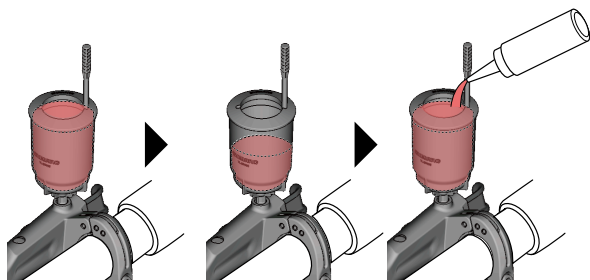

8. Når der ikke kommer flere luftbobler ud af udluftningsventilen, strammes udluftningsventilen midlertidigt.

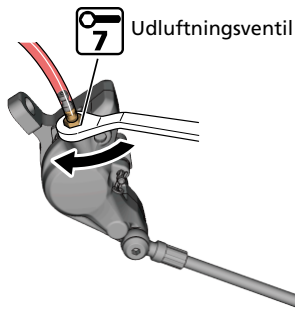

9. Hold bremsegrebet trykket ind, og løsn og stram udluftningsventilen med hurtige gentagelser. Løsn og stram i ca. 0,5 sekund hver gang, for at få alle bobler ud inde fra kalibren.

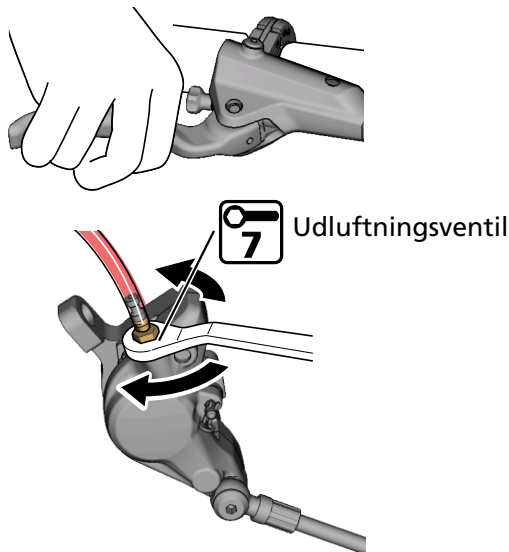

10. Gentag trin 9 to eller tre gange, og spænd derefter udluftningsventilen.

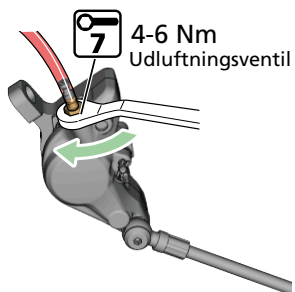

11. Tør al olie væk fra området omkring udluftningsventilen, og sæt hætte til udluftningsventilen på igen.

12. Betjen bremsegrebet.

Der vil stige luftbobler op gennem porten og op i olietragten. Fortsæt med at betjene bremsegrebet, indtil der ikke kommer flere bobler.

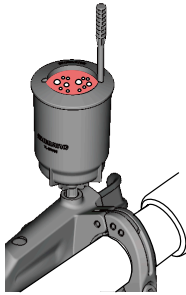

13. Kontroller, at grebet er blevet stift.

Hvis bremsegrebet ikke er stift at betjene, skal fremgangsmåden udføres igen fra trin 6 .

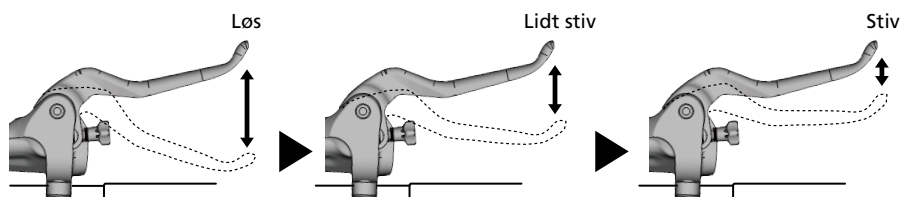

14. Drej bremsegrebet 30° opad fra jorden og gentag trin 12 .

Kontroller, at der ikke er flere luftbobler tilbage.

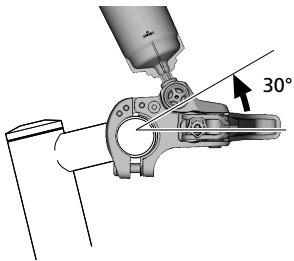

15. Drej bremsegrebet 30° nedad mod jorden og gentag trin 12 .

Kontroller, at der ikke er flere luftbobler tilbage.

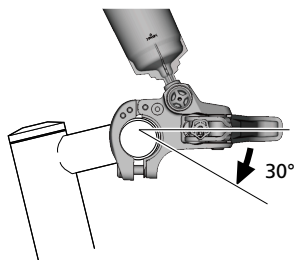

16. Indstil bremsegrebet så det er parallelt med jorden.

17. Luk olietragten med olieproppen.

Sørg for, at siden med o-ringen på olieproppen vender nedad.

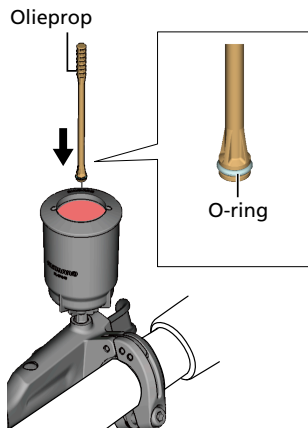

18. Fjern olietragten, mens olieproppen stadig sidder i.

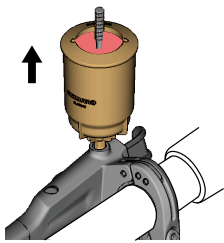

19. Monter en udluftningskrue med en O-ring.

Stram indtil olien flyder ud for at sikre, at der ikke er flere luftbobler tilbage i beholderen.

Betjen ikke bremsegrebet. Hvis det betjenes, er der en høj risiko for at luftbobler trænger ind i cylinderen.



20. Aftør olie, der er kommet ud.

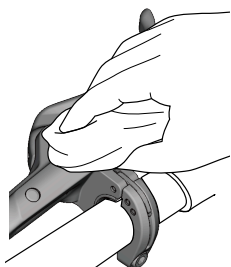

21. Fjern afstandsstykket til udluftning (gult).

Se " Montering af bremsekalibre " for at foretage proceduren.

22. Monter bremseklodserne.

Se trin 6 og trin 7 under "Udskiftning af bremseklodser" for at foretage proceduren.

Udskiftning af bremseslange

Efter udskiftning af bremseslangen, se " Skift af original SHIMANO mineralolie " for at tilføje mineralolien og udlufte systemet.

Tjek af slangens længde og afkortning af slange

1. Før bremseslangen ind, så den er i den endelige monteringsposition.

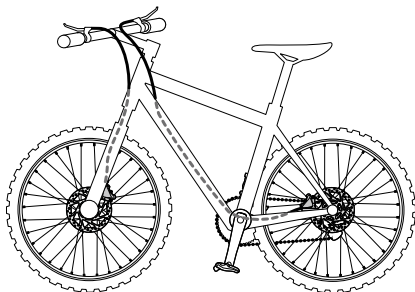

2. Efter bestemmelse af cirka-længden, afsættes en markering på bremseslangen, som vist på billedet. Sørg for, at markeringen er i enden med bremsegrebet.

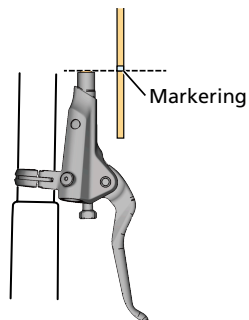

3. Skær bremseslangen over.

Se " Skær slangen over " under "Montering af bremseslange".

Montering på bremsegrebet

1. Sæt dækslet, forbindelsesskruen og forskrningen på bremseslangen i rækkefølgen vist nedenfor.

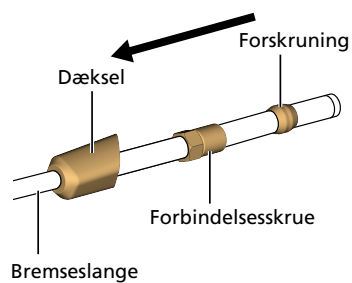

2. Kontroller, at forskrningen er i positionen vist på billedet, og smør derpå premium smørefedt på gevindet på forbindelsesskruen og den ydre overflade af forskrningen.

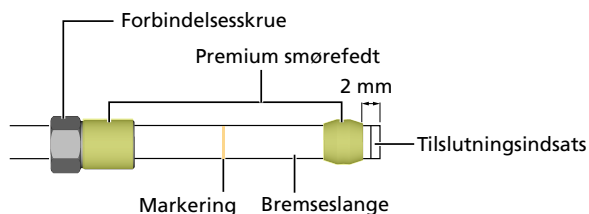

3. Monter bremseslangen på bremsegrebet.

Sæt slangen ind til markeringen på yderkablet.

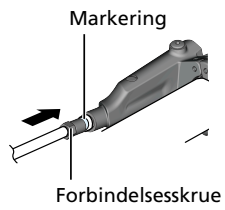

4. Spænd forbindelsesskruen, mens bremseslangen skubbes ind.

Efter stramningen monteres dækslet.

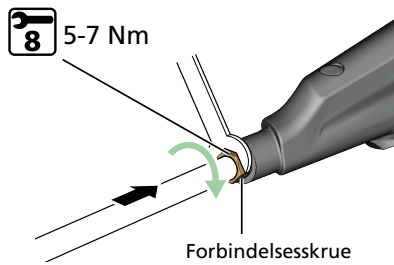

5. Monter dækslet.

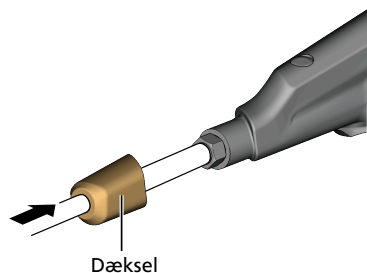

Montering på bremsekalibren

1. Monter bremseslangen på kalibren som vist på billedet.

BR-U8020

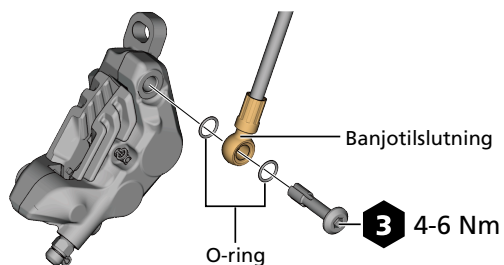

BR-U8000

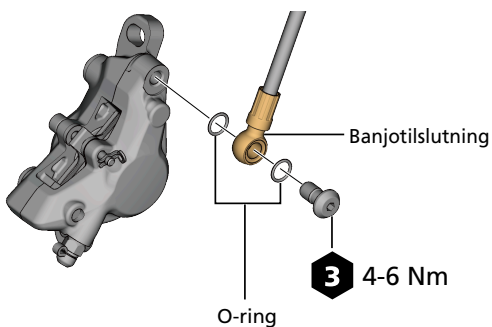

Vedligeholdelse af kaliberstempler

Kalibren indeholder stempler. Juster stemplerne med følgende procedure, hvis de ikke virker korrekt, hvis de sikker uens frem, eller hvis bremseklodserne forbliver i kontakt med bremse skiven.

1. Fjern hjulet fra stellet.

2. Fjern bremseklodserne.

- (1) Fjern låsestiften.
- (2) Fjern holdestiften til bremseklodserne.
- (3) Fjern bremseklodserne fra kalibren.

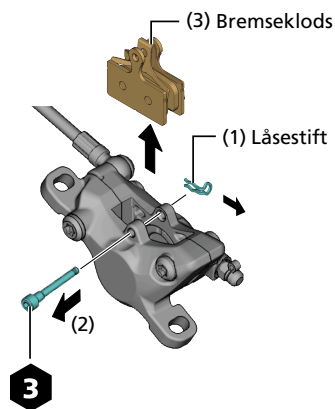

3. Rengør stemplerne og området omkring dem.

4. Skub stemplerne lige tilbage så langt, som de kan komme.

Brug et fladt værktøj til skubbe stemplerne tilbage med, mens du passer på ikke at dreje dem.

Skub ikke til stemplerne med et skarpt værktøj. Gøres det, kan det beskadige stemplerne.

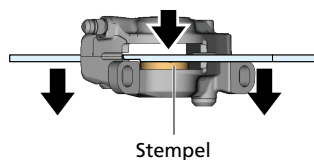

BEMÆRK

- Når stemplerne skubbes tilbage, skal det gøres, mens olietragten er fastgjort til bremsegrebet. Ellers kan membranen på bremsegrebet blive beskadiget af olietrykket.

5. Monter bremseklodserne.

- (1) Sæt bremseklodserne i kalibren.
- (2) Monter holdestiften til bremseklodserne.
- (3) Monter låsestiften.
- (4) Monter afstandsstykke til bremseklodser (rødt).

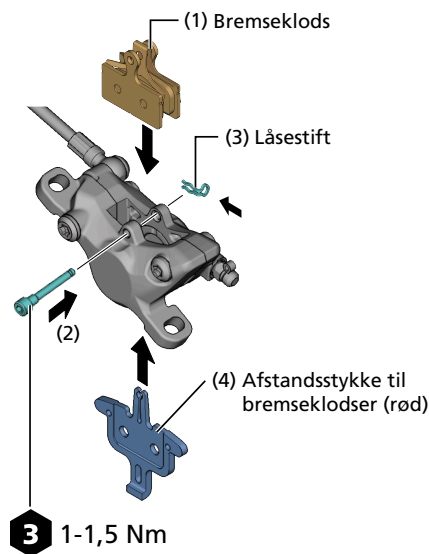

6. Træk nogle gange i grebet, og sørg for, at stemplerne kommer lige meget frem.

Hvis stemplerne ikke kommer jævnt frem, gentag da trin 2 til 6 .

7. Fjern afstandsstykket til bremseklodserne (rødt) og monter hjulet.

8. Kontroller at bremseskiven ikke rører ved bremseklodserne.

Hvis der er kontakt, så løsner monteringskruen og juster, indtil der ikke længere er kontakt.

Udskiftning af forsegling

Efter udskiftning af forseglingen, se " Skift af original SHIMANO mineralolie " for at tilføje mineralolie og udlufte systemet.

1. Udtømning af mineralolie.

Se " Udtømning af mineralolie " for at foretage proceduren.

2. Løsn hættens monteringskrue.

Du skal måske trække i grebet for at komme til hættens monteringskrue. Løsn den, indtil der kan ses et eller to runder af gevindet. Fjern ikke hættens monteringskrue helt.

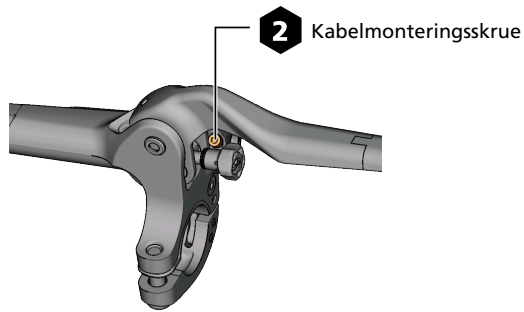

3. Fjern udluftningskrue og O-ring.

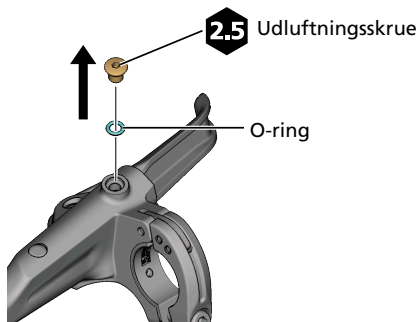

4. Skub hættens og membranen ud.

Sæt en tynd skruetrækker eller unbrakonøgle ind i hullet, hvor udluftningskruen er fjernet fra, og skub membranen ud.

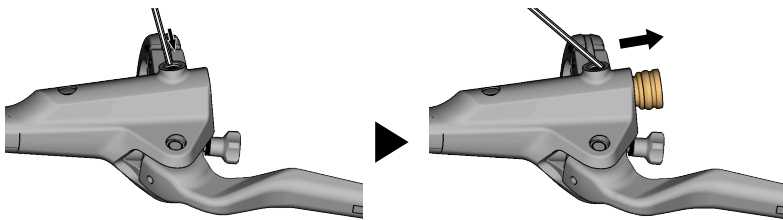

5. Træk hættens og membranen ud.

Grib om den fritlagte hætte og membran, og træk dem ud.

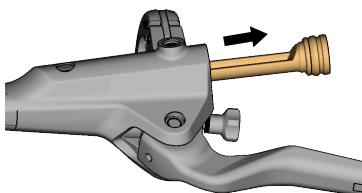

6. Fjern hættten fra membranen.

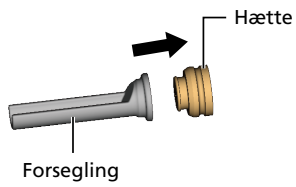

7. Sæt en ny hætte på membranen.

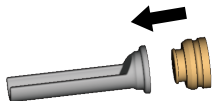

8. Sæt membranen ind i bremsegrebets krop.

Sørg for, at membranen vender i den retning, som er vist på billedet, når den sættes ind.

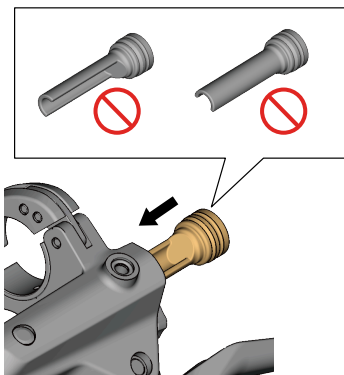

BEMÆRK

- Når membranen er sat ind, skal man kontrollere, at den udvendige overflade på membranen ikke kan ses fra hullet i udluftningsskruen.

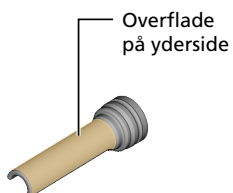

9. Spænd hættens monteringskrue.

Du skal måske trække i grebet for at komme til hættens monteringskrue. Spænd, mens hættens skubbes ind, så der ikke er afstand mellem hættens og bremsegrebets krop. Pas på ikke at spænde for hårdt.

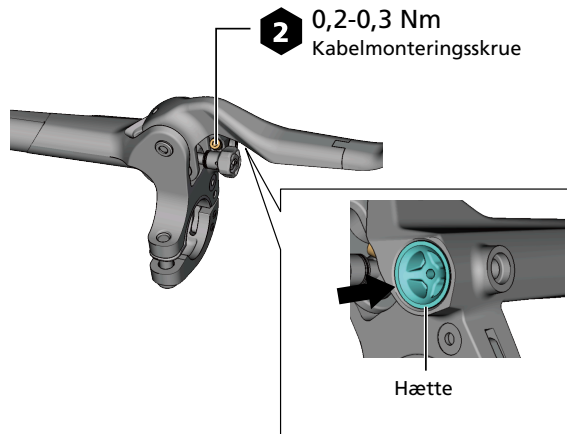

Bemærk venligst, at specifikationerne kan ændres uden forudgående varsel med henblik på forbedring. (Danish)