

Forhandlermanual

LANDEVEJ	MTB	Trekking
City Touring/ Comfort Bike	URBAN SPORT	E-BIKE

Hjulsæt (skivebremse)

Non-Series

WH-MT601

INDHOLDSFORTEGNELSE

INDHOLDSFORTEGNELSE	2
VIGTIGT	3
SIKKERHEDSMÆSSIGE HENSYN	4
LISTE OVER NØDVENDIGT VÆRKTØJ.....	7
MONTERING/FJERNELSE	8
Dækstørrelse	8
Montering/fjernelse af kassette	8
Montering af bremseskive	9
VEDLIGEHOLDELSE	10
Værdi for egerspænding	10
Udskiftning af eger	10
Udskiftning af fælgbånd til slangeløst dæk	11
Afmontering/montering af fornav	14
Afmontering/montering af friløbsnav	14
Udskiftning af kassettehus.....	14
Montering og fjernelse af slangeløse dæk	14
• Montering.....	15
• Fjernelse	17
• Montering ved brug af cykelslange	18



VIGTIGT

- Denne forhandlermanual er primært beregnet til brug af faglærte cykelmekanikere. Personer uden faglig uddannelse i cykelmontering bør ikke selv forsøge at montere komponenterne ud fra forhandlermanualerne. Er du i tvivl om nogle af oplysningerne i manualen, skal du ikke gå videre med monteringen. Kontakt i stedet købsstedet eller en distributør for at få deres assistance.
- Sørg for at gennemlæse alle servicevejledninger, som fulgte med produktet.
- Du må ikke adskille eller ændre produktet på andre måder, end der er anført i denne forhandlermanual.
- Alle manualer og tekniske dokumenter kan findes online på <https://si.shimano.com>.
- Brugere, som ikke har adgang til internettet, bedes kontakte købsstedet, en SHIMANO distributør eller et af SHIMANO kontorerne angivet ovenfor for at få en trykt kopi af brugervejledningen.
- Sørg venligst for at overholde gældende regler og lovgivning i det land, den stat eller region, hvor du driver forhandlervirksomhed.

Af hensyn til sikkerheden bedes du læse denne forhandlermanual grundigt inden ibrugtagning og følge anvisningerne for korrekt brug.

De følgende anvisninger skal til enhver tid overholdes for at forhindre personskade og skader på udstyr og omgivelser.

Anvisningerne er inddelt efter, hvor alvorlig fare eller skade der kan opstå ved forkert brug af produktet.

 FARE	Hvis anvisningerne ikke overholdes, medfører det død eller alvorlig personskade.
 ADVARSEL	Hvis anvisningerne ikke overholdes, kan det medføre død eller alvorlig personskade.
 OBS	Hvis anvisningerne ikke overholdes, kan det medføre personskade eller fysisk skade på udstyr og omgivelser.

SIKKERHEDSMÆSSIGE HENSYN

⚠ ADVARSEL

- Sørg for at følge anvisningerne i manualerne, når du monterer produktet. Brug kun originale SHIMANO-reservedele. Hvis en komponent eller udskiftningsdel ikke er korrekt samlet eller justeret, kan det medføre, at komponenten ikke fungerer og medføre, at rytteren mister kontrollen og styrter.
-  Hav godkendte beskyttelsesbriller på, når du udfører vedligeholdelsesopgaver som udskiftning af komponenter.

Sørg for, at andre brugere også bliver informeret om følgende:

- Tjek at hjulene er ordentligt fastgjorte, inden cyklen tages i brug. Hvis akseludløsergrebet ikke bruges korrekt, kan det medføre, at hjulet falder af osv. og forårsage alvorlige skader på grund af styrt.
- Tjek hjulakslen for revner, inden cyklen tages i brug, og brug ikke cyklen, hvis der opdages et problem. Dette hjul er ikke beregnet til downhill eller freeriding. Der kan opstå revner i hjulakslen afhængigt af kørselsforholdene. Dette kan medføre, at akslen knækker og føre til uheld, som kan føre til alvorlige personskader eller eventuelt dødsfald.
- Sørg for at læse servicevejledningen til produktet omhyggeligt, før du bruger produktet. Hvis akseludløsergrebet ikke bruges korrekt, kan hjulet falde af cyklen, og der kan opstå alvorlige uheld.
- Inden cyklen tages i brug, skal hjulet kontrolleres for bøjedede eller løse eger, buler, ridser eller revner på fælgoverfladen; stop med at bruge hjulet, hvis nogen af disse problemer konstateres. Hjulet kan gå i stykker, og du kan vælte.

F15 (fortil 15 mm aksel), R12 (bagtil 12 mm aksel) hjul (type med gennemgående aksel)

- Dette hjul må kun bruges i kombination med specialforgaffel/stel og gennemgående aksel. Hvis det bruges sammen med andre forgaffer/stel eller gennemgående aksler, kan hjulet falde af cyklen under kørsel med risiko for alvorlig personskade.
- Selvom akseludløsergrebet er spændt maksimalt hårdt med håndkraft, skal du kontrollere, at det ikke rammer bremseskiven. Akseludløsergrebet kan komme i kontakt med bremseskiven, hvis det er på siden med bremseskiven, hvilket kan være farligt. Hvis akseludløsergrebet kommer i kontakt med bremseskiven, skal du øjeblikkeligt stoppe brugen og kontakte købsstedet eller en distributør.

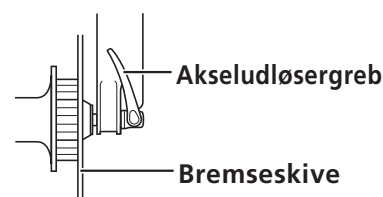

TL: Fælg til slangeløs

- Dækkene bør monteres og fjernes med hånden. Hvis det er svært, kan man bruge et dækjern af plastik til slangeløse dæk. I sådanne tilfælde skal du kontrollere, at overfladen af fælgen ikke har buler, skrammer eller revner, da der er risiko for at beskadige luftforseglingen mellem dæk og fælg, hvilket kan medføre luftlækage. Med kulfiberfælg skal man tjekke, at der ikke er kulfiberafskalning eller revner osv. Endelig skal du kontrollere, at der ikke er luftlækage.

F15-hjul (gennemgående aksel)

- Når du monterer forhjulet på forgaflen, skal du altid sørge for at følge anvisningerne i brugervejledningen til forgaflen. Fastspændingsmetoden og tilspændingsmomentet for forhjulet afhænger begge af den type forgaffel, der anvendes. Hvis anvisningerne ikke overholdes, kan forhjulet falde af den affjedrede forgaffel og sandsynligvis forårsage alvorlig personskade.
- Dækkene bør pumpes op til det passende tryk, som er angivet på dækkene eller fælgene før brug. Hvis de maksimale tryk er angivet på dæk og på fælg er forskellige, sørg da for ikke at overskride det maksimale tryk med laveste værdi. Et højere tryk end angivet kan medføre pludselig punktering og/eller at dækket kommer løst, hvilket kan medføre alvorlige uheld.

WH-MT601-TL: maksimalt tryk = 3 bar / 44 psi / 300 kPa

Ved montering på cyklen, samt vedligeholdelse:

- Brug en skivebremse. Disse hjul er kun beregnet til skivebremser. De er ikke kompatible med fælgbremser.

OBS

Sørg for, at andre brugere også bliver informeret om følgende:

- Dækkene bør pumpes op til det passende tryk, som er angivet på dækkene før brug.
- Hvis du vil bruge et lappemiddel eller tætningsmiddel, skal du kontakte købsstedet eller en distributør.
- Brug originale SHIMANO-dele som fælgbånd til slangeløst dæk. Det anbefales at bruge originale SHIMANO-reservedele for at undgå punkteringer og eventuelle andre skader.
- Ved brug af cykelslange skal der ikke benyttes ekstra fælgbånd oven på fælgbånd til slangeløst dæk. Gøres dette, kan det gøre det svært at montere eller fjerne dækket, og det kan medføre skade på cykelslangen og resultere i pludselig punktering, hvilket kan få cyklen til at vælte.

Ved montering på cyklen, samt vedligeholdelse:

- Ved montering og fjernelse af bremseskivens låsering skal du være påpasselig med ikke at røre ved bremseskivens yderkanter med hænderne. Brug handsker for at beskytte hænderne mod snitsår.

BEMÆRK

Sørg for, at andre brugere også bliver informeret om følgende:

- Specialegernøgler fås som ekstra udstyr.
- Brug kun smøremidler angivet af SHIMANO.
- Det anbefales, at du spørger købsstedet for at justere egerspænding, hvis egerne sidder løst, samt efter 1.000 km kørsel.
- Brug ikke rensmiddel eller andre kemikalier, når hjulet tørres af, da klistermærket på fælgen kan falde af.
- Produktgarantien dækker ikke naturlig slitage og forringelse på grund af normal brug og ælde.



Ved montering på cyklen, samt vedligeholdelse:

- Brug kun SHIMANO-eger og -nipler. Ellers kan området, hvor egerne passer ind i navhuset, blive beskadiget.
- Hvis hjulet bliver stift og svært at dreje, skal det efterses.
- Se oversigten over specifikationer (<https://si.shimano.com>) for at få oplysninger om kompatible reflekser og egerbeskyttere.
- Se servicevejledningen, som fulgte med hjulet, for at få oplysninger om montering og fjernelse af dæk.

Produktet kan se anderledes ud end på billedet, fordi hovedformålet med denne servicevejledning er at forklare procedurerne for brug af produktet.

LISTE OVER NØDVENDIGT VÆRKTØJ

Der er nødvendigt med følgende værktøj til montering/fjernelse, justering og vedligeholdelse.

Værktøj	
 TL-HB16	TL-HB16
 TL-FH12	TL-FH12
 TL-FC36	TL-FC36

MONTERING/FJERNELSE

Dækstørrelse

Den anbefalede dækstørrelse for montering af hvert hjul er følgende.

Serie	Hjulstørrelse	Modelnr.	Dækstørrelse
Uden for serie	622 x 25C (29")	WH-MT601-TL-F15-29	29 x 2,00-2,40
		WH-MT601-TL-F15-B-29	
		WH-MT601-TL-R12-29	
		WH-MT601-TL-R12-B-29	
	584 x 25C (27,5")	WH-MT601-TL-F15-275	27,5 x 2,00-2,40
		WH-MT601-TL-F15-B-275	
		WH-MT601-TL-R12-275	
		WH-MT601-TL-R12-B-275	

Montering/fjernelse af kassette

Se forhandlermanualen til kassette for montering/fjernelse af kassette.

Montering af bremseskive

1. Sæt bremseskiven på navet og fastgør den med låseringen til bremseskiven.

Brug TL-FC36 for at spænde det fast.

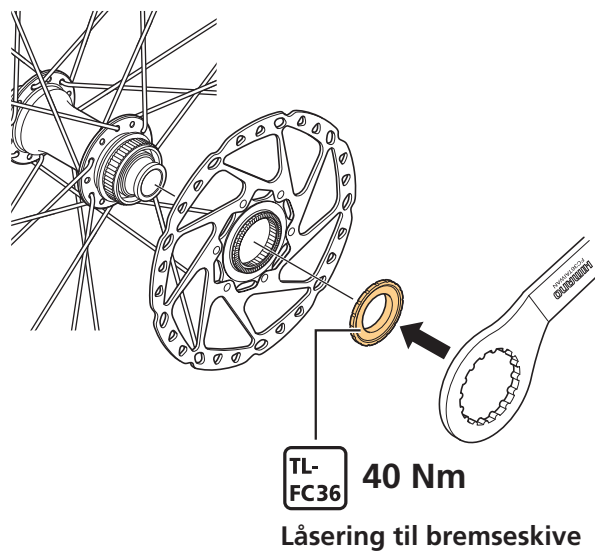

	Type med udvendige noter
Låsering til bremseskive	
Tilspændingsværktøj til låsering	TL-FC36

VEDLIGEHOJDELSE

Værdi for egerspænding

BEMÆRK

- Brug SHIMANO-originalværktøj (fortil: TL-HB16, bagtil: TL-FH12) ved samling af hjulet.

* Se tabellen for værdi for egerspænding.

Antal eger: 24

Radial opspænding er ikke mulig.

Værdi for egerspænding			
		For forhjul	For baghjul
Venstre side (side med bremseskive)	Standardværdi	800-1.200 N	> 850 N
	Forskel	-	MAKS - MIN ≤ 400 N
Højre side	Standardværdi	29": <1.050 N 27,5": <1.400 N	< 1.400 N
	Forskel	MAKS - MIN ≤ 400 N	MAKS - MIN ≤ 400 N

Udskiftning af eger

Fjern fælgbåndet til slangeløst dæk, før egerne udskiftes.

(For instruktion i fastgørelse/fjernelse af fælgbånd til slangeløst dæk se "Udskiftning af fælgbånd til slangeløst dæk".)

1. Sæt egerne gennem hullet på navflangen.

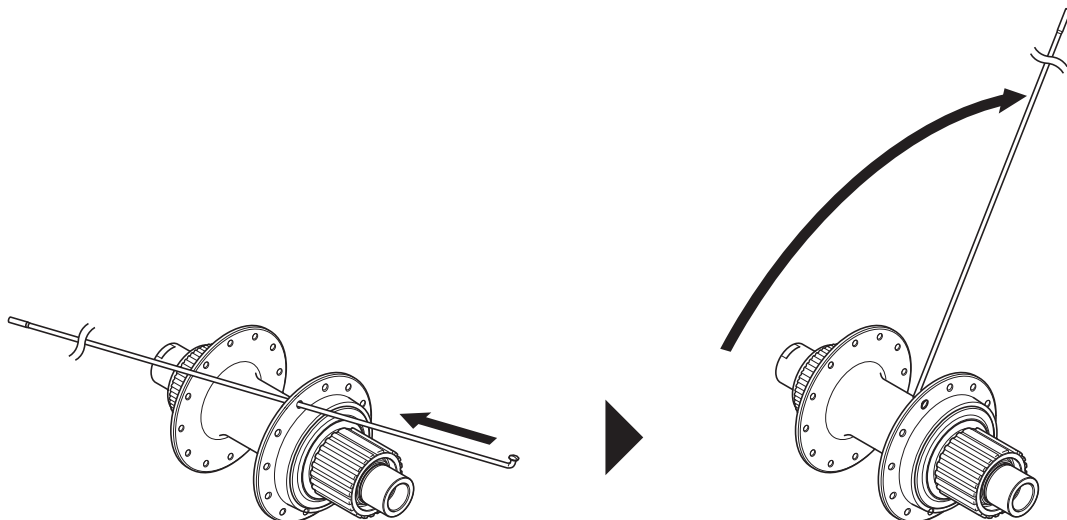

2. Fastgør niplen, og spænd egen til den angivne spænding.

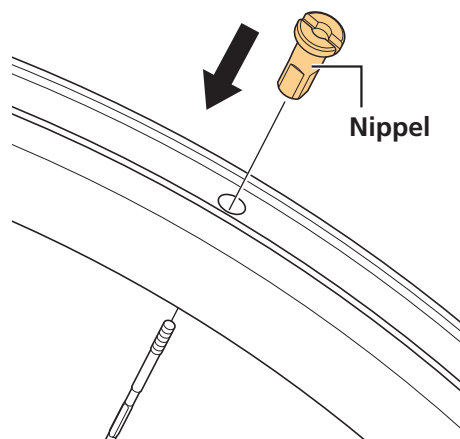

3. Brug en ren klud til at tørre al snavs eller smuds af omkring fælghullet og af overfladen, hvor fælgbånd til slangeløst dæk skal sættes på.

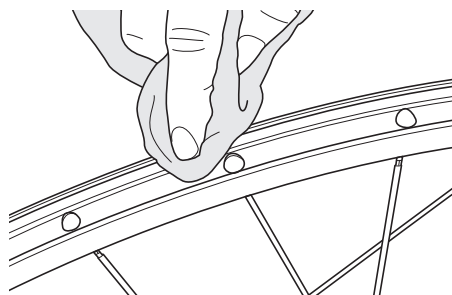

Udskiftning af fælgbånd til slangeløst dæk

1. Brug en ren klud til at tørre eventuel overskydende tætningsmiddel af, hvis det er brugt.

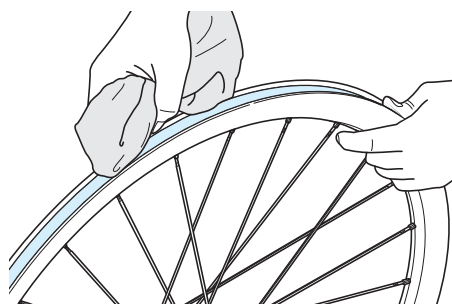

2. Fjern fælgbåndet til slangeløst dæk.

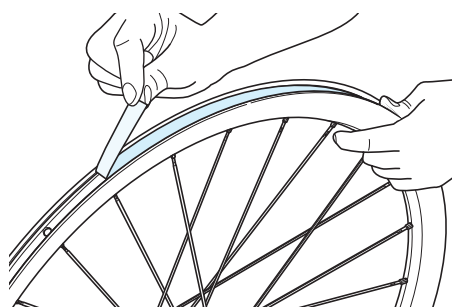

BEMÆRK

- Fælgbåndet til slangeløst dæk kan ikke genbruges, så brug et nyt, når det udskiftes.
- Brug et fælgbånd til slangeløst dæk, som passer til bredden af fælgen.
- Det anbefales at bruge ægte SHIMANO-fælgbånd til slangeløst dæk for at forhindre punkteringer og eventuel skade.

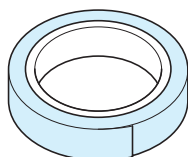

Fælgbånd til
slangeløst dæk

3. Brug en ren klud til at tørre al snavs, tætningsmiddel eller smuds af overfladen, hvor fælgbånd til slangeløst dæk skal sættes på.

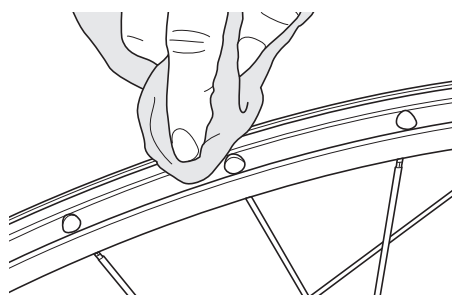

4. Sæt nyt fælgband til slangeløst dæk på.

Start med at sætte fælgband til slangeløst dæk på fra siden modsat ventilen.

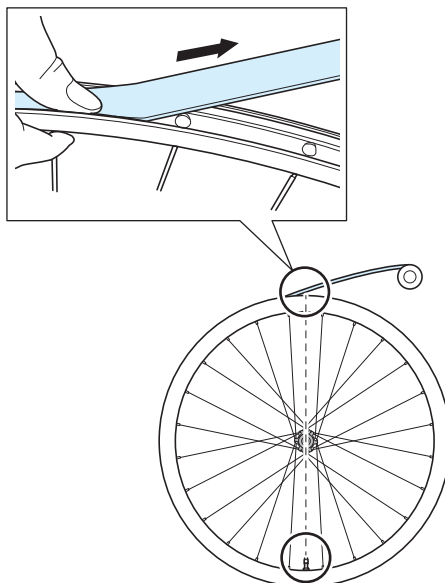

TEKNISKE TIP

- Brug ikke et værktøj til at sætte tape på med, da det kan slide på tapen.
- Træk i tapen for at spænde det, når det sættes på, for at sikre, at det sidder tæt på fælgen.
- Sørg for, at tapen sidder midt på fælgen, og ikke ude i en af siderne som vist på billedet.



5. Fastgør begge ender af fælgbandet på fælgen.

* Lad enderne af fælgbandet overlappe med cirka 10 cm.

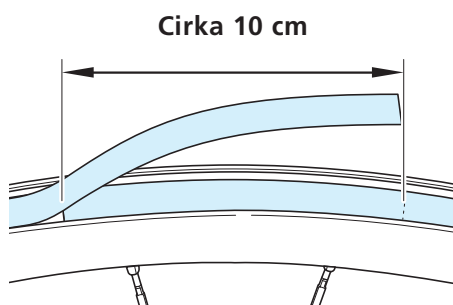

6. Prik et hul i delen til ventilhul, og fastgør ventilen.

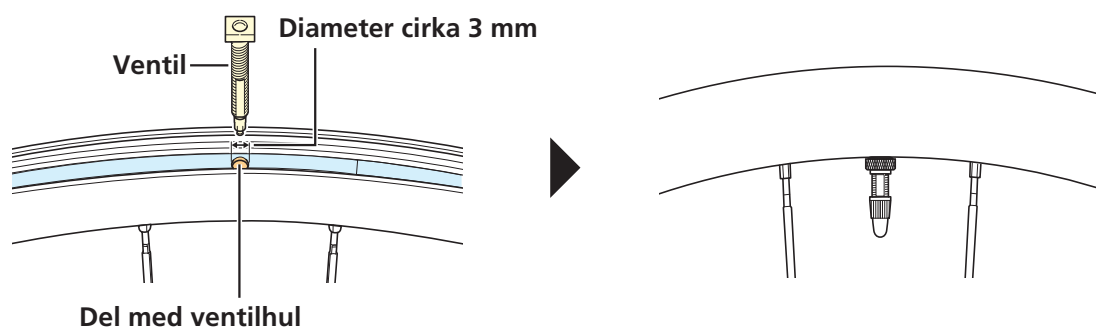

Afmontering/montering af fornav

For information om hvordan fornavet afmonteres/monteres, kan du se forhandlermanualen til HB-MT410.

Afmontering/montering af friløbsnav

For information om hvordan friløbsnavet afmonteres/monteres, kan du se forhandlermanualen til FH-MT410.

Udskiftning af kassettehus

For information om hvordan kassettehuset udskiftes, kan du se forhandlermanualen til FH-MT410.

Montering og fjernelse af slangeløse dæk

Vigtig sikkerhedsinformation

⚠ ADVARSEL

- Dækkene bør monteres og fjernes med hånden. Hvis det er svært, kan man bruge et dækjern af plastik til slangeløse dæk. I sådanne tilfælde skal du kontrollere, at overfladen af fælgen ikke har buler, skrammer eller revner, da der er risiko for at beskadige luftforseglingen mellem dæk og fælg, hvilket kan medføre luftlækage. Endelig skal du kontrollere, at der ikke er luftlækage.

⚠ OBS

- Ved brug af cykelslange skal der ikke benyttes ekstra fælgband oven på fælgband til slangeløst dæk. Gøres dette, kan det gøre det svært at montere eller fjerne dækket, og det kan medføre skade på cykelslangen og resultere i pludselig punktering, hvilket kan få cyklen til at vælte.
- Ventilmøtrikken må ikke overspændes. Hvis ventilmøtrikken spændes for meget, kan ventilforseglingen blive deformeret, og der kan lækkes luft.

BEMÆRK

- Hvis dækkene er svære at få til at passe, brug da vand fra vandhanen eller sæbevand for at dem til at glide nemmere.

Montering

1. Monter ventilen på fælgen.

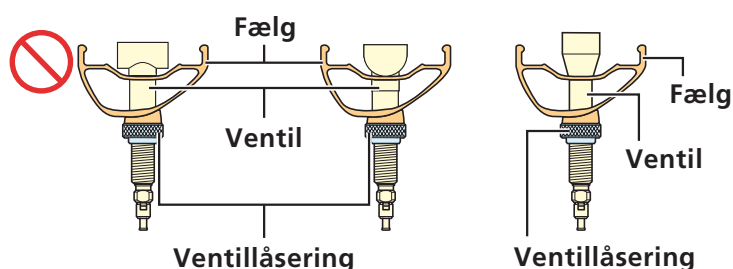
**BEMÆRK**

- Bemærk retningen af ventilen.
- Når ventillåseringen spændes, tjek da, at ventilen ikke drejer med ventillåseringen.

2. Sæt vulsten på den ene side af dækket ind i fælgen.

* Tjek, at der ikke er fremmedlegemer i dækvulst, fælg og ventil.

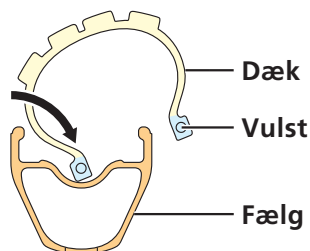

3. Sæt vulsten på den ene side af dækket ind, start med punktet over for dækventilen.

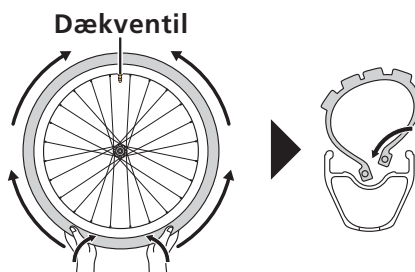

TEKNISKE TIP

- Hvis den sidste del af vulsten ved dækventilen er svær at montere, skal man sørge for, at hele vulsten er presset ind i den midterste rille på fælgen. Start fra den modsatte side af dækventilen og arbejd dig rundt fra hver side til stedet med dækventilen.

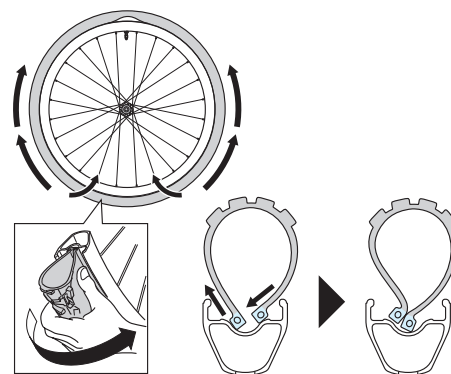

4. Tag om dækket med begge hænder, og sæt dækket på fælgen.

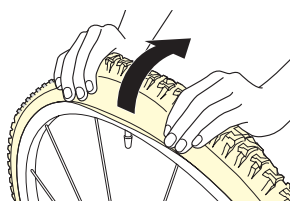

5. Pump op for at låse vulsterne på dækket ind i fælgen.

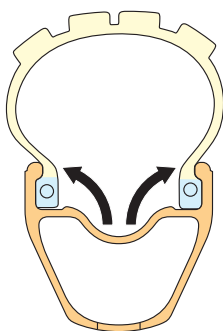

6. Luk luft ud af dækket og tjek, at hele vulsten er låst ind i fælgen.

Hvis hele vulsten ikke er låst ind i fælgen, kan vulsten løsne sig fra fælgen, når der lukkes luft ud af dækket.

7. Pump dækket op til et passende tryk.

Fjernelse

1. Ved fjernelse af et dæk, skal luften lukkes ud, og vulsten på den ene side af dækket skal presses ind i rillen midt på fælgen.

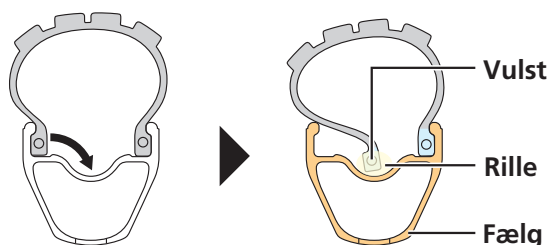

TEKNISKE TIP

- Sørg for kun at presse vulsten ind på den ene side af dækket. Hvis du presser vulsterne på begge sider, vil dækkene være svære at tage af. Hvis du ved et uheld kommer til få begge vulster til at komme løs, så pump dækket op en gang til for at låse vulsterne fast; start proceduren fra starten igen for at tage dækket af.

2. Fjern vulsterne.

* Fjern vulsten på den ene side af dækket, start med punktet nærmest dækventilen, og fjern så vulsten på den anden side af dækket.

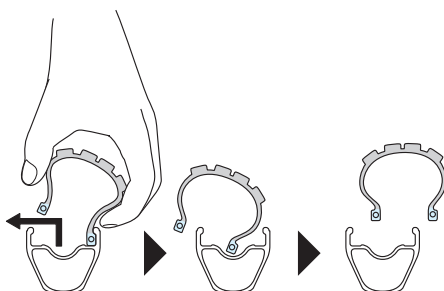

Montering ved brug af cykelslange

1. Løsn ventillåseringen og fjern dækventilen.

2. Sæt vulsten på den ene side af dækket ind i fælgen.

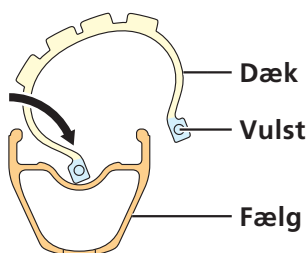

3. Sæt cykelslangen ind i dækket.

Pump cykelslangen en anelse op for at give den en fast form og sæt den så ind i dækket.

BEMÆRK

- Kontrollér, at cykelslangens dækventil og størrelse passer til den fælg og det dæk, som bruges.

4. Sæt vulsten ind fra siden over for dækventilen.

Pas på ikke at klemme slangen på dette tidspunkt.

Brug sæbevand, hvis det er nødvendigt.

5. Pump cykelslangen op, til dækket låser sig på plads.

