

Forhandlermanual

LANDEVEJ	MTB	Trekking
City Touring/ Comfort Bike	URBAN SPORT	E-BIKE

Dual Pivot bremse / dobbeltkontrolgreb (Di2)

DURA-ACE

ST-R9250
BR-R9200
BR-R9210

ULTEGRA

ST-R8150
BR-R8100
BR-R8110

Uden for serie

BR-RS811-R
SW-RS801-S
SW-RS801-T

Indholdsfortegnelse

Indholdsfortegnelse	2
VIGTIGT	4
SIKKERHEDSMÆSSIGE HENSYN	5
Liste over nødvendigt værktøj	10
Montering/fjernelse	11
Montering af dobbeltkontrolgrebet.....	11
Montering af bremsekablet	15
• Anvendt kabel	16
• Afkortning af yderkabel	16
• Montering af bremsekablet.....	18
Montering af SM-CB90	19
• Montering.....	19
Montering af fjerbetjente gearskiftere	20
• SW-RS801-T	21
• SW-RS801-S	25
• Fejlfinding.....	29
Montering af bremsekaliber	30
• Anbefalet dækstørrelse / ydre fælgbredde / bremsesko	30
• Montering af bremsekaliber (BR-R9200 / BR-R8100).....	32
• Montering af bremsekaliber (BR-R9210 / BR-R8110).....	33
• Montering af bremsekaliber (BR-RS811-R)	36
Indstillingsposition for bremseskoen	37
Fastgørelse af BC-9000-kabel	38
• Position for endestop til yderkabel og korrekt længde af yderkabel (BR-RS811-R).....	42
Justering	44
Justering af buens fjederspænding	44
• BR-RS811-R.....	44
Genjustering af frigang til bremsesko (når bremseskoene er slidte).....	48

Justering af vandring.....	49
Vedligeholdelse.....	51
Udskiftning af fælgebremsesko.....	51
• BR-R9200 / BR-R9210-RS / BR-R8100 / BR-R8110-RS	51
• BR-R9210-F / BR-R8110-F / BR-RS811-R	52
Egenskaber for bremsesko	53
Udskiftning af konsoldæksel	54



VIGTIGT

- Denne forhandlermanual er primært beregnet til brug af faglærte cykelmekanikere. Personer uden faglig uddannelse i cykelmontering bør ikke selv forsøge at montere komponenterne ud fra forhandlermanualerne. Er du i tvivl om nogle af oplysningerne i manualen, skal du ikke gå videre med monteringen. Kontakt i stedet købsstedet eller en distributør for at få deres assistance.
- Sørg for at gennemlæse alle manualer, som fulgte med produktet.
- Du må ikke adskille eller ændre produktet på andre måder, end der er anført i denne forhandlermanual.
- Alle manualer og tekniske dokumenter kan findes online på <https://si.shimano.com>.
- Brugere, som ikke har adgang til internettet, bedes kontakte købsstedet, en SHIMANO distributør eller et af SHIMANO kontorerne angivet ovenfor for at få en trykt kopi af brugervejledningen.
- Sørg venligst for at overholde gældende regler og lovgivning i det land, den stat eller region, hvor du driver forhandlervirksomhed.

Af hensyn til sikkerheden bedes du læse denne forhandlermanual grundigt inden ibrugtagning og følge anvisningerne for korrekt brug.

De følgende anvisninger skal til enhver tid overholdes for at forhindre personskade og skader på udstyr og omgivelser.

Anvisningerne er inddelt efter, hvor alvorlig fare eller skade der kan opstå ved forkert brug af produktet.

 FARE	Hvis anvisningerne ikke overholdes, medfører det død eller alvorlig personskade.
 ADVARSEL	Hvis anvisningerne ikke overholdes, kan det medføre død eller alvorlig personskade.
 OBS	Hvis anvisningerne ikke overholdes, kan det medføre personskade eller fysisk skade på udstyr og omgivelser.

SIKKERHEDSMÆSSIGE HENSYN

ADVARSEL

- **Sørg for at følge anvisningerne i manualerne, når du monterer produktet.**
Brug kun originale SHIMANO-reservedele. Hvis en komponent eller udskiftningsdel ikke er korrekt samlet eller justeret, kan det medføre, at komponenten ikke fungerer og medføre, at rytteren mister kontrollen og styrter.
-  Hav godkendte beskyttelsesbriller på, når du udfører vedligeholdelsesopgaver som udskiftning af komponenter.

Sørg for, at andre brugere også bliver informeret om følgende:

- Da håndteringen af den enkelte cykel kan variere alt efter modellen, er det vigtigt, at du lærer den rette bremseteknik (herunder tryk på bremsegreb og styringen af cyklen), og at du kender til betjeningen af din cykel. Hvis cyklens bremsesystem bruges forkert, kan det føre til manglende kontrol eller styrt og efterfølgende alvorlig tilskadekomst.
- Brug ikke forbremseren for hårdt. Gør du det, kan forhjulet blokeres, så cyklen vælter forover, og du kan komme alvorligt til skade.
- Kontroller altid, at for- og bagbremser fungerer korrekt, inden cyklen tages i brug.
- Da den påkrævede bremseafstand vil være længere, når føret er vådt, skal du sænke hastigheden og bruge bremserne i god tid og forsigtigt. Du kan vælte, støde sammen med nogen og komme alvorligt til skade.
- En våd vejoverflade kan få dækkene til at miste greb; undgå dette ved at sætte farten ned og bremse forsigtigt i god tid. Hvis dækkene mister greb, kan du vælte og komme alvorligt til skade.
- Sørg for, at der ikke kommer olie eller fedt på bremseskoene. Hvis der køres på cyklen med olie eller fedt på bremseskoene, kan det forhindre bremserne i at fungere og medføre alvorlig personskade på grund af styrt eller sammenstød.
- Brug ikke bremsekablet, hvis det er rustent, flosset eller revnet. Ellers vil bremserne måske ikke fungere korrekt.

■ Dobbeltkontrolgreb

- Kast ikke med produktet eller udsætte produktet for voldsomme stødpåvirkninger. Hvis dette ikke overholdes, kan batteriet revne, blive overophedet eller fungere forkert.
- Når der bruges en gearkontakt, skal man passe på, at fingrene ikke kommer i klemme i gearskifteren. Motoren i gearskiften er kraftig nok til at kunne fungere uden at stoppe, indtil gearstillingen er nået, og kan forårsage alvorlig skade, hvis dine fingre er i vejen for dens bevægelse.

For montering på cyklen og vedligeholdelse

- Brug dobbeltkontrolgreb eller bremsegreb i kombinationerne, som er anvist i denne oversigt. Du må ikke bruge kombinationer, der er markeret med "INGEN" i oversigten. Det vil give for kraftig bremsekraft, hvilket kan medføre, at du mister kontrol over cyklen, vælter og kommer alvorligt til skade. (Se forhandlermanualen for hver model for at få oplysninger om de dobbeltkontrolgreb og bremsegreb, som er angivet i oversigten.)

Bremseklo	Kombinationer	Dobbeltkontrolgreb	Bremsegreb
BR-R9200 BR-R9210 BR-R8100 BR-R8110 BR-RS811-R	OK	ST-R9250 ST-R9100 ST-R9150 ST-R9160 ST-R8150 ST-R8050 ST-R8000 ST-R7000 ST-9070 ST-9071 ST-9001 ST-9000 ST-6870 ST-6871 ST-6800 ST-6770 ST-6700 ST-5800 ST-5700 ST-4700 ST-4600 ST-R3000 ST-3500 ST-2400 ST-R460 ST-R353 ST-R350	BL-4700 BL-4600 BL-R3000 BL-3500 BL-R2000 BL-R780 BL-2400 BL-TT79
	INGEN	Dobbeltkontrolgreb ikke inkluderet i ovenstående	Bremsegreb ikke inkluderet i ovenstående

- Der følger ikke kabeljusteringsmøtrik og quick releasegreb med BR-RS811-R; så sørg for at bruge SM-CB90 (kabeljustering). Når bremseskoene er slidt ned, er det ikke muligt at justere frigangen til bremsesko ved håndkraft. Kontroller også, at SM-CB90 er i "Lukket"-positionen (luk), inden cyklen tages i brug.

- Spænd bremsekloens monteringsmøtrikker til det angivne tilspændingsmoment. Hvis møtrikkerne bliver løse og bremserne falder af, kan de komme i karambolage med cyklen, hvorved cyklen kan vælte. Hvis det er forhjulet, er der især risiko for, at cyklen vælter forover med risiko for alvorlig personskade.
- Anvend låsemøtrikker med nylonringe (selvlåsende møtrikker) til bremser med møtrikmontering.
- For bremser med nedsunket møtrikmontering skal man bruge nedsunkne møtrikker af rette længde, som kan skrues mindst seks hele omgange på monteringseskruen. Når de samles igen, skal der bruges gevindlås på møtrikkernes gevind.
- Bremser, der er beregnet som bagbremser, må ikke bruges som forbremser. Bremser, der er beregnet som forbremser, må ikke bruges som bagbremser.
- Sørg for at bruge den særlige bremseko til bremsekoholderen til BR-R9210-F / R8110-F / RS811-R. De konventionelle bremseko har forskellige fastgørelsespositioner, så monteringseskruen ikke bliver spændt, hvilket kan betyde, at bremsekoen falder af, så man ikke kan bremse.
Særlige bremseko:
R55C4 / R55C4 (til kulfiberfælg) / R55C4-A (til kulfiberfælg) / R55CT4
- Monter ikke bremseko og bremsekoholder på den forkerte side. Der er to forskellige typer sko og bremsekoholdere til hhv. venstre og højre. Bemærk, at delene vendes rigtigt, og placeringen af skruenhullerne som skoene skal sættes ind i.

■ BR-R9210-RS / BR-R8110-RS

- BR-R9210-RS / BR-R8110-RS er beregnet til at bruge som bagbremse og bør ikke bruges som forbremse. BR-R9210-F / BR-R8110-F (forbremse) og BR-R9210-RS / BR-R8110-RS benytter forskellige bremsekoholdere og indvendige dele.

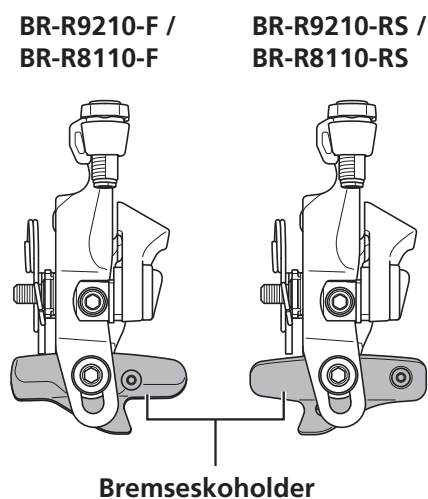

■ BC-9000

BC-9000 (polymerbelagt bremsekabel) har lav friktion og modstand. Derfor skal følgende instruktioner overholdes. Hvis de ikke overholdes, har bremsekablet ikke tilstrækkelig holdekraft, så bremsekablet går løst, og bremsekontrollen går tabt med risiko for alvorlig personskade.

- Sørg for at bruge det sammen med en bremse i serierne BR-R9210 / BR-R8110 / BR-RS811-R.
- Brug særligt Kabelfedt (Y04180000) til BC-9000.
- Når inderwiren føres gennem yderkablet, skal man sørge for at tørre monteringssektionen på inderwiren med en klud, inden inderwiren fastgøres. Der kan komme fedt på monteringssektionen på inderwiren, hvilket vil forhindre tilstrækkelig holdekraft.

BEMÆRK

Sørg for, at andre brugere også bliver informeret om følgende:

- Kulfibergreb skal rengøres med en blød klud og neutralt rensmiddel. Ellers kan materialet blive beskadiget og miste styrke.
- Undlad at efterlade kulfibergrebene på steder med høj temperatur. Hold dem ligeledes i god afstand fra ild.
- Ved brug med keramiske fælge bliver SHIMANOS landevejsbremsesko hurtigere slidt ned.
- Hvis bremseskoene er slidt så langt ned, at rillerne ikke længere er synlige, skal du kontakte købsstedet eller en distributør.
- Forskellige bremsesko har forskellige egenskaber. Bed om at få flere oplysninger på købsstedet eller hos en distributør, når du køber bremsesko.
- Sørg for, at blive ved med at dreje pedalarmen rundt ved gearskiftebetjening.
- Pas på, at der ikke kommer vand ind i E-TUBE tilslutninger og tilslutningsporten på den fjernbetjente gearskifter.
- Komponenterne er designede til at være vandtæt under kørsel i vådt føre; de bør dog ikke forsætligt lægges i vand.
- Rengør ikke cyklen med højtryksvask. Hvis der kommer vand ind i komponenterne, kan det medføre driftsproblemer eller rust.
- Kontakt købsstedet vedrørende opdatering af software til komponenten. Opdaterede informationer findes på SHIMANO's hjemmeside.

- Sørg for at sætte blindstik i alle ubrugte E-TUBE tilslutninger og tilslutningsporten til den fjernbetjente gearskifter. Hvis der kommer vand ind i komponenterne, kan det medføre driftsproblemer eller rust.
- Ledningen har små vandtætte stik, så undgå at forbinde og aftage ledningen for ofte. Gøres det, kan det forringe vandtætningen.
- Produktgarantien dækker ikke naturlig slitage og forringelse på grund af normal brug og ælde.

For montering på cyklen og vedligeholdelse

- Anvend et yderkabel / en ledning som stadig har overskydende længde, når styret drejes hele vejen til begge sider. Kontroller desuden, at dobbeltkontrolgrebene ikke støder mod cykelstellet, når styret drejes hele vejen til begge sider.
- Brug delene vist i oversigten over dobbeltkontrolgrebene, når du udskifter spændebånd, spændebåndsskrue eller spændebåndsmøtrik.
- Brug delene og det dertilhørende anbefalet spændingsmoment vist i oversigten over skiftegrebene, når du udskifter spændebånd, spændebåndsskrue eller spændebåndsmøtrik. Kontakt cykelproducenten eller producenten af styret for oplysning om den korrekte momentværdi.

■ Dobbeltkontrolgreb

- Der er monteret blindstik ved afsendelse fra fabrikken. Du må kun fjerne dem, på nær når det er nødvendigt.
- Når du fører ledninger, skal du sørge for, at de ikke sidder i vejen for bremsegrebene.









■ Fjernbetjent gearskifter

- Når der tilsluttes ledninger, skal du sørge for, at der ikke kommer uønskede ting eller snavs ind i stikket eller porten på den fjernbetjente gearskifter. En tilslutning med uønskede ting eller snavs kan medføre, at delene ikke fungerer korrekt.
- Hvis stikket ikke er dækket til under opbevaring, transport eller vedligeholdelse, og der er mulighed for at uønskede ting eller snavs kan komme ind, skal du dække stikket med afdækningstape eller lignende materiale.
- Hvis du ikke mærker et klik, når der tilsluttes en ledning, skal du tjekke, at der ikke er kommet uønskede ting eller snavs ind i stikket eller porten på den fjernbetjente gearskifter. Hvis der er uønskede ting eller snavs, skal du fjerne det med en blæser. Hvis problemet fortsætter, skal den fjernbetjente gearskifter udskiftes med en ny.

Produktet kan se anderledes ud end på billedet, fordi hovedformålet med denne manual er at forklare procedurerne for brug af produktet.

Liste over nødvendigt værktøj

Der er nødvendigt med følgende værktøj til montering, justering og vedligeholdelse.

Værktøj	
	2 mm unbrakonøgle
	4 mm unbrakonøgle
	5 mm unbrakonøgle
	Skruetrækker med lige kær Bredde ved spids: 4,0-5,0 mm Tykkelse ved spids: 0,5-0,6 mm
	TL-CT12
	TL-EW300
	Hobbykniv
	Skæreværktøjer

Montering/fjernelse

Montering af dobbeltkontrolgrebet

1. Træk konsoldækslet af fra forenden.

Træk forsigtigt i konsoldækslets ender med begge hænder, og træk dem langsomt ned.

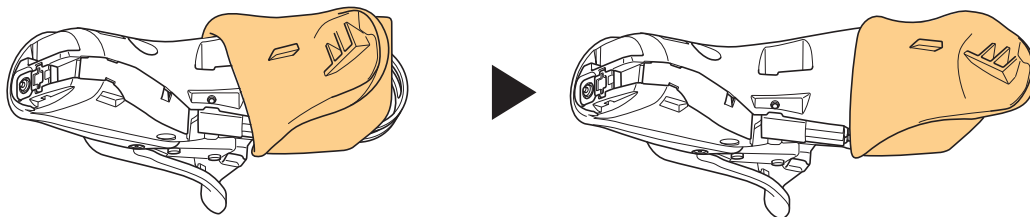

BEMÆRK

- Hvis der trækkes hårdt, kan konsoldækslet blive beskadiget på grund af materialets egenskaber.

2. Løsn spændebåndsskruen og før spændebåndet over styret.

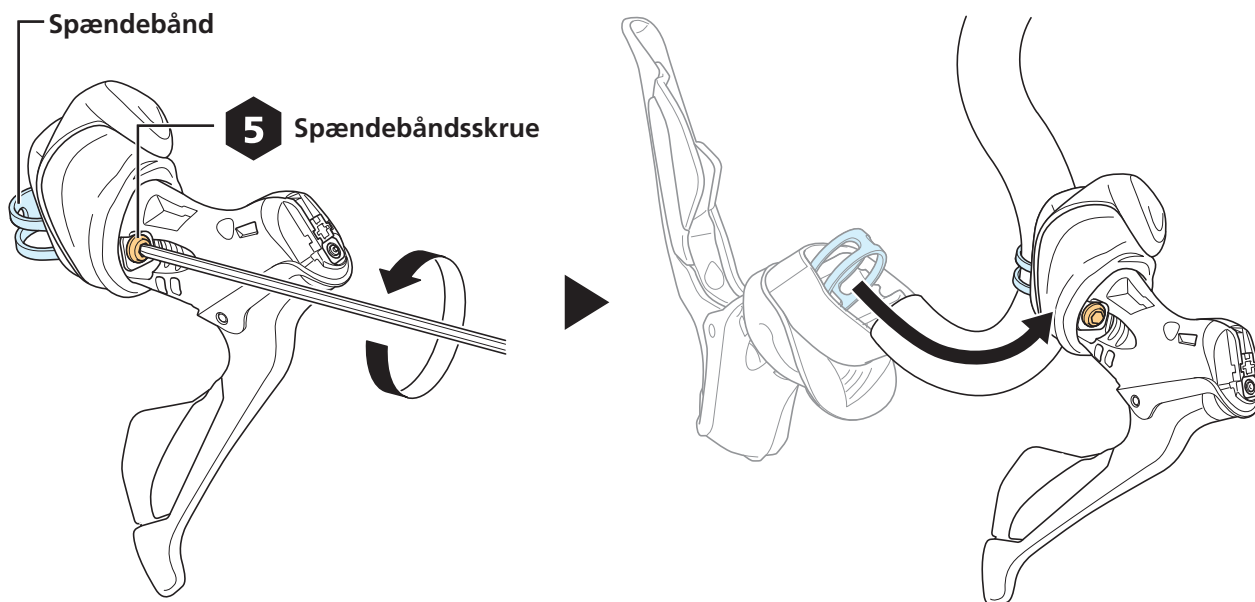

3. Monter midlertidigt grebet på styret.

Monter midlertidigt grebet, så det ikke kan rykke sig.

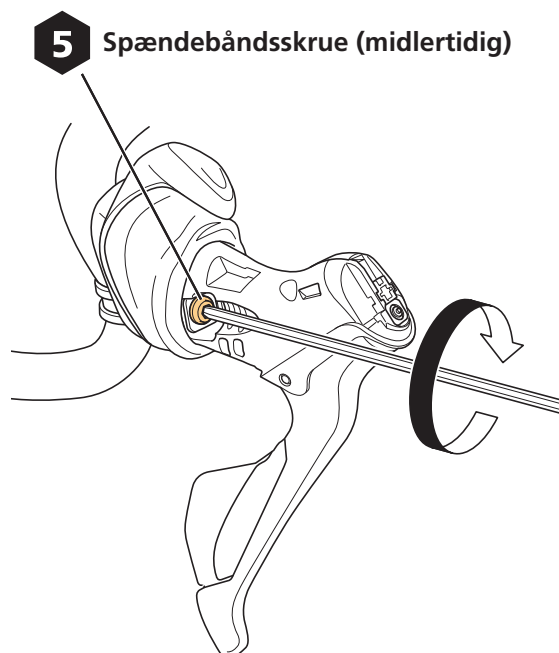

BEMÆRK

- Brug delene vist i oversigten over dobbeltkontrolgrebene, når du udskifter spændebånd, spændebåndsskrue eller spændebåndsmøtrik.

4. Vend konsoldækslet korrekt igen og sæt det på fra bagsiden.

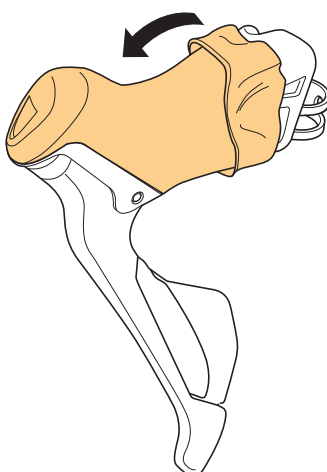

5. Løft samleboxen op.

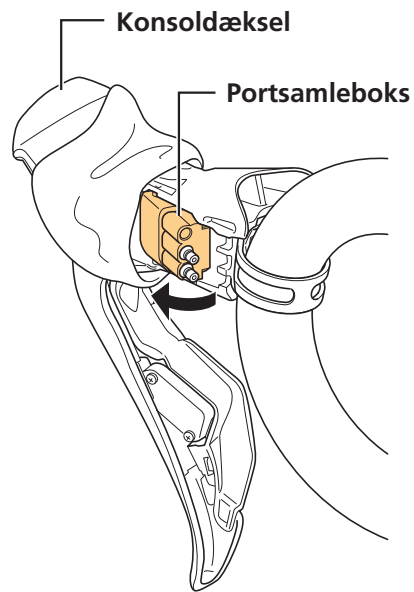

BEMÆRK

- Når blindstik eller blindledninger fjernes / indsættes, skal du sørge for, at samleboxen er sat godt ind med hånden eller af konsolhuset. Ellers kan det medføre skader på de indvendige forbindelseskabler i dobbeltkontrolgrebet.

6. Tilslut ledningen. Hvis det er nødvendigt, skal du først fjerne blindstikket i E-TUBE tilslutningen.

Sørg for at skubbe det godt ind med TL-EW300, til du mærker et klik.

Se den generelle guide i forhandlermanualen til ROAD Di2 for at få instruktioner om brug af TL-EW300.

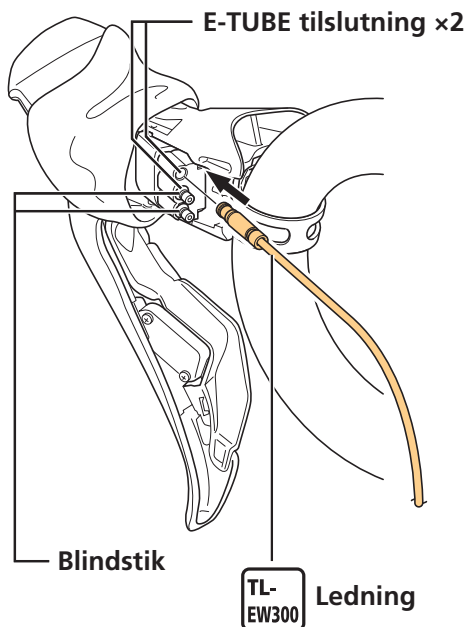

BEMÆRK

- Ledningerne kan komme løse under kørsel, eller når det vikles styrbånd på. Sørg for tilstrækkelig kabellængde efter omvikling af styrbåndet for at undgå utilsigtet kabelfrakobling.
- Sørg for, at ledningen, som skal tilsluttes til det dobbeltkontrolgreb, har ekstra længde, så det er nemmere at fjerne og indsætte under vedligeholdelse.

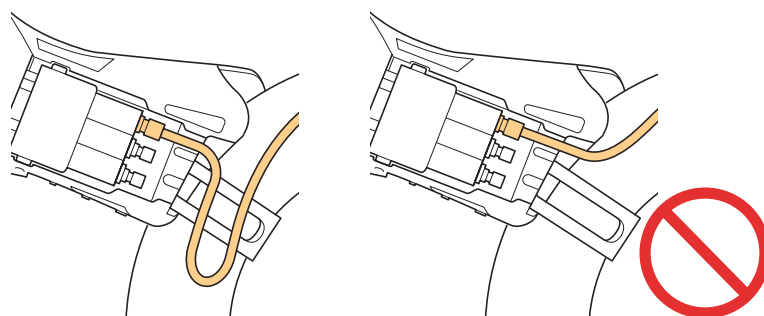

TEKNISKE TIP

- Pc-forbindelsesenheder kan tilsluttes til E-TUBE tilslutningen, når der foretages vedligeholdelse. Men lad blindstikket være i den ubrugte E-TUBE tilslutning, når en pc-forbindelsesenhed ikke er i brug.

7. Før, tilslut og tjek tilslutningen for yderkabel og ledning.

8. Fastgør dobbeltkontrolgrebet til styret.

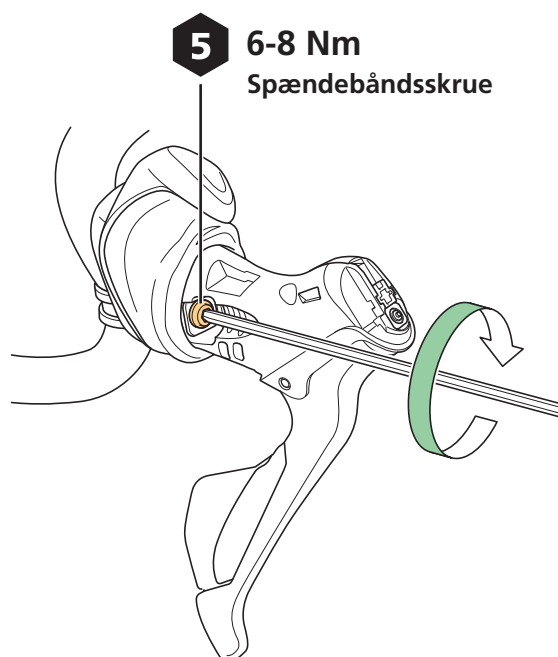

Montering af bremsekablet

Yderkablet er smurt indvendigt med passende fedt.

⚠ ADVARSEL

- Når en inderwire føres gennem yderkablet, skal man sørge for at tørre en del af inderwires monteringssektion, som skal fastgøres med spændebåndsskruen, med en klud, inden kablet fastgøres. Rester af fedt på stedet, hvor spændebåndsskruen skal spænde, kan forhindre tilstrækkeligt greb.

BEMÆRK

- Pas på, at BC-9000-inderwiren ikke rører skiftegrebet eller bremsekloens metaldel (justeringsdel). Hvis belægningen på kablet bliver slidt under montering, kan det se krøllet ud, men det påvirker ikke funktionsevnen.

Anvendt kabel

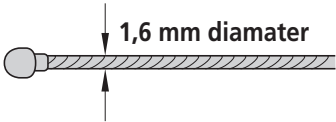
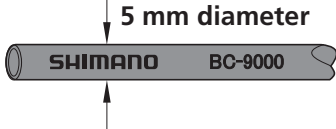
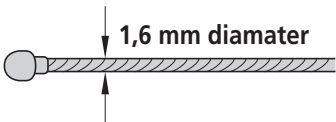
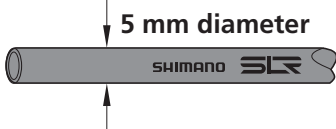
BC-9000 inderwire	BC-9000 yderkabel
 <p>1,6 mm diameter</p>	 <p>5 mm diameter</p>
BC-1051 inderwire	SLR-yderkabel
 <p>1,6 mm diameter</p>	 <p>5 mm diameter</p>

Afkortning af yderkabel

1. Klip yderkablet af med en kabeltang (TL-CT12).

Klip yderkablet, så enden ikke snor sig indad.

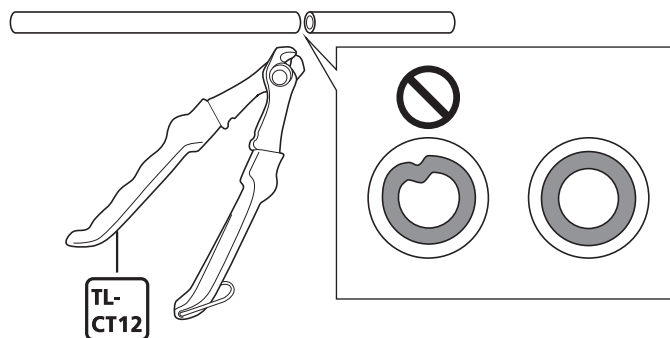

BEMÆRK

- Skær yderkablet over, så stadig har rigelig længde, når styret drejes hele vejen til begge sider.

2. Spred spidsen af foringen ud med et spidst værktøj, som en TL-CT12-nål.

Lav en cirkel med den afskårne ende.

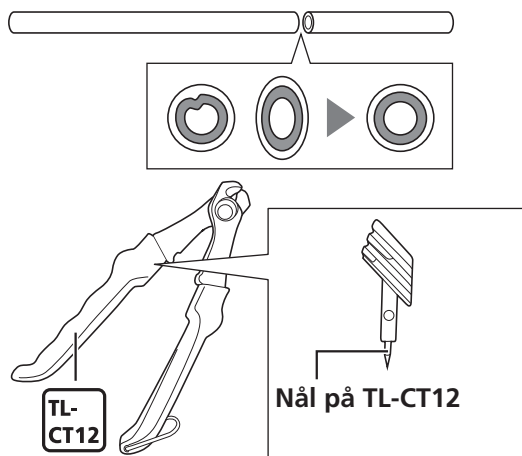

⚠ OBS

- Pas på ikke at skade hænderne med TL-CT12-nålen.

3. Monter yderkablets endestop med hals.

Indfør yderkablet, indtil det slutter tæt til fladen på yderkablets endestop med hals.

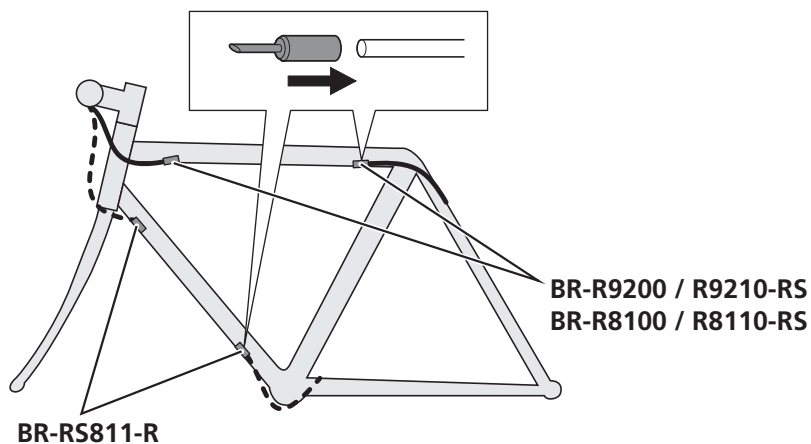

BEMÆRK

- Når yderkablet sættes ind, skal du sørge for, at spidsen af yderkablets endestop med hals ikke er beskadiget.
- Når der bruges en BC-1051-inderwire, skal man bruge et almindeligt endestop til yderkablet, ikke et yderstop til endestop med hals.

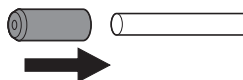

Montering af bremsekablet

1. Slip bremsegrebet og sæt bremsekablet ind.

Før bremsekablet gennem yderkablet og monter det på grebet, som vist på billedet.

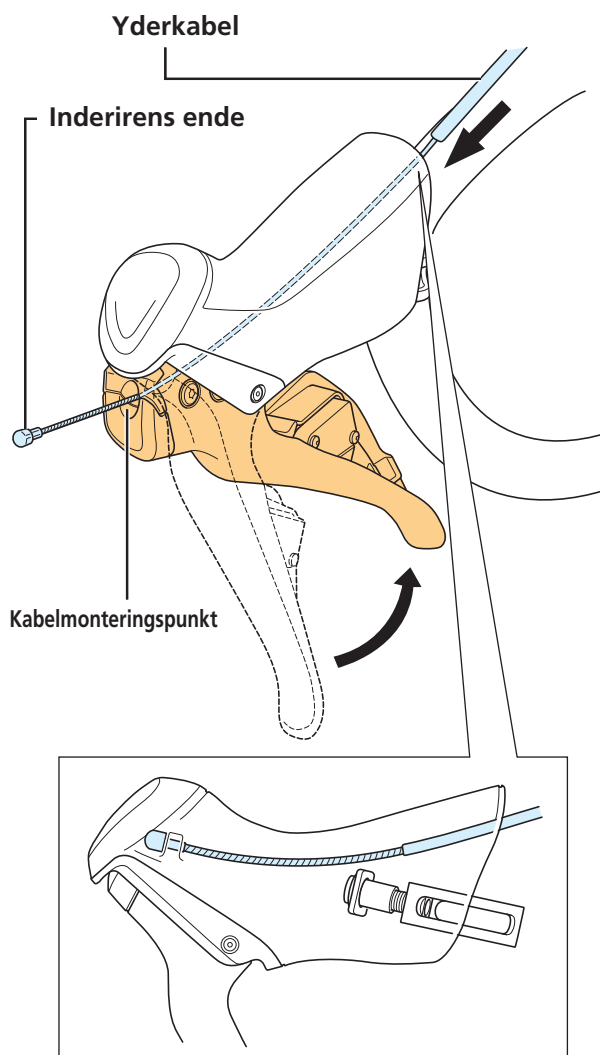

BEMÆRK

- Sørg for, at inderwires enden er monteret rigtigt på kabelmonteringspunktet.

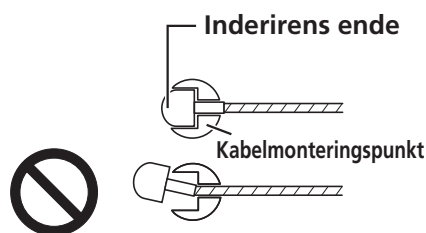

2. Monter yderkablet midlertidigt på styret (med bånd eller lignende).

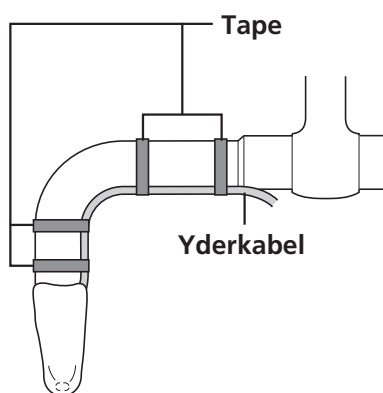

Montering af SM-CB90

⚠ ADVARSEL

- Der følger ikke kabeljusteringsmøtrik og quick releasegreb med BR-RS811-R; så sørg for at bruge SM-CB90 (kabeljustering). Når bremseskoene er slidt ned, er det ikke muligt at justere frigangen til bremsesko ved håndkraft. Kontroller også, at SM-CB90 er i "Lukket"-positionen (luk), inden cyklen tages i brug.

BEMÆRK

- Sørg for at montere SM-CB90, så det ikke rører bed stellet, når styret drejes.

Montering

1. Monter SM-CB90.

- (1) Før inderwiren gennem SM-CB90 og monter det på yderkablet ved bremsegrebet.

- (2) Drej quick releasegrebet til "Åben"-positionen.
- (3) Monter yderkablet på siden af SM-CB90 med bremsekalibren.
- (4) Drej quick releasegrebet til "Lukket"-positionen (luk).

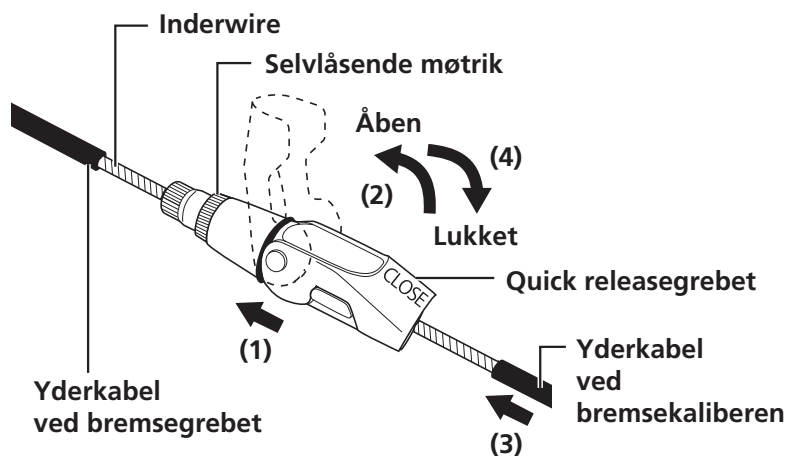

BEMÆRK

- Sørg for at vende SM-CB90 i samme retning som vist på billedet.

Montering af fjernbetjente gearskiftere

I dette afsnit beskrives, hvordan der tilføjes en fjernbetjent gearskiftere.

SW-RS801-T

► Kabelføringsdiagram

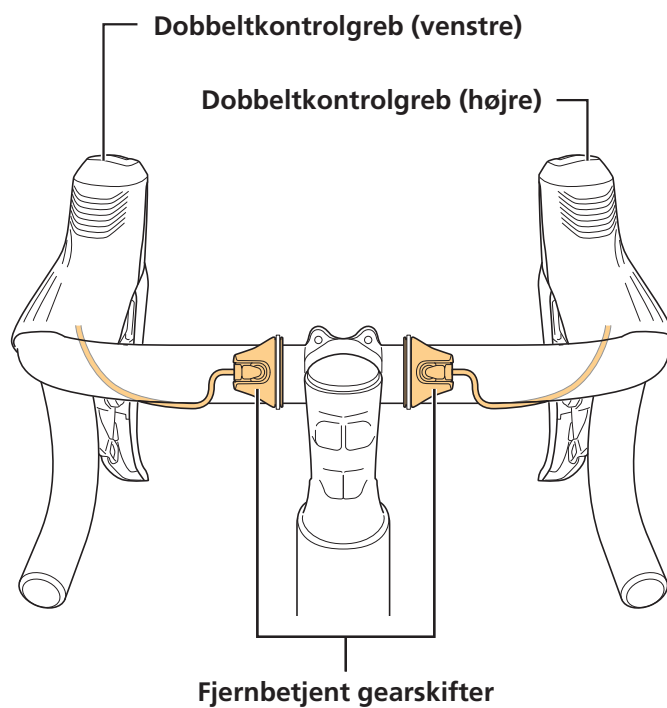

► Metode til tilslutning

1. Set båndet på gearskifteenheden.

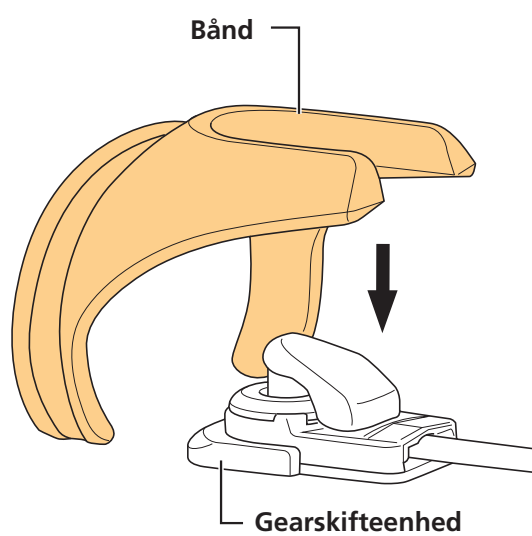

2. Placer gummimellemlæget på monteringspositionen og placer den fjernbetjent gearskifter over på det.

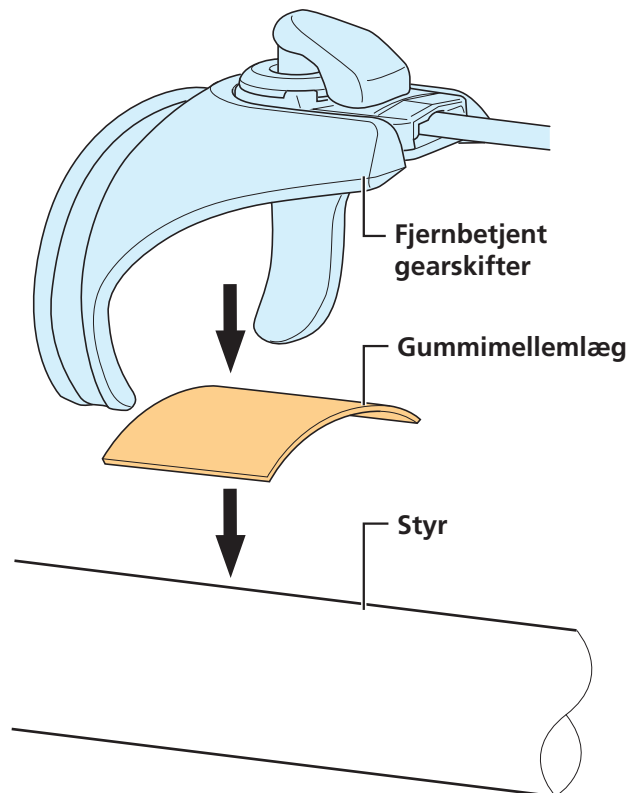

3. Fastgør den fjernbetjente gearkontakt på styret med en kabelstrip.

Vind kabelstrippen om på linje med rillen på båndet.

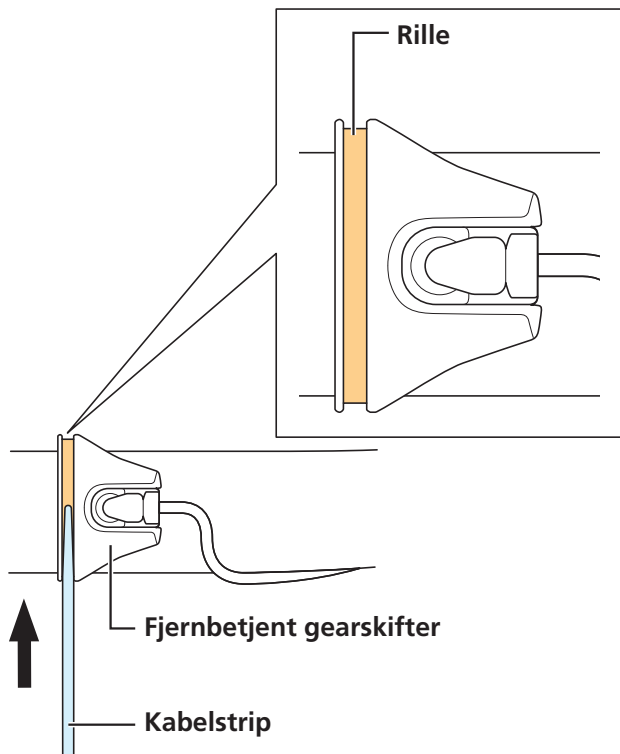

4. Klip den overskydende del af kabelstrippen af med en skævbider el. lign.

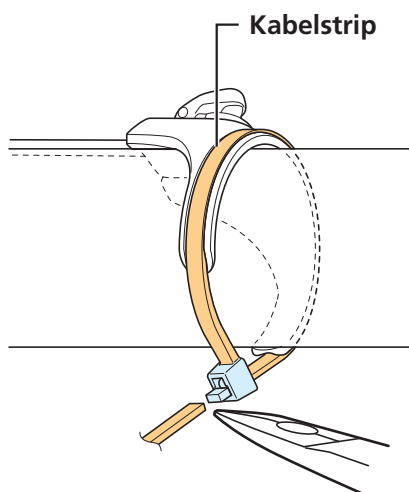

5. Tilslut ledningen fra den fjernbetjente gearkontakt til tilslutningsporten til fjernbetjent gearskifter på dobbeltkontrolgrebet.

Der er en placeringstap på stikket på ledningen, som skal rettes ind efter formen af tilslutningsporten på den fjernbetjente gearskifter.

Sørg for at skubbe det godt ind med TL-EW300, til du mærker et klik.

Se den generelle guide i forhandlermanualen til Di2 til LANDEVEJSCYKEL for at få instruktioner om brug af TL-EW300.

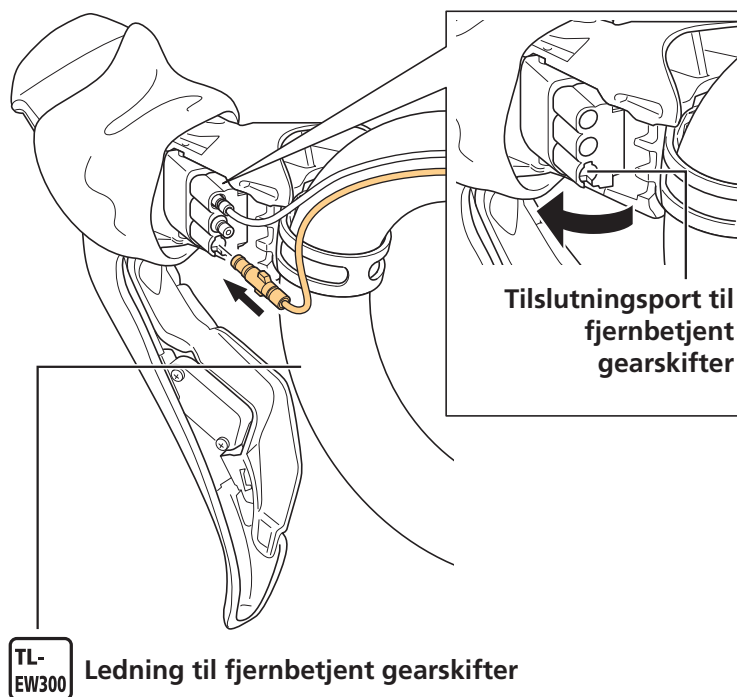

BEMÆRK

- Når der føres en ledning gennem stel, styr eller andre dele, skal stikket beskyttes med afdækningstape, eller lignende, for at forhindre, at der kommer uønskede genstande ind i det.

TEKNISKE TIP

- Hvis der er overskydende længde på ledningen ved den fjernbetjente gearskifter, så sæt det fast på siden af dobbeltkontrolgrebet; så er det nemmere at fjerne og indsætte, når der foretages vedligeholdelse.

SW-RS801-S

► Kabelføringsdiagram

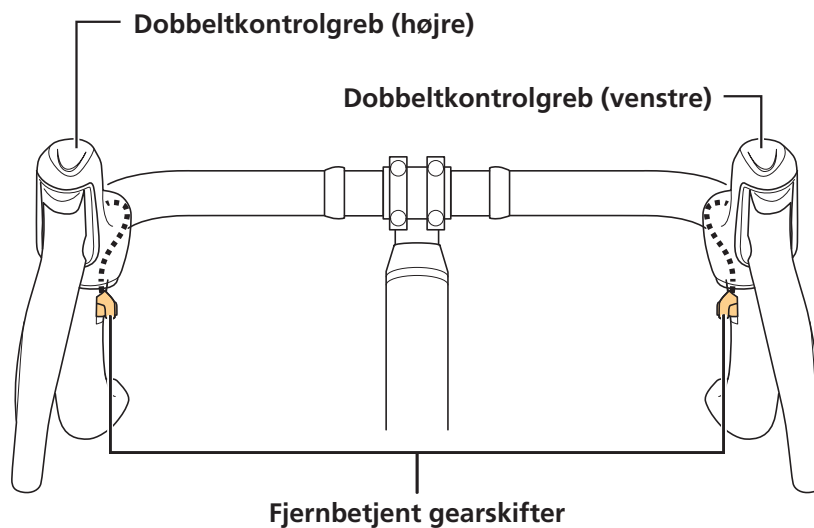

► Metode til tilslutning

1. Skær styrbåndet over med en hobbykniv eller lignende til en længde på 80 mm.

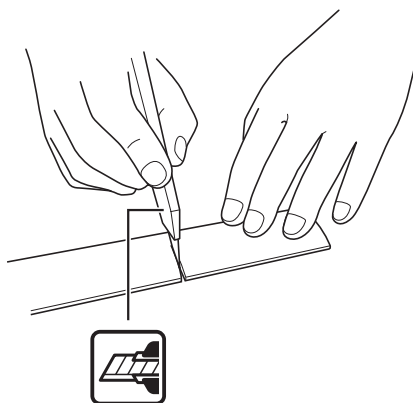

BEMÆRK

- Sørg for at håndtere hobbykniven på sikker og korrekt vis, som anvist i overensstemmelse med anvisningerne, der medfølger til hobbykniven.

- 2.** Lav et hul i det tilskårne styrbånd, som knappen på den fjernbetjente gearskifter kan komme gennem (13 mm x 9 mm).

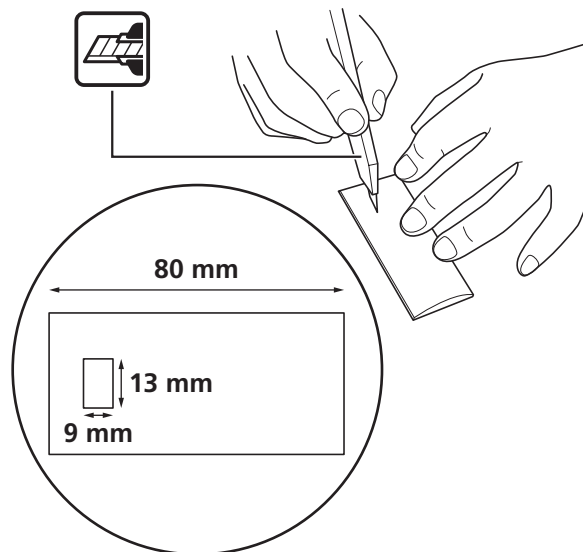

- 3.** Set båndet på gearskifteenheden.

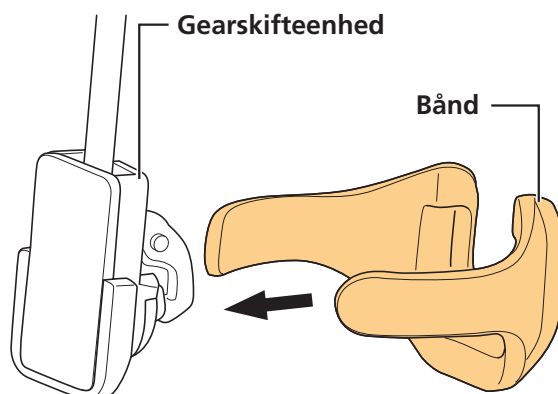

- 4.** Sæt dobbeltklæbende tape på den fjernbetjente gearskifter.

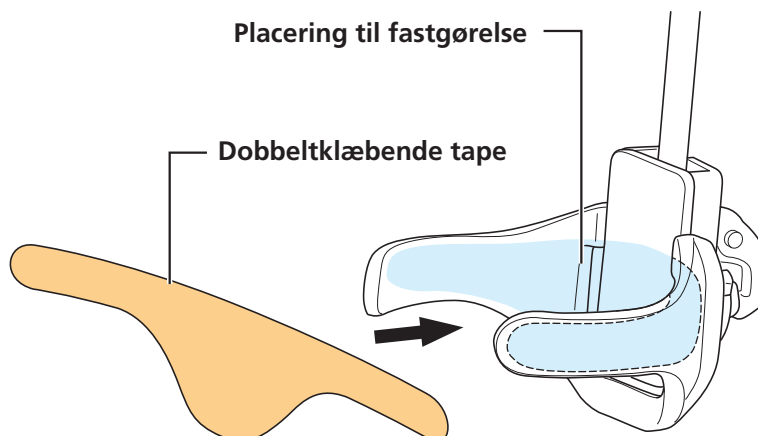

5. Tilslut ledningen fra den fjernbetjente gearkontakt til tilslutningsporten til fjernbetjent gearskifter på dobbeltkontrolgrebet.

Der er en placeringstap på stikket på ledningen, som skal rettes ind efter formen af tilslutningsporten på den fjernbetjente gearskifter.

Sørg for at skubbe det godt ind med TL-EW300, til du mærker et klik.

Se den generelle guide i forhandlermanualen til Di2 til LANDEVEJSCYKEL for at få instruktioner om brug af TL-EW300.

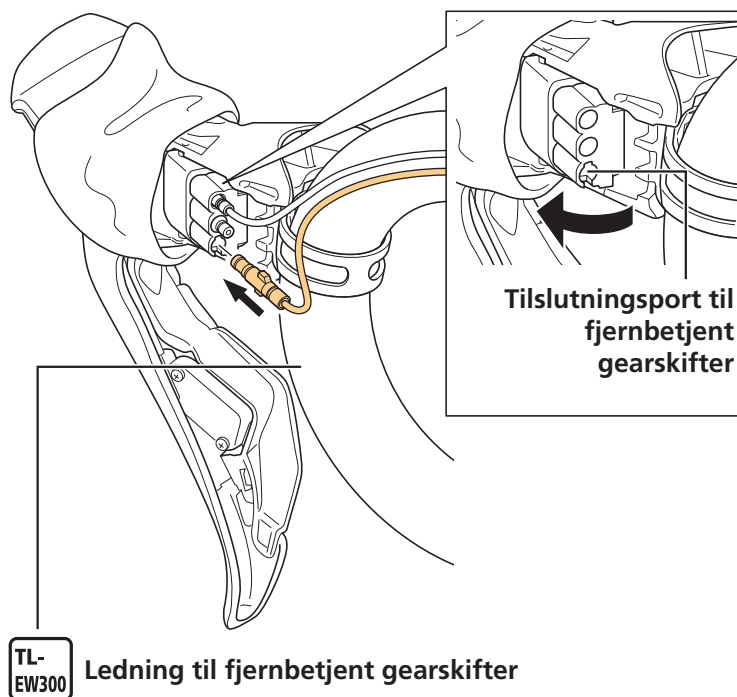

BEMÆRK

- Når der føres en ledning gennem stel, styr eller andre dele, skal stikket beskyttes med afdækningstape, eller lignende, for at forhindre, at der kommer uønskede genstande ind i det.

6. Marker monteringspositionen og fastgør den fjernbetjente gearskifter til styret med dobbeltklæbende tape.

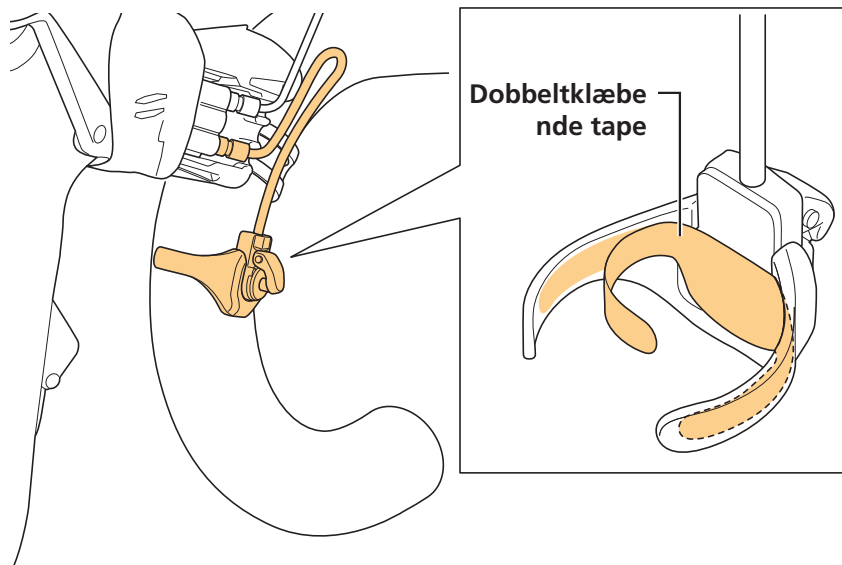

BEMÆRK

- Klæbekraften svækkes, hvis der er noget smuds, vand eller olie på overfladen, hvor den dobbeltklæbende tape var sat på.

7. Placér det tilskårne hul i styrbåndet ud for kontakten.

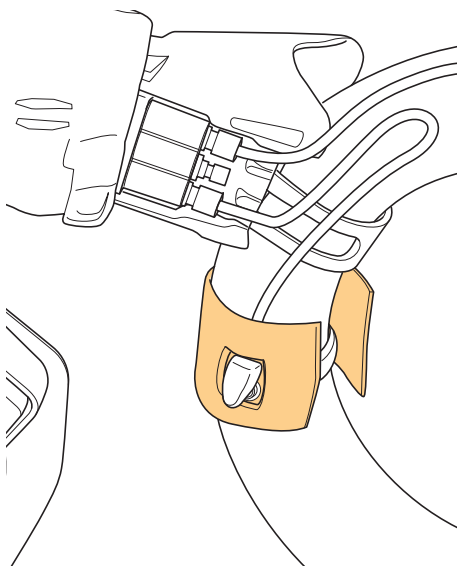

8. Vikl styrbåndet på.

Omvikl styrbåndet så stramt, at den fjernbetjente gearskifter ikke kan bevæge sig.

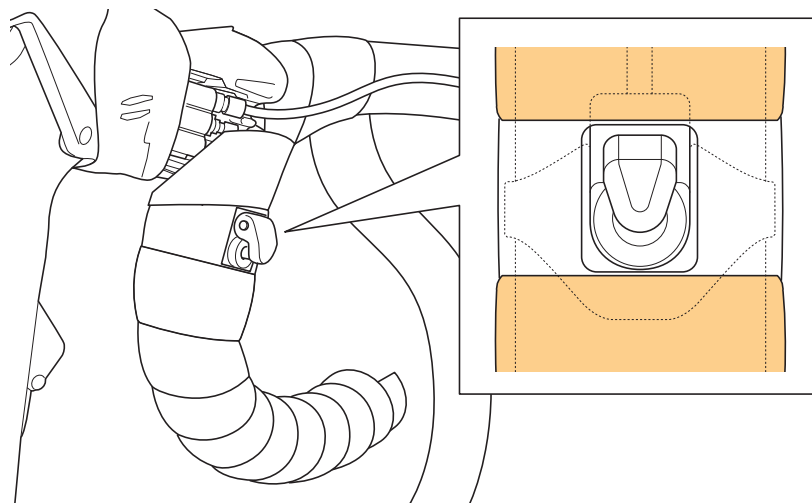

BEMÆRK

- Kablet kan fastgøres med styrbånd for at beskytte ledningen. Ledningen må ikke fastgøres med kabelstrippen eller beslaget til cykelcomputeren.

TEKNISKE TIP

- På billedet ses et eksempel på omvikling af styrbåndet.

Fejlfinding

Tjek følgende oplysninger, hvis du har et problem.

Hvis problemet ikke er beskrevet nedenfor eller ikke kan løses med den angivne metode, skal du en distributør.

Symptomer	Årsager / muligheder	Løsninger
Der mærkes ikke et klik, når der tilsluttes en ledning. Ledningen kan ikke tilsluttes helt.	Er der uønskede ting eller snavs i stikket eller porten til den fjernbetjente gearskifter?	Tjek, at der ikke er uønskede ting eller snavs i stikket eller porten til den fjernbetjente gearskifter. Hvis der er uønskede ting eller snavs, skal du fjerne det med en blæser. Hvis problemet fortsætter, skal den fjernbetjente gearskifter udskiftes med en ny.

Montering af bremsekaliber

Anbefalet dækstørrelse / ydre fælgbredde / bremsesko

► **Anbefalet dækstørrelse**

Den anbefalede dækstørrelse for montering af hvert hjul er følgende.

Bremseklo	Dækbredde	Udvendig diameter på dæk
BR-R9200 BR-R9210 BR-R8100 BR-R8110 BR-RS811-R	28 mm eller mindre	Ø684 mm eller mindre

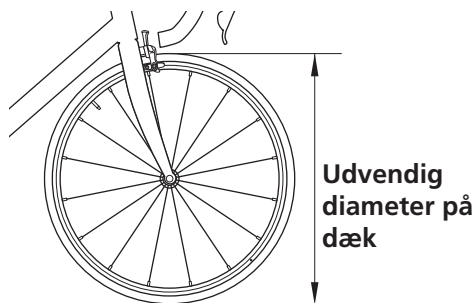

► **Anbefalet ydre fælgbredde / bremsesko**

Den anbefalede ydre fælgbredde og bremsesko til montering er følgende.

Bremseklo	Fælg	Ydre fælgbredde		Bremsesko
BR-R9200 BR-R9210 BR-R8100 BR-R8110 BR-RS811-R	Aluminiumsfælg	20,8-24 mm	WH-R9100-C60-CL	R55C4 R55CT4
			WH-R9100-C40-CL	
			WH-R9100-C24-CL	
			WH-9000-C50-CL	
			WH-9000-C35-CL	
			WH-9000-C24-CL	
			WH-9000-C24-TL	
	Kulfiberfælg	20,8-24 mm	WH-9000-C75-TU	R55C4 (til kulfiberfælg)
			WH-9000-C50-TU	
			WH-9000-C35-TU	
			WH-9000-C24-TU	
		28 mm	WH-R9100-C60-TU	R55C4-A (til kulfiberfælg)
			WH-R9100-C40-TU	
			WH-R9200-C36-TU	
WH-R9200-C50-TU				
WH-R9200-C60-HR-TU				

⚠ ADVARSEL

- Bremsesko, der er beregnet som bagbremsesko, må ikke bruges som forbremsesko. Bremsesko, der er beregnet som forbremsesko, må ikke bruges som bagbremsesko.

BEMÆRK

- Brug bremsesko, der passer til fælgtypen og fælgbredden.
- BR-R9210 / BR-R8110 / BR-RS811-R
Fjern ikke monteringsværktøjet, før monteringen er fuldført. Ellers kan bremsekaliberen få skrammer.

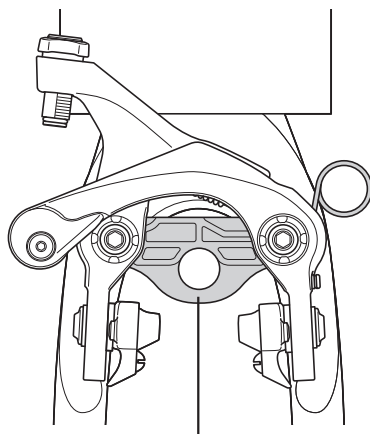

Monteringsværktøj

Montering af bremsekaliber (BR-R9200 / BR-R8100)

1. Monter bremsekaliberen midlertidigt på stellet.

Let presset på buen på bremsekalibren og pres bremsekaliberen ind mod fælgen.

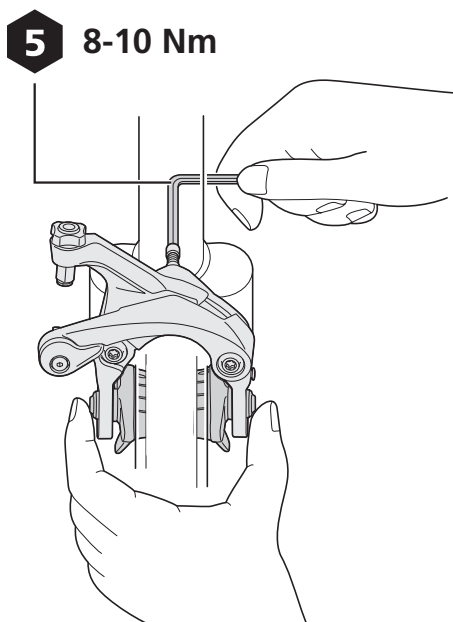

2. Kontroller, at centreringskruen er i standardpositionen.

I standardposition stikker centreringskrue frem, som vist på billedet. Hvis centreringskrue ikke er i sin standardposition, så drej den for at justere.

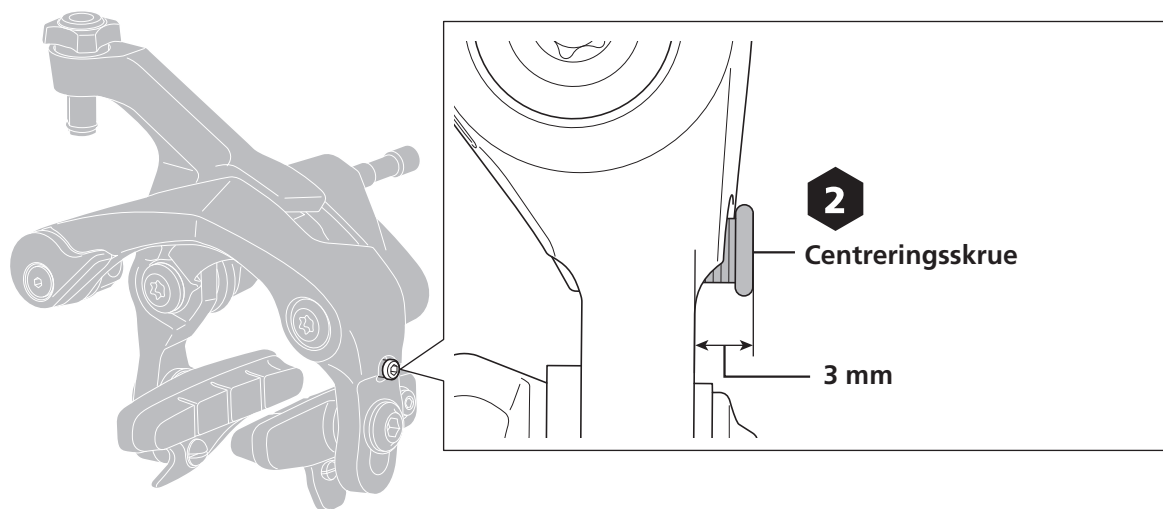

Montering af bremsekaliber (BR-R9210 / BR-R8110)

► Montering af bremsekaliber foran

1. Monter bremsekaliberen midlertidigt på monteringsflangen.

Monter den sammen med monteringsværktøjet.

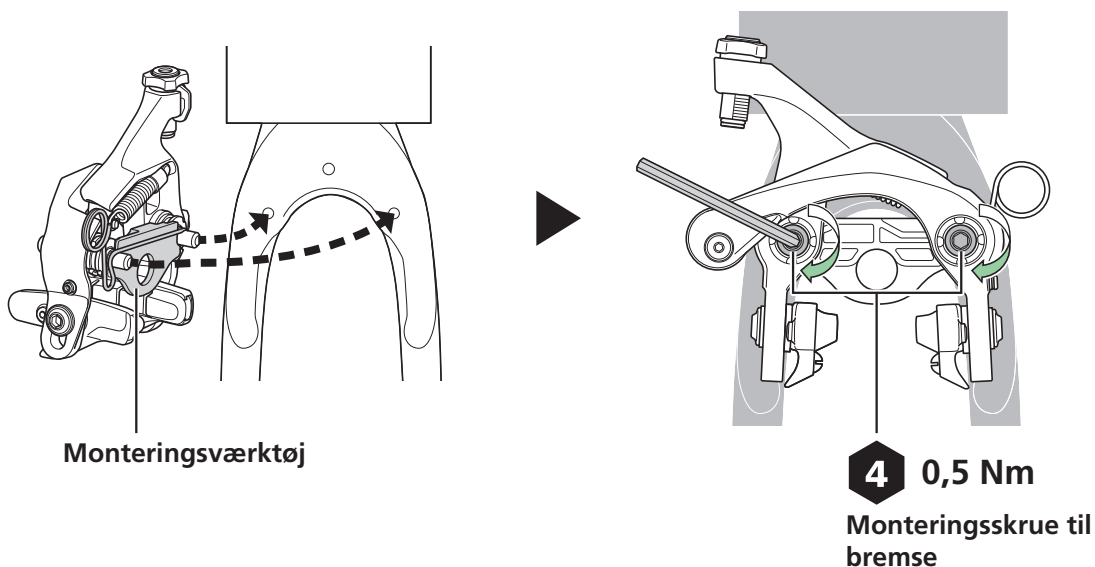

- 2.** Fjern delen med ledningen på monteringsværktøjet ved at trække i retningen af (1), og fjern så delen med afstandsstykket af plastik på monteringsværktøjet i retningen af (2).

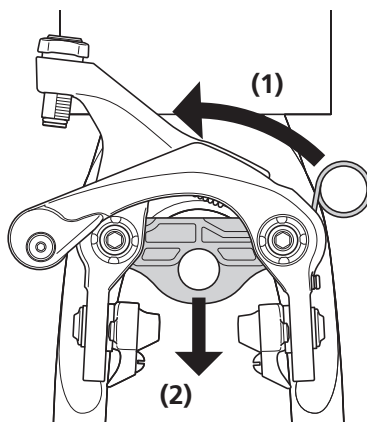

- 3.** Fastgør bremsekaliberen på monteringsflangen.

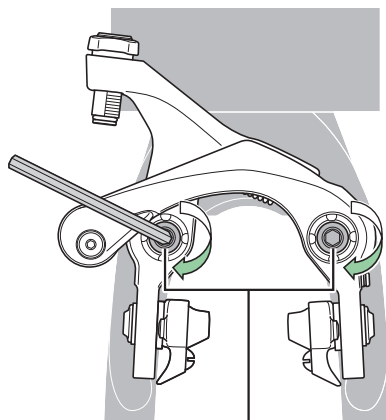

4 5-7 Nm

Monteringsskrue til
bremse

4. Fjern til sidst beskyttelsesfolien.

► Montering af bremsekaliber bagtil (BR-R9210-RS / BR-R8110-RS)

1. Monter bremsekaliberen midlertidigt på monteringsflangen.

Monter den sammen med monteringsværktøjet.

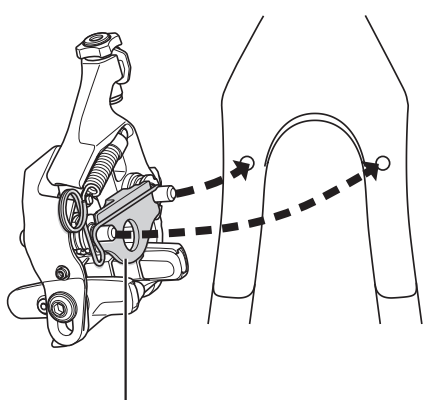

Monteringsværktøj

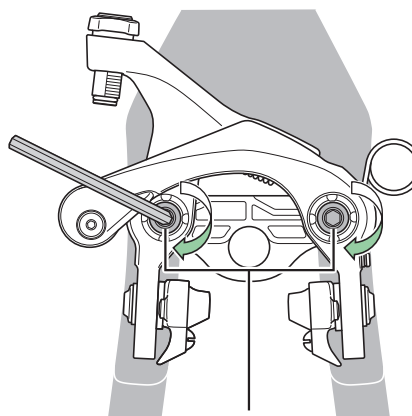

4 0,5 Nm

Monteringskrue til bremse

2. Fjern delen med ledningen på monteringsværktøjet ved at trække i retningen af (1), og fjern så delen med afstandsstykket af plastik på monteringsværktøjet i retningen af (2).

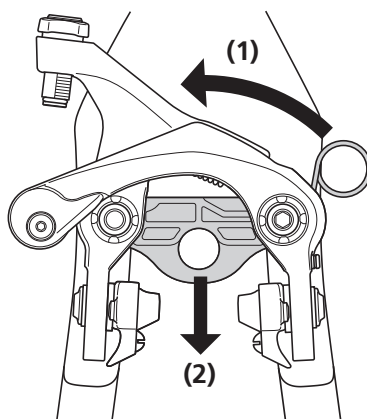

3. Fastgør bremsekaliberen på monteringsflangen.

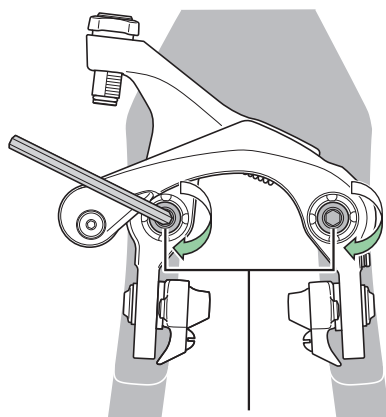

4 5-7 Nm

Monteringskrue til
bremse

4. Fjern til sidst beskyttelsesfolien.

Montering af bremsekaliber (BR-RS811-R)

1. Monter bremsekaliberen midlertidigt på monteringsflangen.

Monter den sammen med monteringsværktøjet.

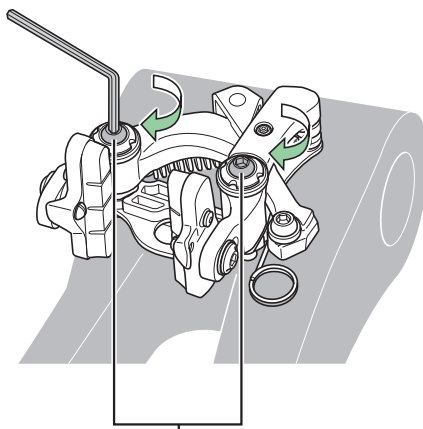

4 0,5 Nm

Monteringskrue til
bremse

2. Træk monteringsværktøjet ud i pilens retning.

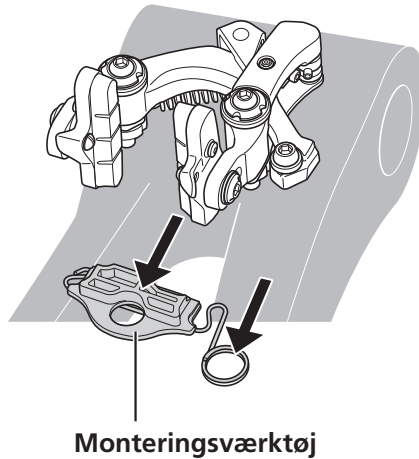

3. Fastgør bremsekaliberen på monteringsflangen.

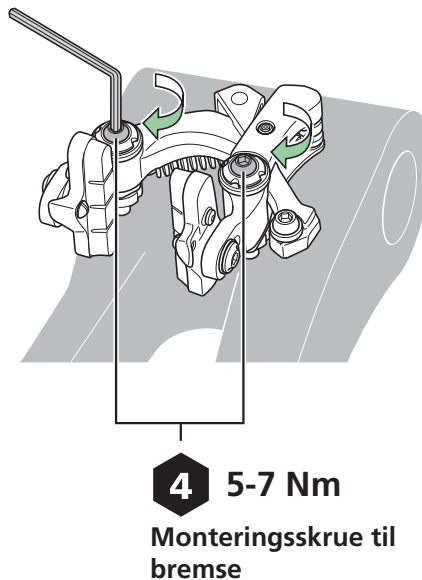

4. Fjern til sidst beskyttelsesfolien.

Indstillingsposition for bremseskoen

Bremseskoens kontaktvinkel (spidsning) mod fælgen kan justeres. Med korrekt spidsning opnås blød bremsering.

1. Monter bremseskoen på overfladen af fælgen, som vist på billedet.

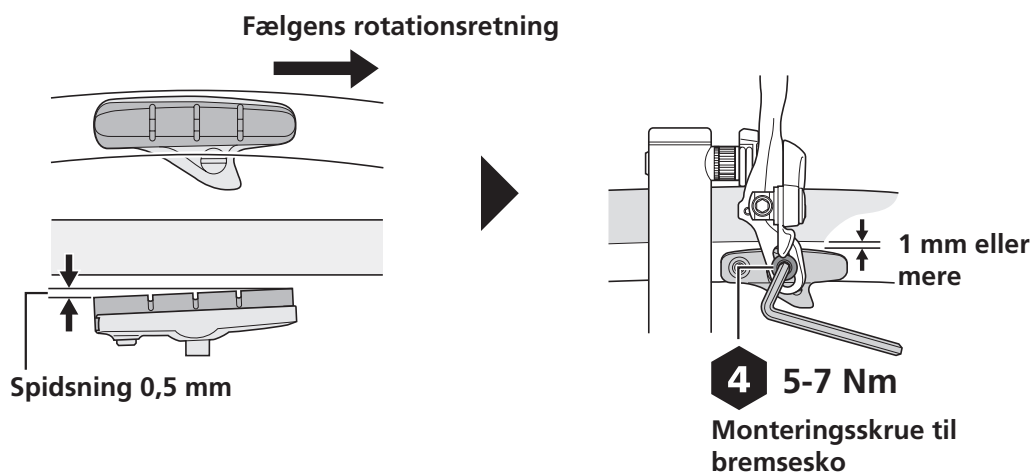

BEMÆRK

- Brug bremsesko, der passer til fælgtypen og fælgbredden. Se flere oplysninger under afsnittet "Anbefalet dækstørrelse / ydre fælgbredde / bremsesko".

Fastgørelse af BC-9000-kabel

⚠ ADVARSEL

- Når en inderwire føres gennem yderkablet, skal man sørge for at tørre en del af inderwires monteringssektion med en klud, inden kablet fastgøres. Rester af fedt på stedet, hvor spændebåndsskruen skal spænde, kan forhindre tilstrækkeligt greb.

BEMÆRK

- Pas på, at BC-9000-inderwiren ikke rører skiftegrebet eller bremsekloens metaldel (justeringsdel). Hvis belægningen på kablet bliver slidt under montering, kan det se krøllet ud, men det påvirker ikke funktionsevnen.

1. Drej quick releasegrebet til "Lukket"-positionen (luk).

BR-R9200 / BR-R9210-F / BR-R9210-RS /
BR-R8100 / BR-R8110-F / BR-R8110-RS

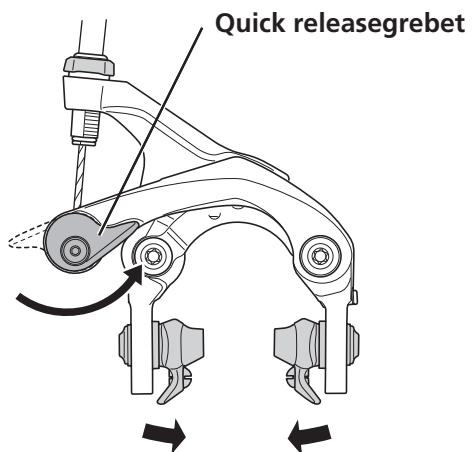

BR-RS811-R

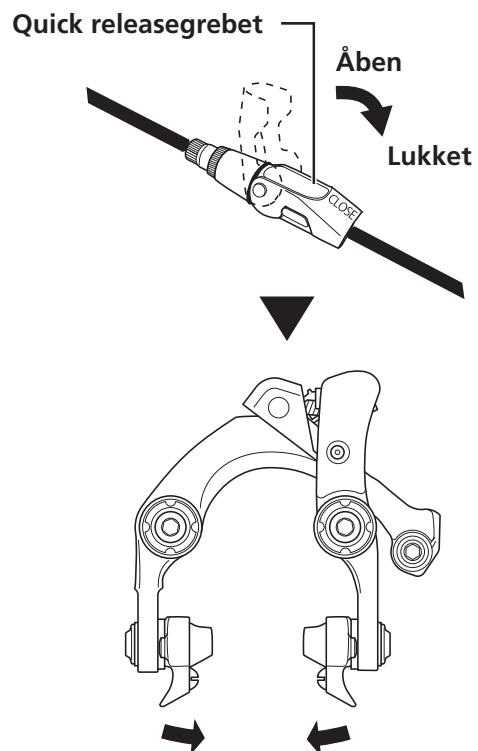

2. Tør fedt eller andre smøremidler af monteringssektionen af inderwiren.

3. Montering af inderkabel.

Drej centreringsskruen for at justere frigang til bremsesko til at være det samme i højre og venstre side (1,5-2 mm).

BR-R9200 / BR-R9210-F / BR-R9210-RS /
BR-R8100 / BR-R8110-F / BR-R8110-RS

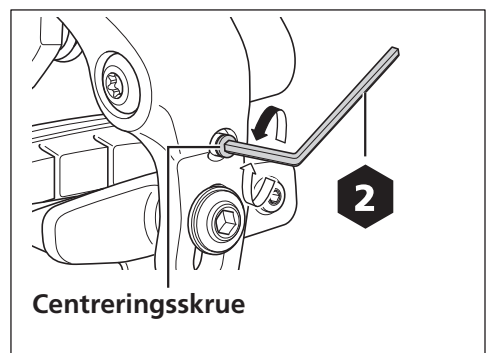

4
6-8 Nm
Frigang til bremsesko

BR-RS811-R

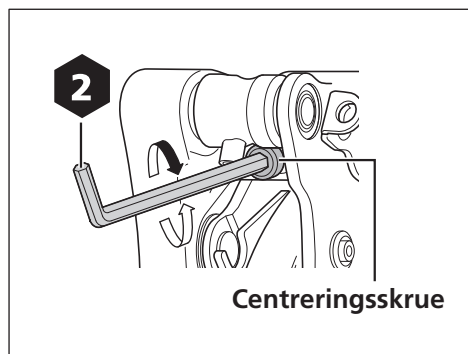

4
6-8 Nm
Frigang til bremsesko

4. Skær overskydende inderwire af.

Monter endestop til inderwire.

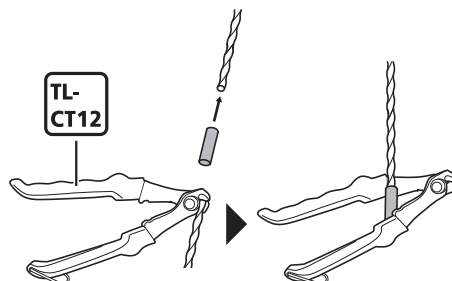

- 5.** Når bremsegrebet er sluppet flere gange, kan frigang til bremsesko ændre sig. Hvis det er nødvendigt, så drej centreringsskruen igen for at justere frigang til bremsesko til at være det samme i højre og venstre side (1,5-2 mm).

Juster frigang til bremsesko til at være det samme i højre og venstre side (1,5-2 mm).

BR-R9200 / BR-R9210-F / BR-R9210-RS /
BR-R8100 / BR-R8110-F / BR-R8110-RS

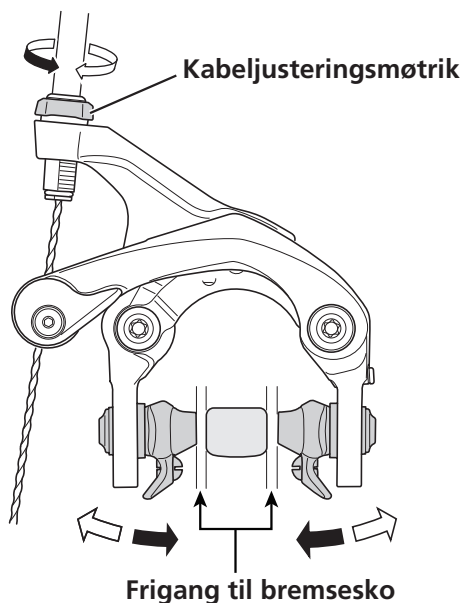

BR-RS811-R

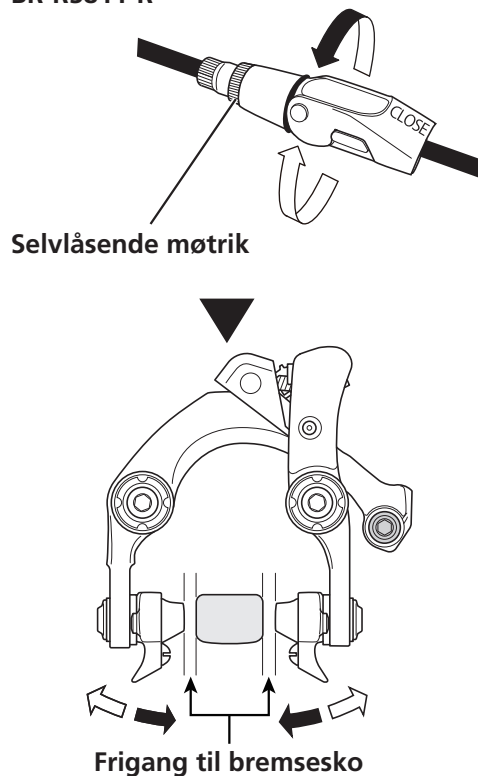

- 6.** Let presset på bremsegrebet, indtil det rører ved håndtaget, ca. 10 gange for at kontrollere frigangen til bremsesko og komponenterne igen for eventuelle uregelmæssigheder.

Position for endestop til yderkabel og korrekt længde af yderkabel (BR-RS811-R)

► Når bremsekloen er åben

Når bremsekloen er i neutral position, skal man sørge for, at yderkablet er mindst 15 mm fra den mindste klinge. ($A \geq 15 \text{ mm}$)

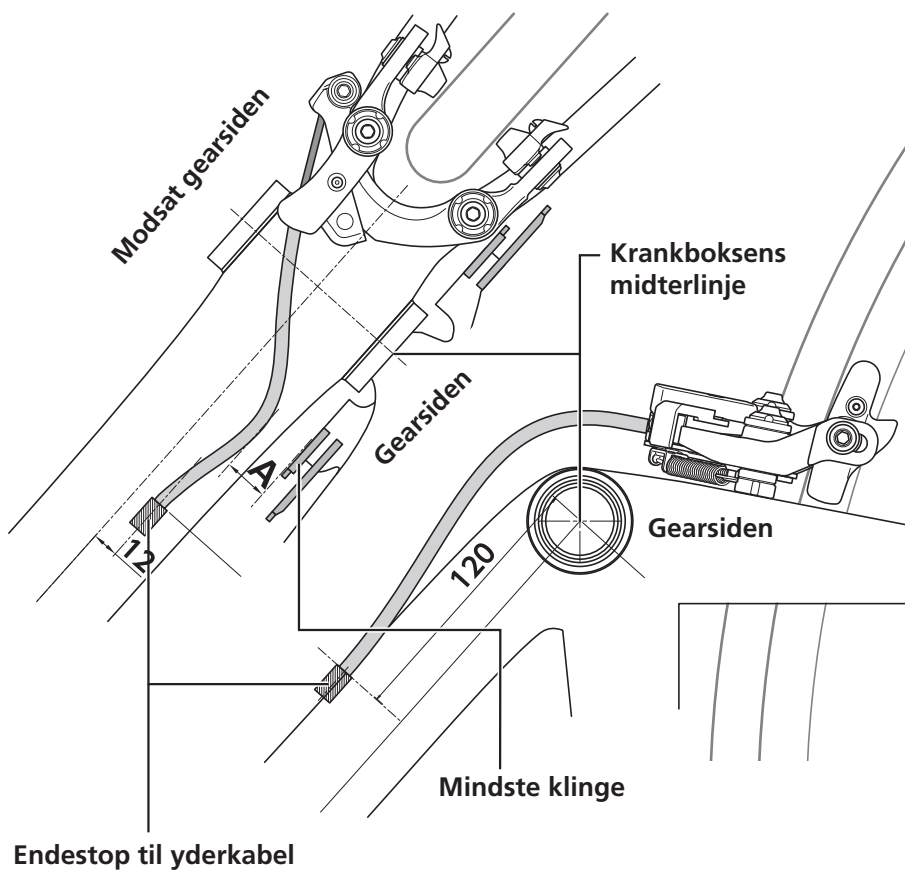

► Når bremsekloen er helt lukket

Når kaliberen er lukket helt i uden et baghjul monteret, skal bremseyderkablet være langt nok til at nå fra yderkablets endestop til kaliberen.

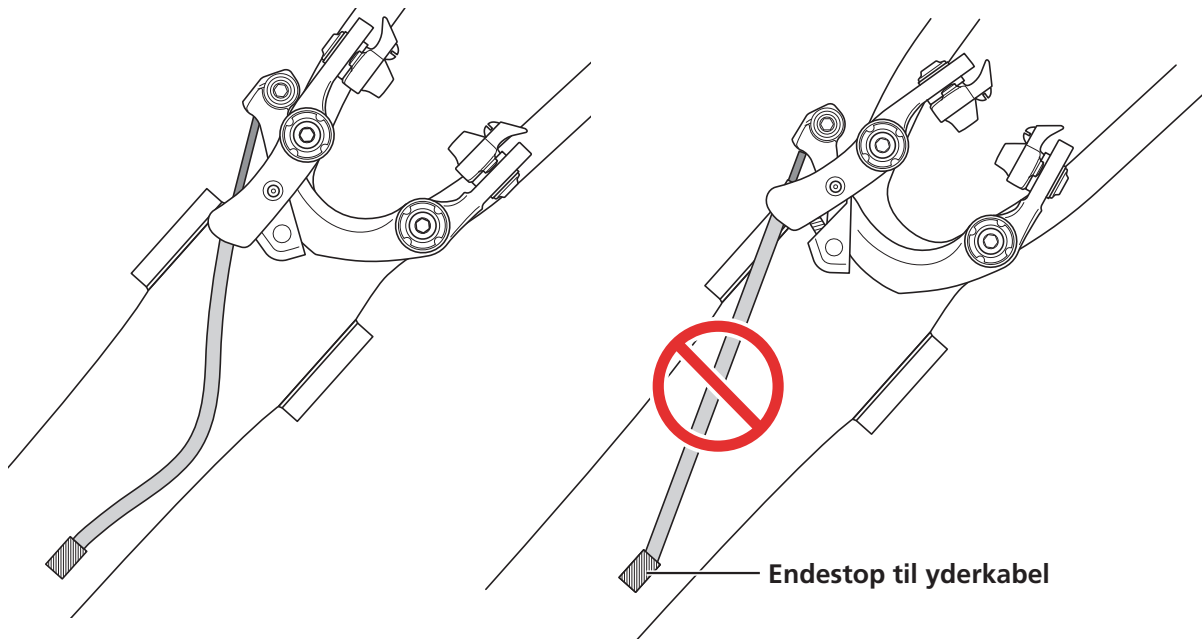

Justering

Justering af buens fjederspænding

BR-RS811-R

Hvis bremsegrebet ikke vender tilbage uden problemer, kan du justere fjederens monteringsposition.

Foretag dette, når bremsekalibren er taget af stellet.

► Når der bruges monteringsværktøj

Monteringsværktøjet (Y8L398040) kan være en hjælp, når bremsekalibren skal monteres igen, efter at fjederens placering er justeret.

1. Tag bremsekalibren af stellet.

2. Juster fjederens placering.

Fastgør fjederen til fjederens fastgørelsesstift.

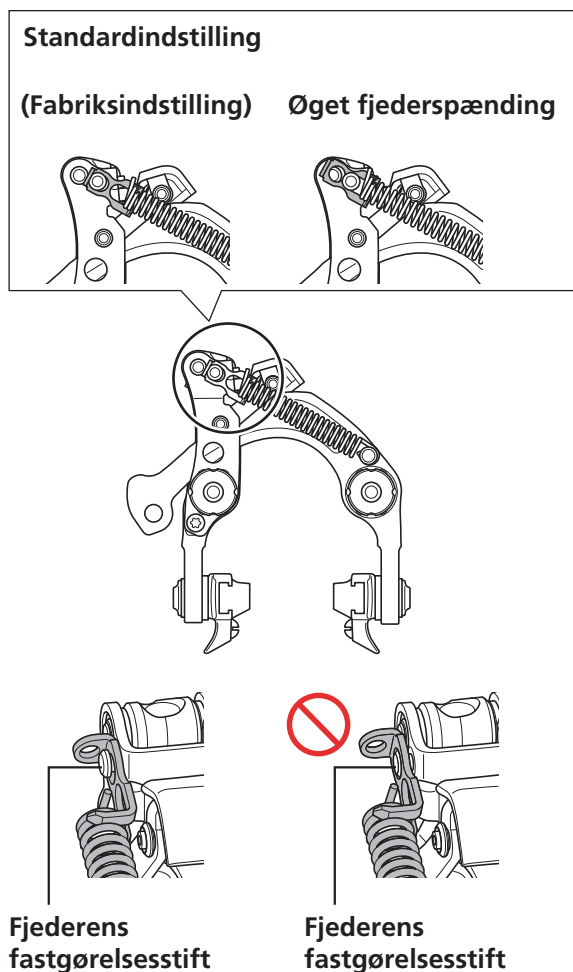

3. Monter monteringsværktøjet på bremsekaliberen.

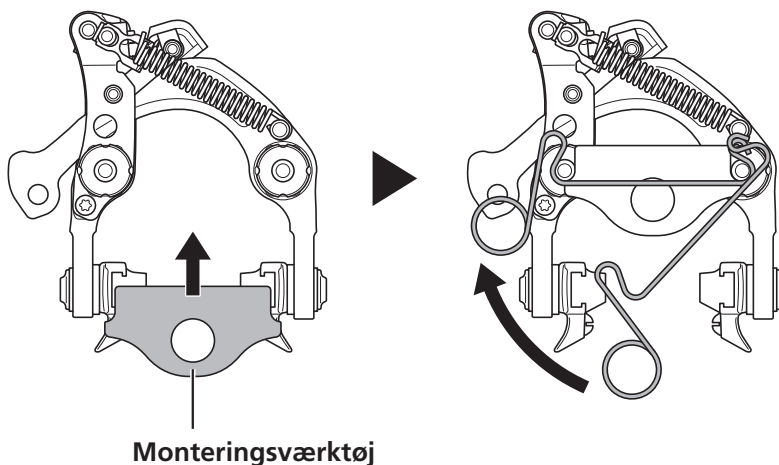

4. Monter bremsekaliberen midlertidigt på monteringsflangen.

Monter den sammen med monteringsværktøjet.

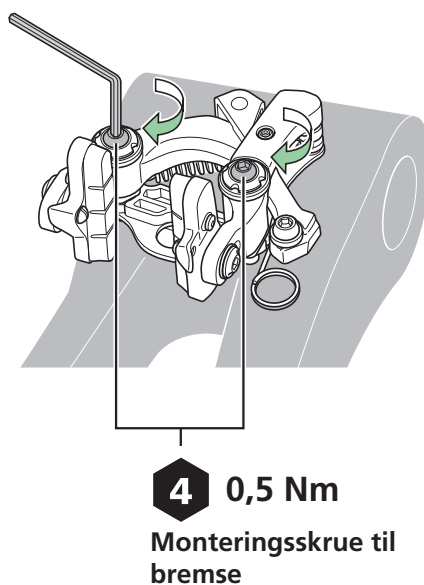

5. Træk monteringsværktøjet ud i pilens retning.

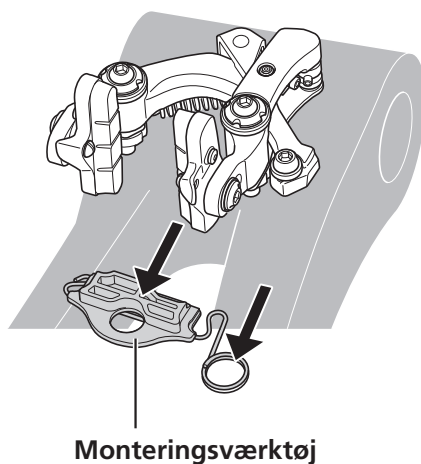

6. Fastgør bremsekalibren.

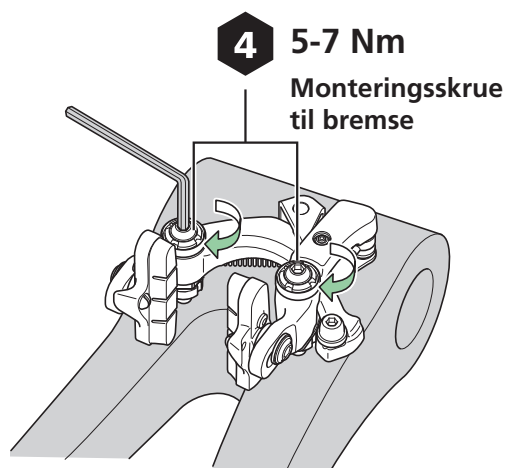

► Når der ikke bruges monteringsværktøj

1. Tag bremsekalibren af stellet.

2. Juster fjederens placering.

Fastgør fjederen til fjederens fastgørelsesstift.

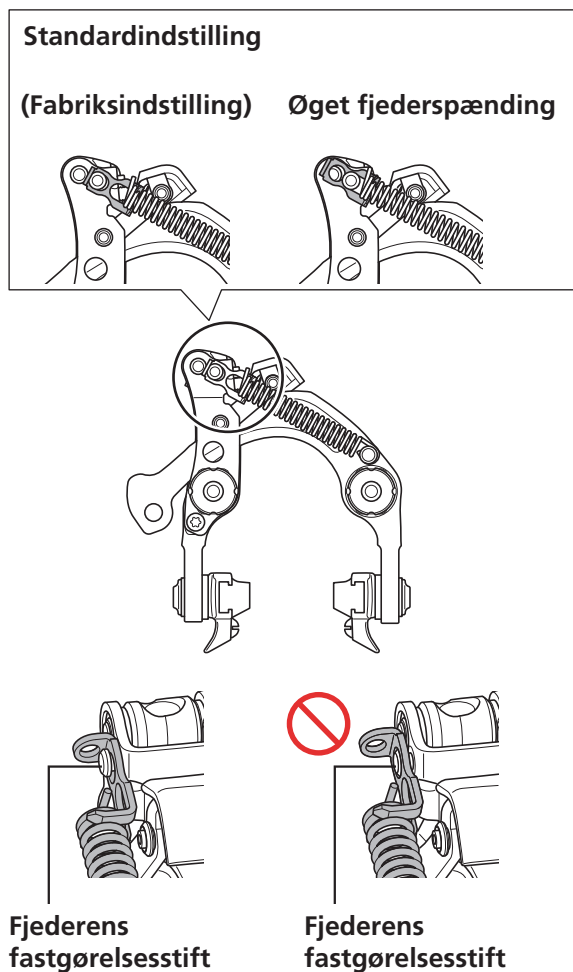

3. Monter bremsekaliberen midlertidigt på monteringsflangen.

- (1) Spænd Y-arm halvt på stellet.
- (2) Spænd C-arm halvt på stellet.

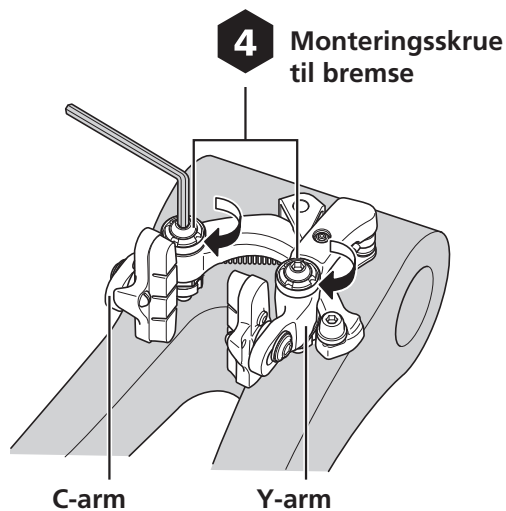

4. Fastgør bremsekalibren.

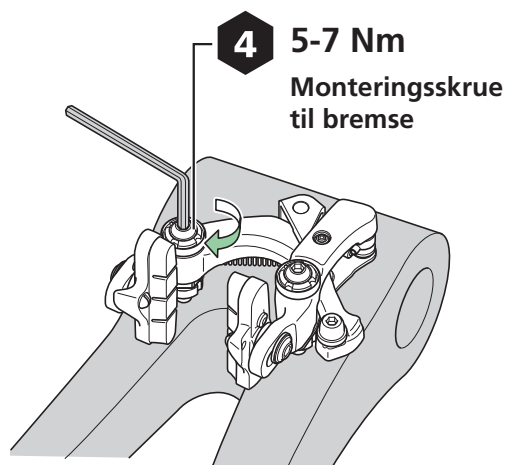

Genjustering af frigang til bremsesko (når bremseskoene er slidte)

Hvis afstanden til fælgen bliver større, fordi bremseskoen slides, så juster frigang til bremsesko igen.

1. Drej kabeljusteringsmøtrikken / den selvlåsende møtrik for at justere frigangen til bremsesko igen.

Juster frigang til bremsesko til at være det samme i højre og venstre side (1,5-2 mm).

BR-R9200 / BR-R9210-F / BR-R9210-RS /
BR-R8100 / BR-R8110-F / BR-R8110-RS

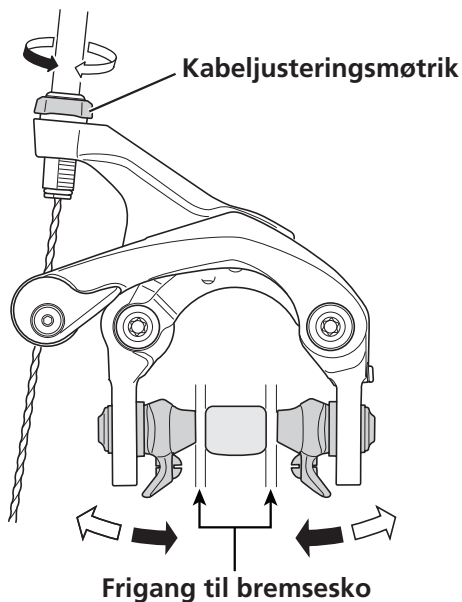

BR-RS811-R

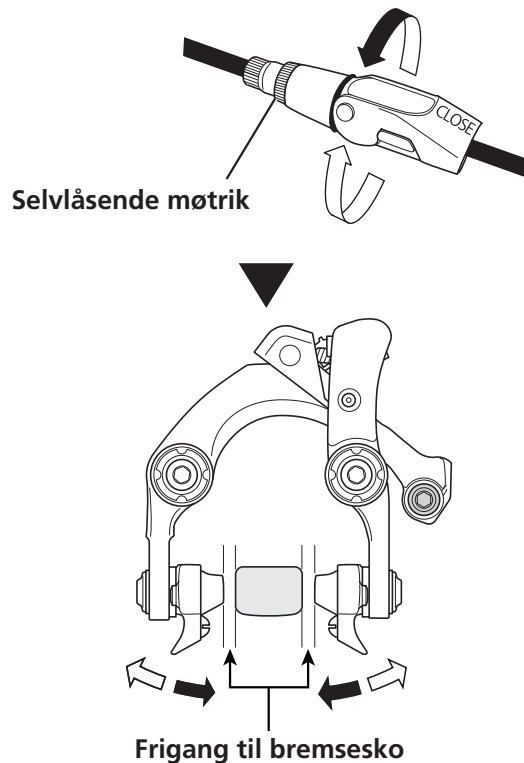

TEKNISKE TIP

- Når rillerne på en bremsesko er slidt væk, skal bremseskoen udskiftes.

Justering af vandring

1. Træk konsoldækslet af fra forenden.

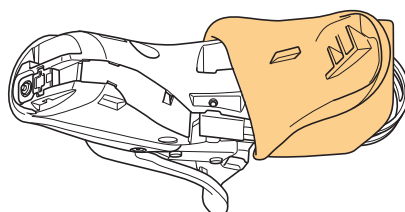

2. Drej skrue til vandringsjustering for at justere vandringen.

Hvis du spænder skruen til vandringsjustering (med uret) bliver afstanden mellem grebets startposition og styret mindre, hvis skruen løsnes (mod uret) bliver den større.

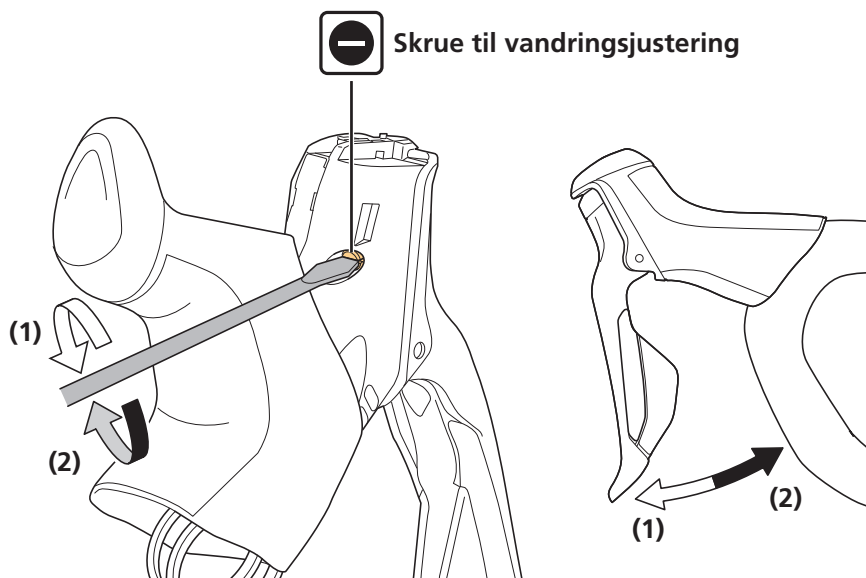

BEMÆRK

- Brug en skruetrækker med lige kærvt og en bredde på 4,0-5,0 mm og en tykkelse på 0,5 - 0,6 mm ved spidsen.
- Kontrollér, at bremsen fungerer korrekt efter justeringen.

Vedligeholdelse

Udskiftning af fælgebremsesko

BR-R9200 / BR-R9210-RS / BR-R8100 / BR-R8110-RS

1. Fjern monteringsskruen.

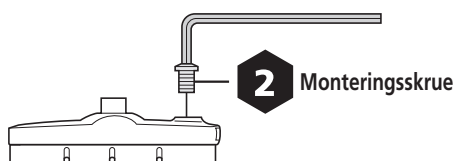

2. Afmonter skoen ved at skyde den langs rillen på bremseskoholderen.

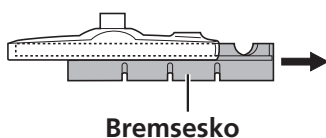

3. Skub de nye sko ind i rillerne på bremseskoholderen for at fastgøre dem.

Der er to forskellige typer sko og bremseskoholdere til hhv. venstre og højre. Bemærk, at delene vendes rigtigt, og placeringen af skruehullerne som skoene skal sættes ind i.

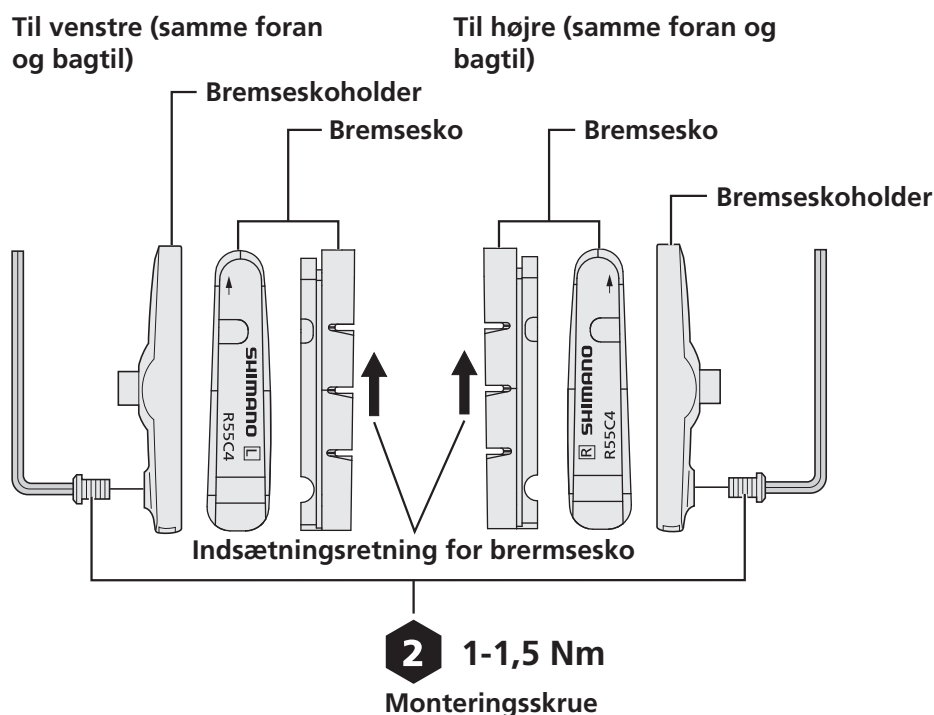

BR-R9210-F / BR-R8110-F / BR-RS811-R

1. Fjern monteringskruen.

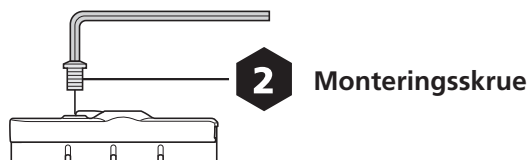

2. Afmonter skoen ved at skyde den langs rillen på bremseskoholderen.

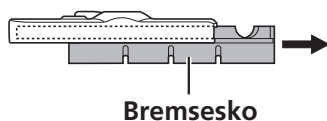

3. Skub de nye sko ind i rillerne på bremseskoholderen for at fastgøre dem.

Der er to forskellige typer sko og bremseskoholdere til hhv. venstre og højre. Bemærk, at delene vendes rigtigt, og placeringen af skruehullerne som skoene skal sættes ind i.

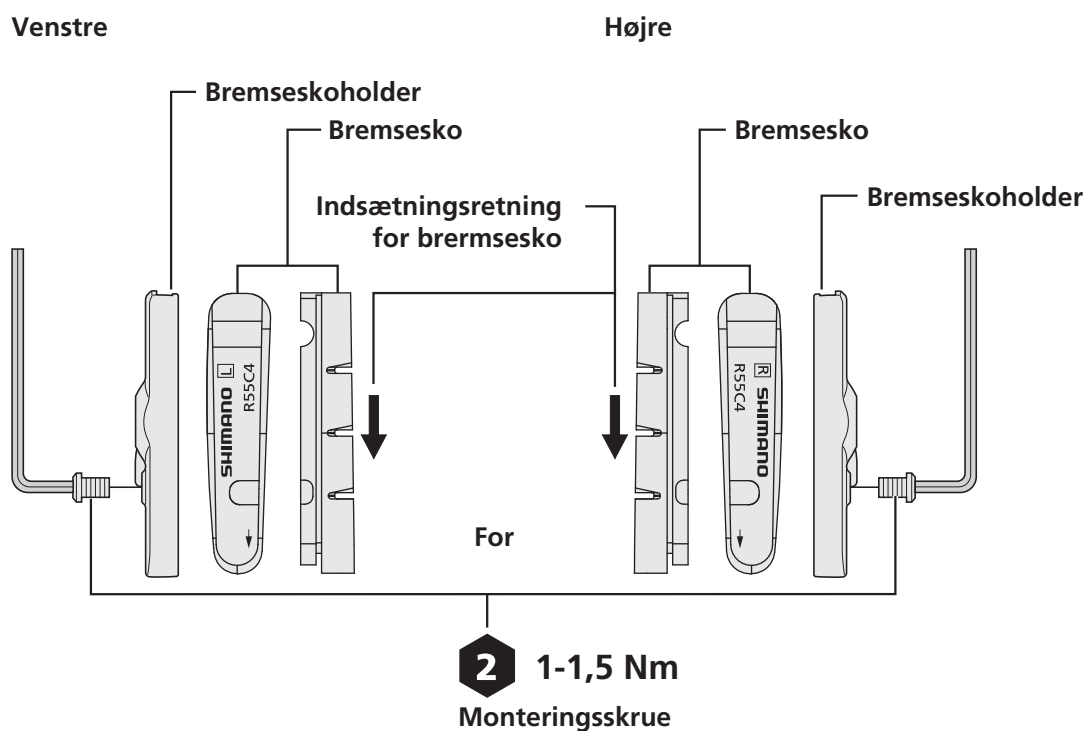

⚠ ADVARSEL

- Sørg for at bruge den særlige bremsesko til bremseskoholderen til BR-R9210-F / BR-R8110-F / BR-RS811-R. Andre modeller af bremsesko har forskellige fastgørelsespositioner, så monteringskruen ikke bliver spændt, hvilket kan betyde, at bremseskoen falder af, så man ikke kan bremse.

Særlige bremsesko:

R55C4 / R55C4 (til kulfiberfælg) / R55C4-A (til kulfiberfælg) / R55CT4

Egenskaber for bremsesko

Specifikationer for bremsesko kan ændres for at forbedre produktet.

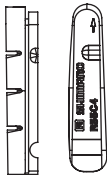
Modelnr.	R55C4	R55C4 til kulfiberfælg	R55C4-A til kulfiberfælg	
Bremseskoens form				
Type af holder	X	X	X	
Anbefalet fælg	Aluminum	Kulfiber	Kulfiber	
Egenskaber	TØR-bremseeffekt	★★★★★	★★★★☆	★★★★☆
	VÅD-bremseeffekt	★★★☆☆	★★★★☆	★★★★☆
	Støjniveau	★★★★☆	★★★★☆	★★★★☆
	Anti-fading	★★★★★	★★★★★	★★★★★
	Slidstyrke (på landevej)	★★★★★	★★★★★	★★★★☆
	Holdbarhed (mudrede forhold)	★★★★★	★★★★★	★★★★☆
	Anti-fælgangreb	★★★★☆	★★★★☆	★★★★☆

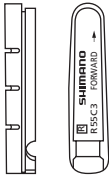
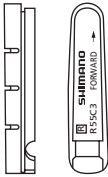
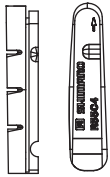
Modelnr.		R55C3	R55C+1	R55CT4
Bremseskoens form				
Type af holder		X	X	X
Anbefalet fælg		Aluminum	Aluminum	Aluminum
Egenskaber	TØR-bremseeffekt	★★★★★	★★★★☆	★★★★☆
	VÅD-bremseeffekt	★★☆☆☆	★★☆☆☆	★★☆☆☆
	Støjniveau	★★★★☆	★★★★☆	★★★★☆
	Anti-fading	★★★★★	★★★★★	★★★☆☆
	Slidstyrke (på landevej)	★★★★★	★★★★☆	★★★★☆
	Holdbarhed (mudrede forhold)	★★★★★	★★★☆☆	★★★☆☆
	Anti-fælgangreb	★★★★☆	★★★★★	★★★☆☆

Udskiftning af konsoldæksel

1. Fjern bremsekabel og ledning fra dobbeltkontrolgrebet.
2. Fjern dobbeltkontrolgrebet fra styret.

3. Fjern konsoldækslet.

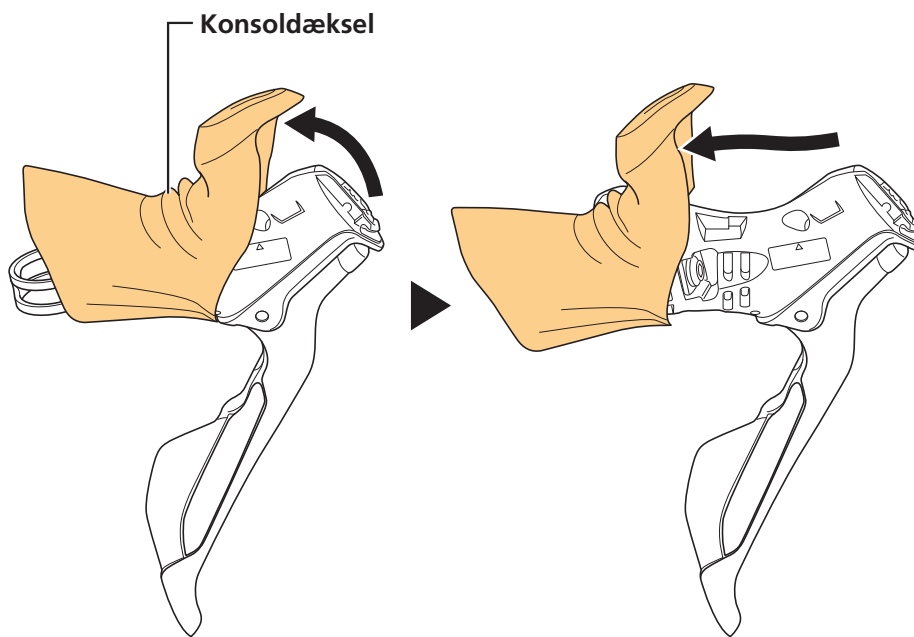

4. Monter et nyt konsoldæksel.

Sæt fremspringene på konsoldækslet ind i fordybningerne i konsolhuset ved montering af konsoldækslet.

Indersiden af konsoldækslet har et mærke, som indikerer venstre side eller højre side.

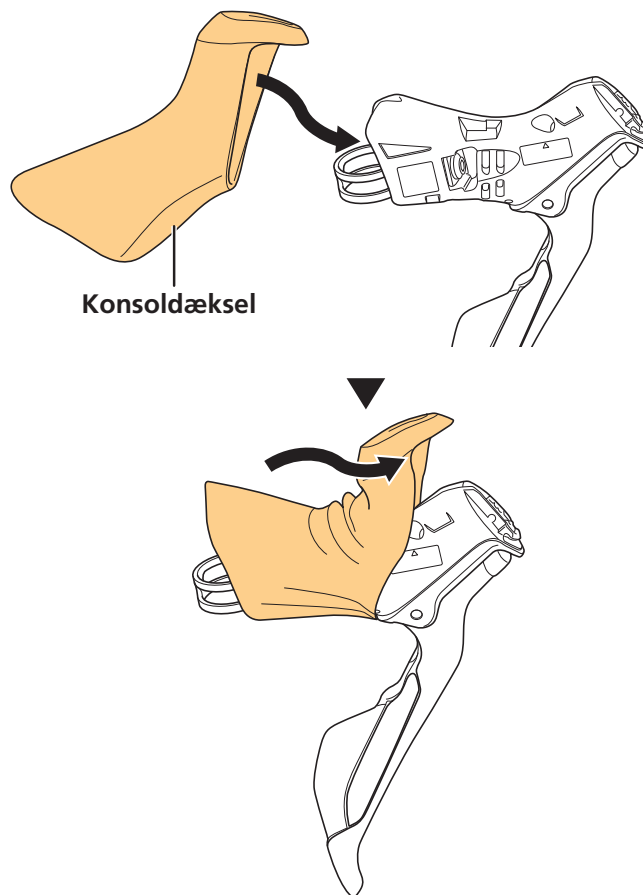

TEKNISKE TIP

- Det er nemmere at foretage monteringen, hvis der påføres isopropylalkohol til indersiden af konsoldækslet.

5. Monter dobbeltkontrolgrebene igen.

- (1) Monter dobbeltkontrolgrebet til styret.
- (2) Monter ledning og bremsekabel på dobbeltkontrolgrebet.

