

G30 & G30 Air

Svejs- og slibehjelm med flip front



G30 er et unikt design inden for flip front svejs- og slibehjelme. Visiret giver effektiv beskyttelse mod UV- og IR-stråling både med åbent og lukket visir, og findes i forskellige mørkhedsgrader. Hjelmen er udstyret med et stærkt og komfortabelt hovedtøj.

- Udskiftelig indvendig og udvendig linse
- Letvægts hjelmskal
- Stort indvendigt slibevisir
- Komfortabelt hovedtøj
- Friskluftsenhed med ESAB PAPR

Besøg esab.com for yderligere oplysninger.

Proces

- SMAW/MMA (lysbue)
- GMAW (MIG/MAG)
- GTAW (TIG)
- Slibning
- Gasskæring
- Plasmaskæring
- PAW - Plasma lysbuesvejsning



Stort indvendigt slibevisir



G30 Air

G30 & G30 Air

Specifikationer

Synsområde	155 mm x 170 mm (stort visir)
Stor indvendig linse, DIN-optioner	Klar, DIN 2, DIN 3, DIN 5
Udvendig flip visir DIN-optioner	DIN 5, DIN 8, DIN 10
Normer	CE, ANSI, CSA, ASNZS
Vægt – G30	570 g
Vægt – G30 Air	730 g

Bestillingsinformation

G30 DIN 10	0700000430
G30 DIN 11	0700000431
G30 Air DIN 10	0700000433
G30 Air DIN 11	0700000434
1. Primær hjelmskal G30, G40 & G50	0700000515
2. Hovedtøj	0700000415
3. Svedbånd	0700000414
4. Flip-up ramme G30 inklusive skruer	0700000508
5. Stort indvendigt visir G30, G40 & G50 - klart	0700000501
5. Stort indvendigt visir G30 DIN 2	0700000502
5. Stort indvendigt visir G30 DIN 3	0700000503
5. Stort indvendigt visir G30 DIN 5	0700000504
6. Udvendig flip visir G30 DIN 5	0700000505
6. Udvendig flip visir G30 DIN 8	0700000506
6. Udvendig flip visir G30 DIN 10	0700000507
7. Hovedtøj med luftkanal	0700000420
8. Hoved- og ansigtstætning G30, G40 & G50	0700000512
9. Svedbånd til friskluft	0700000274

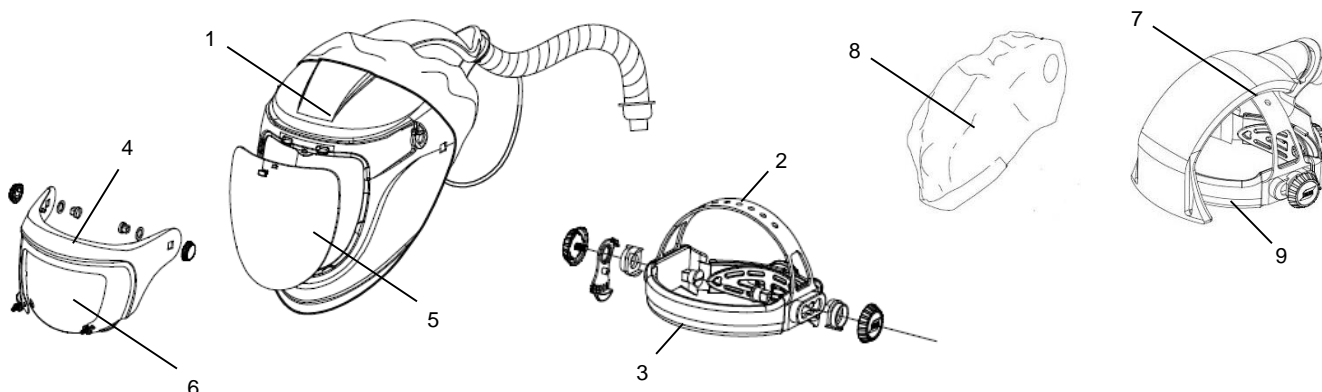

ESAB / esab.com

