

Smart ZPRO

INSTRUCTIONS
INSTRUCCIONES
MODE D'EMPLOI
ISTRUZIONI
ANLEITUNG
INSTRUKTIONER
INSTRUÇÕES

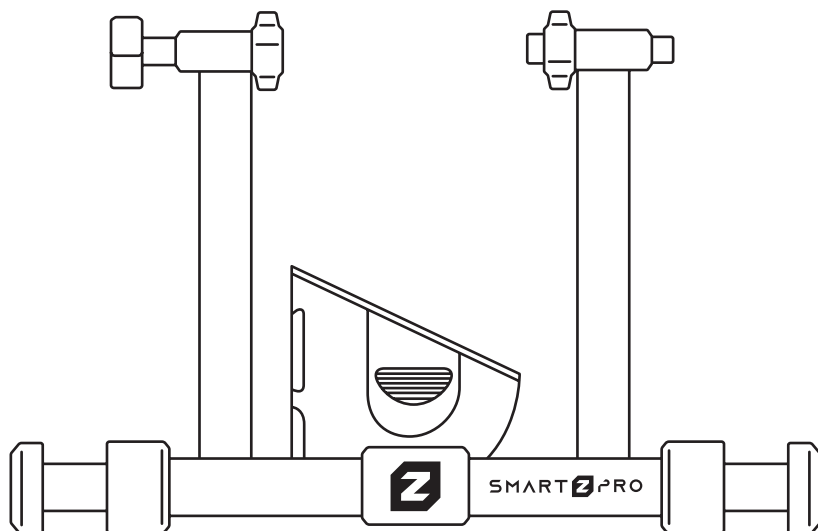

 ZCYCLE

Components (En)

01. Trainer
02. Stand
03. Screws
04. Front-wheel stand
05. Quick release
06. AC adaptor

Componentes (Es)

01. Rodillo
02. Bastidor
03. Tornillos
04. Soporte rueda delantera
05. Cierre rápido
06. Adaptador de corriente

Composants (Fr)

01. Trainer
02. Châssis
03. Vis
04. Support pour la roue avant
05. Fermeture rapide
06. Adaptateur secteur

Componenti (it)

01. Rullo
02. Cornice
03. Viti
04. Supporto per ruota anteriore
05. Chiusura rapida
06. Adattatore di alimentazione

Komponenten (De)

01. Rollentrainer
02. Gestell
03. Schrauben
04. Vorderradstütze
05. Schnellspanner
06. Netzteil

Componentes (Pt)

01. Rolo de treino
02. Base
03. Parafusos
04. Suporte de roda dianteira
05. Fecho rápido
06. Adaptador de corrente

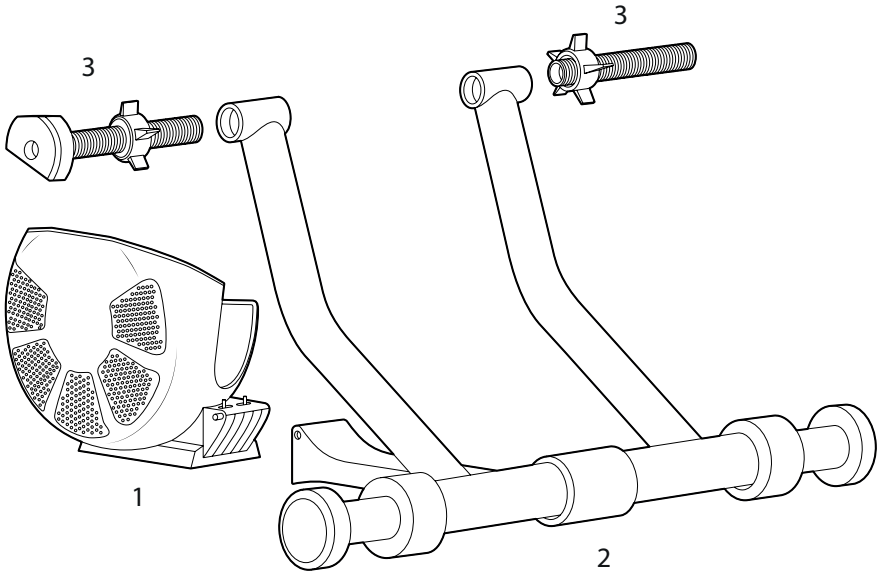

4

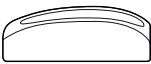

Front wheel support (x1)

5

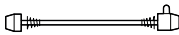

Quick release (x1)

6

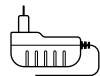

Power adapter (x1)

Assembling the Smart ZPRO
Montar el Smart ZPRO
Montage du Smart ZPRO
Montare lo Smart ZPRO
Aufbau des Smart ZPRO
De Smart ZPRO in elkaar zetten
Montar o Smart ZPRO

1

1.1

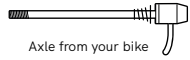
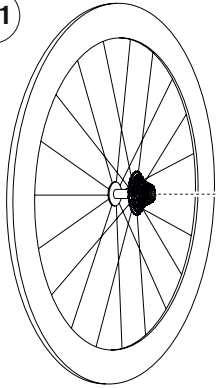

Axle from your bike

1.2

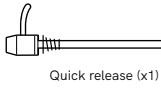

Quick release (x1)

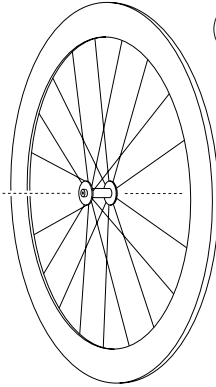

2

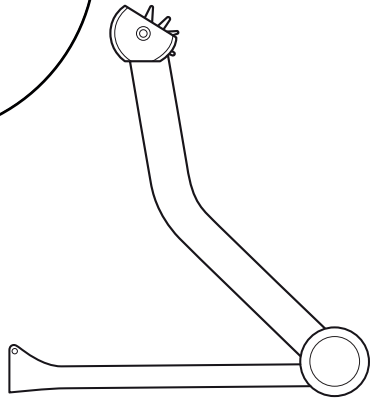
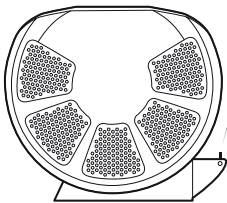
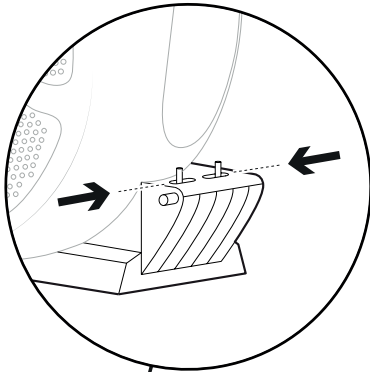

3

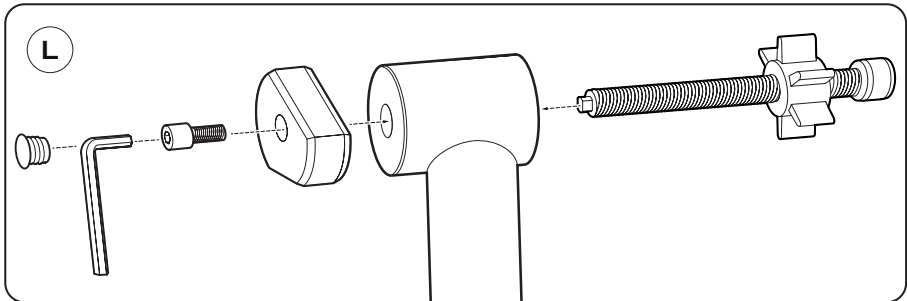
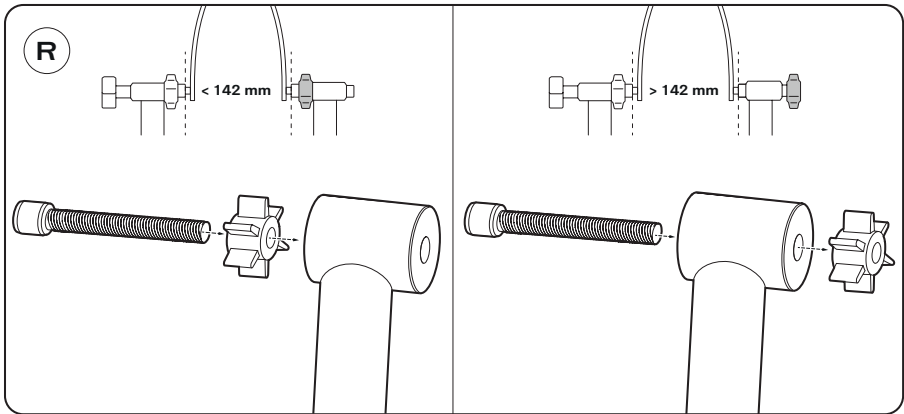
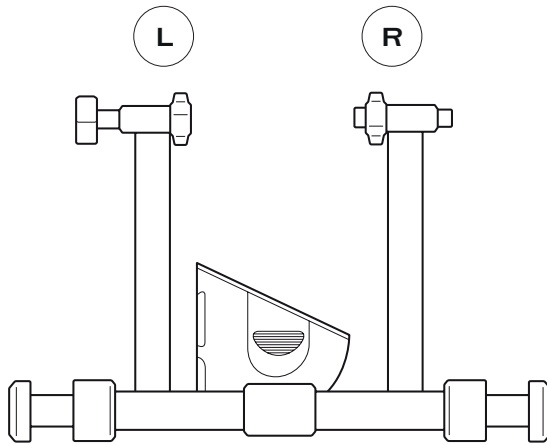

4

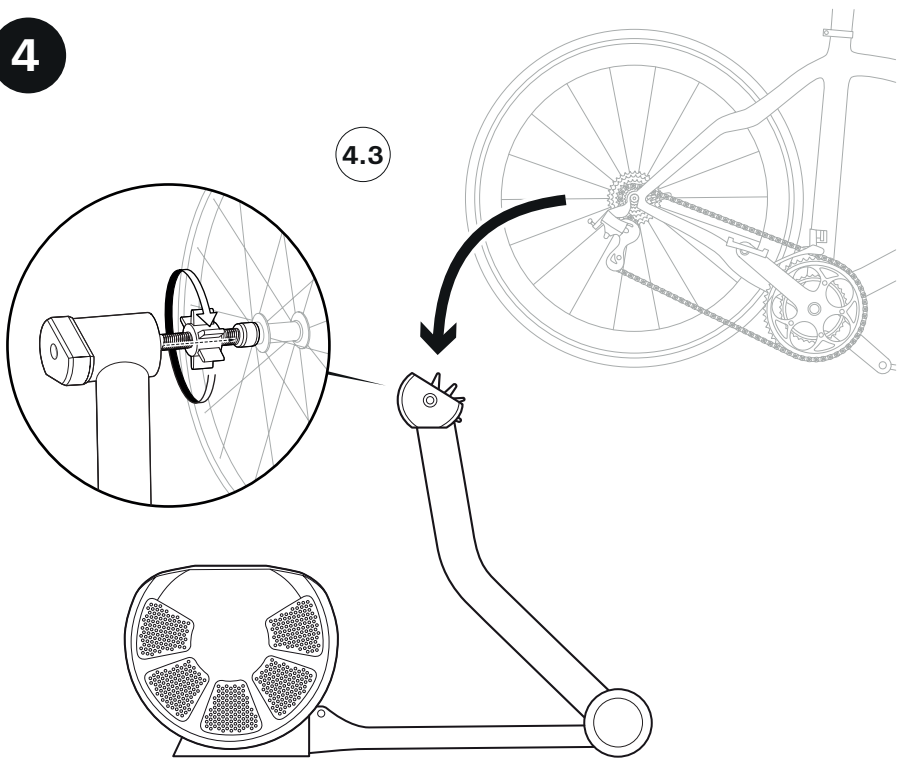

5

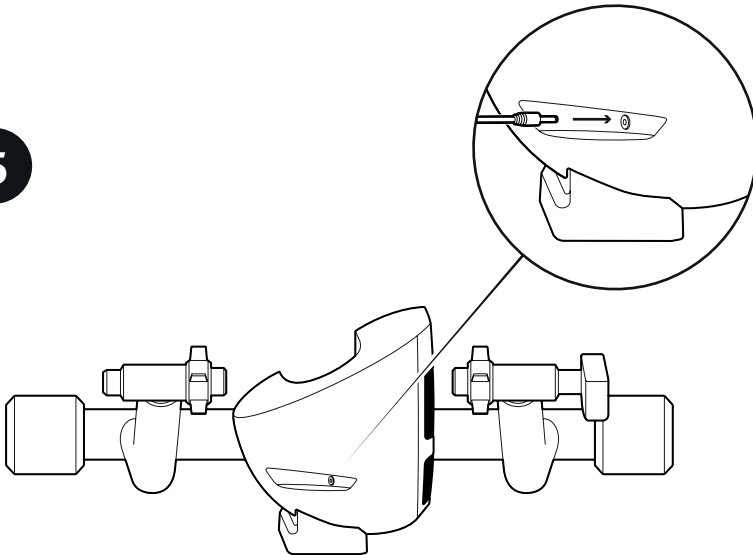

Warning

Warning! (En)

To move the trainer, first separate it from its base.

¡Precaución! (Es)

Para mover el rodillo debes separarlo de su base

Attention ! (Fr)

Pour déplacer le trainer, vous devez le séparer de sa base

Attenzione! (It)

Per muovere il rullo dovrai separarlo dalla sua base

Achtung! (De)

Um den Rollentrainer zu versetzen, trennen Sie ihn zuerst vom Gestell.

Cuidado! (Pt)

Para mover o rolo você deve separá-lo de sua base

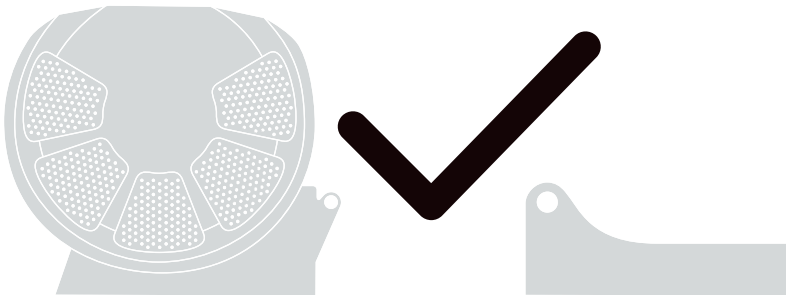
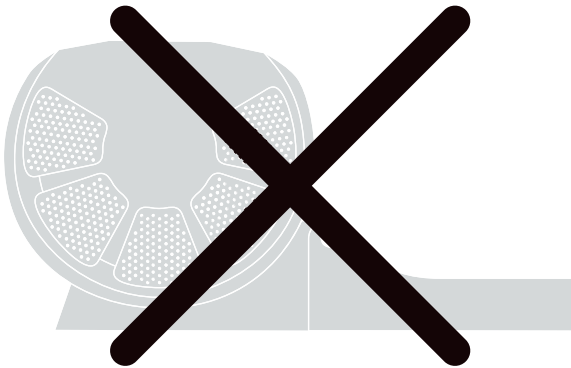

1.	English	10
2.	Español	14
3.	Français	18
4.	Italiano	22
5.	Deutschland	26
6.	Português	30

English

1	Assembling the Smart ZPRO	11
2	Start-up	11
3	Safety warnings	11
4	Warranty	12
5	Help	12

1.Assembling the Smart ZPRO

See the illustrations on pages 5 to 8.

- 1 Replace the quick release on the rear wheel with the one provided in the box.
- 2 Attach the trainer to the stand. Make sure it is securely fastened.
- 3 Insert the screws. Adjust them once the bike is set up.
- 4 Place the rear wheel between the trainer arms and attach using the quick release. Use the nut to fasten it securely. Tighten the plastic locking rings against the stand, not the bike, to secure it in place.
- 5 Plug the trainer into an outlet. The LED on the rear will turn on.

2.Start-up

1. Make sure you have good internet reception in the area where the Smart ZPRO is located.
2. Plug the Smart ZPRO into an outlet.
3. Set up the local communications system:
ANT+: connect the USB ANT+ antenna to the PC or tablet. (USB ANT+ not included)

If using an Android tablet, you will need an additional adapter (OTG cable, not included).

Bluetooth: In Windows, pair the Smart Air to your PC (not needed for Mac, iPad or Android tablets). Remember that your Smart ZPRO can only be connected to one Bluetooth device at a time.

3.Safety warnings

Smart ZPRO

Make sure all the components described in the assembly section are securely attached to the trainer.

If they are not, the user could fall off the trainer.

Electrical connection.

Properly plug the transformer into the outlet and to the connection on the trainer. Your electrical installation must conform to the standards or regulations in effect in the country where the bike is being used.

The connection to the mains must be easily accessible.

Use original spare parts.

If the transformer is damaged, it must be replaced with another supplied by Zycle or by its after-sales service.

Cleaning.

To clean the trainer, use a cloth dipped in water or a mild cleaning solution. Be sure to unplug it before cleaning it.

Do not allow any cleaning products to enter the resistance unit.

Users

Users who can use the trainer.

The trainer is intended for use only by people who have the physical, sensory and mental abilities needed to make the effort required by any exercise routine.

We recommend asking your doctor if you are fit enough to engage in the physical activity required to use the trainer. Even if you meet the above requirements, you must have sufficient experience or knowledge, or have received adequate training, to use this exercise equipment.

Users who can NOT use the trainer.

Under no circumstances should the trainer be used by individuals with diminished physical, sensory or mental capacities. It is also not intended for children. The trainer must be kept out of the reach of these individuals.

Health recommendations.

If you do not feel well while exercising, or if you feel weak, discomfort, pain or tightness of the chest, or if you are short of breath or have an irregular heartbeat, stop using the trainer. We recommend checking with your doctor.

4. Warranty

Versa Design S.L offers a limited two-year warranty from the original purchase date. during this period, Versa Design S.L guarantees that the trainer will be free from material and manufacturing defects. Versa Design S.L shall not be liable for damage resulting from improper use of this product.

Applicability.

This warranty is offered only to the original owner and to trainers purchased through authorized distributors or stores.

Limitations and Voiding of the Warranty.

The warranty does not cover any causes not attributable to the manufacturer. The warranty does not cover normal wear and tear of parts.

It also does not cover any damage caused by accidents, improper use, improper care or negligence.

Versa Design S.L declines all liability for any direct or indirect damage that may occur.

The warranty is void if:

- (1) the trainer is used for a purpose for which it was not designed;
- (2) the assembly and maintenance instructions are not followed;
- (3) the trainer is repaired or attempted to be repaired by anyone other than the official repair service.

Under the aforementioned circumstances Versa Design S.L declines any responsibility for damages arising indirectly or directly as a result.

Technical Assistance.

In the help section at zycle.eu, you will find information on how to get personalized technical assistance. Remember to keep your purchase receipt with the printed date on it at least during the two-year warranty period.

Warranty registration:

Download the ZYCLE App and register your product guarantee. Available for iOS and Android.

5. Help

If you have questions, see the help section at www.zycle.eu

The Help section inside Zycle.eu contains manuals and videos explaining our products. If you need to contact our customer service, you can use the formulary included in this section.

Proper disposal of the product as per Directive 2012/19/EU on waste electrical and electronic equipment (WEEE).

At the end of its life Zycle, the product must not be discarded with other waste. It must be taken to a recycling center, not thrown out, to avoid potential environmental or health consequences. Users can contact the seller from which they purchased the product for more information on recycling or disposing of it.

Español

1	Montar el Smart ZPRO	15
2	Puesta en marcha	15
3	Advertencias de seguridad	15
4	Garantía	16
5	Ayuda	16

1. Montar el Smart ZPRO

Ver las ilustraciones de las páginas 5 a la 8.

- 1 Cambia el cierre rápido de la rueda trasera por el cierre rápido que viene en la caja.
- 2 Une el rodillo con su bastidor, asegurando una correcta fijación.
- 3 Introduce los tornillos. Ajústalos una vez puesta la bici.
- 4 Coloca la rueda trasera entre los brazos del rodillo y sujétalos al cierre rápido. Utiliza la rosca para asegurar una sujeción firme. Ajusta las contratuercas de plástico contra el bastidor, no contra la bici, para inmovilizarlo.
- 5 Enchufa el rodillo a la red. El led de la parte trasera se encenderá.

2. Puesta en marcha

1. Asegúrate de que tienes buena conexión a internet en la zona donde está el Smart ZPRO.
2. Conecta el Smart ZPRO a la corriente eléctrica.
3. Prepara el sistema local de comunicaciones:
ANT±: conecta la antena USB ANT+ a tu PC o tablet. (USB ANT+ no incluido)

Si utilizas una tablet Android necesitarás un adaptador adicional (cable OTG, no suministrado).

Bluetooth: En Windows vincula el Smart ZPRO a tu PC (no es necesario en Mac, iPad o tablets Android). Recuerda que tu Smart ZPRO sólo puede estar conectado a un dispositivo Bluetooth a la vez.

3. Advertencias de seguridad

Smart ZPRO

Asegúrate que todos los componentes descritos en el montaje están perfectamente fijados al rodillo. Si no están bien fijados podrían provocar la caída del usuario.

Conexión a la red eléctrica.

Conecta correctamente el transformador a la red y a la toma del rodillo. La instalación eléctrica debe ser conforme con las prescripciones a norma o de ley previstas en el país en el que se utiliza.

La base de conexión a la red de alimentación debiera ser fácilmente accesible.

Usa repuestos originales.

Si el transformador de corriente está dañado debe ser sustituido por un recambio suministrado por Zycle o por su servicio postventa.

Limpeza.

Para la limpieza del rodillo emplea un paño humedecido con agua o productos de limpieza no agresivos. Limpialo siempre cuando esté desconectado de la red eléctrica. Evita que los productos de limpieza lleguen al interior de la unidad de resistencia.

Usuarios

Usuarios que pueden utilizar el rodillo.

El rodillo está destinado exclusivamente a personas con todas las facultades físicas, sensoriales y mentales necesarias para realizar el esfuerzo que conlleva la actividad deportiva. Te recomendamos que consultes con tu médico si estás capacitado para realizar la actividad física que requiere el uso del rodillo. Aún cumpliendo con los requisitos anteriores, debes tener la suficiente experiencia o conocimientos, o haber recibido una orientación adecuada para utilizar este material deportivo.

Usuarios que NO pueden utilizar el rodillo.

El rodillo bajo ningún concepto está destinado a personas con capacidades físicas, sensoriales o mentales reducidas. Tampoco está destinado a niños. El rodillo debe mantenerse alejado de este grupo de personas.

Recomendaciones de salud.

Si antes o durante el ejercicio físico no te encuentras en perfecta forma física o te encuentras débil, sientes malestar, dolor u opresión en el pecho, notas falta de aire, o tu pulso es irregular, abstente de utilizar el rodillo. Te recomendamos que consultes a tu médico.

4. Garantía

Versa Design S.L te ofrece una garantía limitada de 2 años a partir de la fecha original de compra. Durante el periodo de vigencia Versa Design S.L te garantiza que el rodillo no presentará defectos en sus materiales ni en su fabricación. Versa Design S.L no será responsable bajo ninguna circunstancia de daños ocasionados por el uso inadecuado de este producto.

Aplicación.

Esta garantía se aplica exclusivamente al propietario original, y a rodillos adquiridos a través de distribuidores o tiendas autorizadas.

Limitación y Anulación de la garantía.

Se excluyen de la garantía las causas no imputables al fabricante. La garantía no cubre piezas que se hayan desgastado mediante el uso normal del rodillo. Tampoco cubre ningún daño ocasionado por accidentes, uso indebido, cuidado inadecuado, negligencia.

La garantía queda anulada cuando:

(1) al rodillo se le da un uso diferente aquel para el que se ha concebido, (2) cuando no se han seguido las instrucciones de montaje y conservación, (3) cuando al rodillo ha sido objeto de reparaciones o intentos de reparación que no han sido efectuadas por el servicio técnico oficial.

Versa Design S.L declina todo tipo de responsabilidad por eventuales daños que directa o indirectamente pudieran derivarse.

Asistencia técnica.

Dentro de la sección de ayuda de zycle.eu encontraras información de como obtener asistencia técnica de forma personalizada. Recuerda conservar tu comprobante de compra con la fecha impresa al menos durante los dos años que dura la garantía.

Registro de garantía:

Descarga la App de ZYCLE y registra la garantía de tu producto. Disponible para iOS y Android.

5. Ayuda

Si tienes alguna duda, ve a la sección de Ayuda en zycle.eu.

En la zona de Ayuda de Zycle.eu dispones de manuales y vídeos explicativos de nuestros productos. Si necesitas ponerte en contacto con nuestro servicio de atención al cliente puedes hacerlo a través del formulario que encontrarás en esta sección.

Correcto desecho del producto con arreglo a la directiva 2012 / 19 / UE sobre Residuos de Aparatos Eléctricos y Electrónicos (RAEE).

Al finalizar el ciclo de vida, el producto no debe desecharse junto con el resto de residuos, debe llevarse a un punto limpio, y no arrojarse al ambiente para evitar eventuales daños al ambiente o a la salud. Los usuarios pueden contactar con el vendedor al cuál compraron el producto para obtener más información sobre el reciclaje o desecho del mismo.

Français

1	Montage du Smart ZPRO	19
2	Mise en marche	19
3	Mises en garde de sécurité	19
4	Garantie	20
5	Aide	20

1. Montage du Smart ZPRO

Consultez les illustrations des pages 5 à 8.

- 1 Remplacez la fermeture rapide de la roue arrière par la fermeture rapide qui est fournie dans le carton.
- 2 Utilisez le trainer avec son châssis, en assurant une bonne fixation.
- 3 Insérez les vis. Ajustez-les une fois le vélo monté.
- 4 Placez la roue arrière entre les bras du trainer et attachez-les à la fermeture rapide. Utilisez l'écrou pour assurer une fixation solide. Réglez les contre-écrous en plastique contre le châssis, et non contre le vélo, pour l'immobiliser.
- 5 Branchez le trainer au réseau électrique. La LED de la partie arrière s'allumera.

2. Mise en marche

1. Assurez-vous de bénéficier d'une connexion à Internet dans la zone où se trouve le Smart ZPRO.

2. Branchez le Smart ZPRO sur le secteur.

3. Préparez le système local de communications :

ANT+ : Branchez l'antenne USB ANT+ à votre PC ou tablette. (USB ANT + non inclus)

Si vous utilisez une tablette Android, vous aurez besoin d'un adaptateur supplémentaire (câble OTG, non fourni).

Bluetooth : Dans Windows, coupez le Smart ZPRO à votre PC (cela n'est pas nécessaire pour Mac, avec l'iPad ou avec les tablettes Android). Souvenez-vous que votre Smart ZPRO ne peut être relié qu'à un périphérique Bluetooth à la fois.

3. Mises en garde de sécurité

Smart ZPRO

Vérifiez que tous les composants décrits lors du montage dans le montage soient parfaitement fixés au trainer. S'ils sont mal fixés, ils pourraient provoquer la chute de l'utilisateur.

Branchement au réseau électrique.

Branchez correctement le transformateur au réseau et à la prise du trainer. L'installation électrique doit être conforme aux prescriptions de la norme ou de la loi prévues dans le pays dans lequel il est utilisé. La base de branchement au réseau électrique doit être facilement accessible.

Utilisez des pièces de rechange d'origine.

Si le transformateur électrique est endommagé, il doit être remplacé par une pièce de rechange fournie par Cycle ou par son service après-vente Nettoyage.

Nettoyage

Pour le nettoyage du trainer, utilisez un chiffon imbibé d'eau ou des détergents non agressifs. Nettoyez-le toujours quand il est débranché. Évitez que les détergents ne parviennent à l'intérieur de l'unité de la résistance.

Utilisateurs

Utilisateurs pouvant utiliser le trainer.

Le trainer est destiné exclusivement aux personnes jouissant de toutes les facultés physiques, sensorielles et mentales nécessaires pour réaliser l'effort qu'implique l'activité sportive. Nous vous recommandons de consulter votre médecin pour savoir si vous avez la capacité d'accomplir l'activité physique que requiert l'utilisation du trainer. Toujours dans le respect des exigences citées ci-dessus, vous devez avoir suffisamment d'expérience ou de connaissances, ou avoir reçu une orientation appropriée pour utiliser cet équipement sportif.

Utilisateurs ne devant PAS utiliser le trainer.

Le trainer n'est absolument pas destiné à des personnes dont les capacités physiques, sensorielles ou mentales sont réduites. Il n'est pas non plus destiné aux enfants. Le trainer doit être tenu éloigné de ce groupe de personnes.

Recommandations concernant la santé.

Si, avant ou pendant l'exercice physique vous n'êtes pas en parfaite forme physique ou si vous vous sentez faible, si vous sentez une gêne, une douleur ou une oppression au niveau de votre poitrine, si vous manquez d'air ou si votre pouls est irrégulier, abstenez-vous d'utiliser le trainer.

Nous vous conseillons de consulter votre médecin.

4. Garantie

Versa Design S.L vous offre une garantie limitée de 2 ans à compter de la date d'achat initiale. au cours de la période de validité, Versa Design S.L vous garantit que le trainer ne présentera pas de défauts dans ses matériaux ni dans sa fabrication. en aucun cas, Versa Design S.L n'est responsable des dommages causés par l'usage inapproprié de ce produit.

Application.

Cette garantie s'applique exclusivement au propriétaire original et aux trainers achetés par le biais de distributeurs ou de boutiques autorisés.

Limitation et annulation de la garantie.

Sont exclues de la garantie les causes non imputables au fabricant. La garantie ne couvre pas les pièces qui ont été usées suite à l'usage normal du trainer.

Elle ne couvre pas non plus les dommages causés par des accidents, l'utilisation induite, le mauvais entretien, la négligence.

La garantie est annulée lorsque :

(1) Le trainer servira pour un usage autre que celui pour lequel il a été conçu, (2) lorsque les instructions de montage et d'entretien n'auront pas été respectées (3) lorsque le trainer aura fait l'objet de réparations ou de tentatives de réparation qui n'auront pas été effectuées par le service technique officiel.

Versa Design S.L décline toute responsabilité pour les dommages qui directement ou indirectement pourraient en résulter.

Assistance technique.

Au sein de la rubrique d'aide de zycle.eu, vous trouverez des informations pour obtenir une assistance technique de façon personnalisée. Souvenez-vous de conserver votre ticket d'achat avec la date imprimée au moins durant les deux ans que dure la garantie.

Enregistrement de la garantie:

Téléchargez l'application ZYCLE et enregistrez la garantie de votre produit.

Disponible pour iOS et Android.

5. Aide

Si vous avez des questions, consultez la rubrique d'Aide sur zycle.eu

La section d'Aide dans Zycle.eu vous propose des manuels et des vidéos explicatifs de nos produits. Si vous avez besoin de contacter notre service client, vous pouvez le faire à travers le formulaire inclus dans cette section.

Bon recyclage du produit conformément à la directive 2012/19/UE sur les déchets d'équipements électriques et électroniques (DEEE).

À la fin de son Cycle de vie, le produit ne doit pas être jeté avec le reste des déchets, il doit être porté à la déchetterie et non laissé dans l'environnement pour éviter d'éventuels dégâts à l'environnement ou à la santé. Les utilisateurs peuvent contacter le revendeur auprès duquel ils ont acheté le produit pour obtenir plus d'informations sur le recyclage ou la mise au rebut de celui-ci.

Italiano

1	Montare lo Smart ZPRO	23
2	Avviamento	23
3	Consigli di sicurezza	23
4	Garanzia	24
5	Aiuto	24

1. Montare la Smart ZPRO

Fai riferimento alle immagini che vanno da pagina 5 a pagina 8.

- 1 Sostituisci la chiusura rapida della ruota posteriore con la chiusura rapida che trovi nella scatola.
- 2 Unisci il rullo al telaio, verificando il corretto fissaggio.
- 3 Introduci le viti. Regola una volta collocata la bici.
- 4 Colloca la ruota posteriore tra le braccia del rullo e fissa alla chiusura rapida. Usa il dado per fissare bene il tutto. Regola i controdadi di plastica serrandoli verso il telaio, non verso la bici, per fissarlo.
- 5 Collega il rullo alla rete. Il led della parte posteriore si accende.

2. Avviamento

1. Controlla che la connessione a Internet sia buona nella zona in cui si trova lo Smart ZPRO.
2. Collega lo Smart ZPRO alla corrente elettrica.
3. Prepara il sistema locale di comunicazioni:
ANT+: collega l'antenna USB ANT+ al PC o al tablet. (USB ANT+ non incluso)

Se usi un tablet Android sarà necessario un ulteriore adattatore (cavo OTG non fornito con il prodotto).

Bluetooth: Su Windows collega lo Smart ZPRO al tuo PC (questa operazione non è necessaria su Mac, iPad o tablet Android). Ricorda che il tuo Smart ZPRO può essere collegato a un solo dispositivo Bluetooth alla volta.

3. Consigli di sicurezza

Smart ZPRO

Verifica che tutti i componenti descritti nelle istruzioni di montaggio siano fissati perfettamente al rullo.

Nel caso in cui non fossero correttamente fissati, l'utente potrebbe cadere.

Collegamento alla rete elettrica.

Collega correttamente il trasformatore alla rete e alla presa del rullo. L'impianto elettrico deve essere conforme ai regolamenti e alla norma o legge previsti nel paese in cui si utilizza il prodotto.

La base del collegamento alla rete di alimentazione deve essere facilmente accessibile.

Usare pezzi di ricambio originali.

Se il trasformatore di corrente è danneggiato deve essere sostituito con un pezzo di ricambio fornito da Zycle o dal suo servizio post vendita.

Pulizia.

Per la pulizia del rullo usare un panno inumidito con acqua o detersivi non aggressivi. Prima di pulire il rullo, scollegare sempre il dispositivo dalla rete elettrica. Evita che i detersivi possano penetrare all'interno dell'unità di resistenza.

Utenti

Utenti che possono usare il rullo.

Il rullo è destinato esclusivamente a quelle persone che dispongono di tutte le facoltà fisiche sensoriali e mentali necessarie per realizzare lo sforzo che comporta l'attività fisica sportiva.

Ti consigliamo di consultare il tuo medico per verificare se puoi realizzare l'attività fisica che richiede l'uso del rullo. Pur rispondendo ai requisiti indicati, devi avere sufficiente esperienza o conoscere bene, o aver ricevuto istruzioni adeguate per poter usare questo materiale sportivo.

Utenti che NON possono usare il rullo.

Il rullo non è assolutamente destinato a persone con capacità fisiche, sensoriali e mentali ridotte. Non può essere usata da bambini. Il rullo deve essere mantenuto fuori dalla portata di questo gruppo di persone.

Consigli per la salute.

Se prima o durante l'esercizio fisico non ti senti in perfetta forma fisica, ti senti debole, hai un qualche tipo di malessere, dolore o senti pressione sul petto, ti manca l'aria, oppure hai il polso irregolare: non usare il rullo.

In questi casi, ti consigliamo di consultare un medico.

4. Garanzia

Versa Design S.L ti offre una garanzia limitata di 2 anni dalla data originale di acquisto. Durante il periodo di validità Versa Design S.L ti garantisce che il rullo non presenterà difetti nei materiali, né di fabbricazione. Versa Design S.L declina qualsiasi responsabilità per eventuali danni provocati da un uso non adeguato di questo prodotto.

Applicazione.

La presente garanzia è applicabile esclusivamente per il proprietario originale e per i rulli acquistati attraverso distributori o negozi autorizzati.

Limitazione e annullamento della garanzia.

Sono escluse dalla garanzia le cause non imputabili al fabbricante. La garanzia non copre pezzi usurati dall'uso normale del rullo.

Non copre nemmeno danni provocati da incidenti, uso indebito, manutenzione inadeguata, negligenza.

La garanzia è annullata:

(1) se viene fatto un uso del rullo diverso da quello per il quale è stato concepito, (2) se non vengono seguite le istruzioni di montaggio e conservazione, (3) se per riparare o cercare di riparare il rullo non si è fatto ricorso al servizio tecnico ufficiale.

Versa Design S.L declina qualsiasi tipo di responsabilità per eventuali danni che possono derivare in modo diretto o indiretto.

Assistenza tecnica.

Nella sezione di aiuto di zycle.eu troverai ulteriori informazioni su come ottenere assistenza tecnica personalizzata. Ricorda di conservare il documento che certifica l'acquisto con la data stampata almeno durante i due anni della garanzia.

Registrazione della garanzia:

Scarica l'app ZYCLE e registra la garanzia del prodotto. Disponibile per iOS e Android.

5. Aiuto

Per qualsiasi dubbio visita la sezione Aiuto su zycle.eu.

Nell'area della Guida di Zycle.eu sono disponibili manuali e video esplicativi dei nostri prodotti. Se devi contattare il nostro servizio clienti, puoi farlo attraverso il modulo che troverai in questa sezione.

Il prodotto dovrà essere smaltito correttamente in conformità alla direttiva 2012/19/UE sui rifiuti di apparecchiature elettriche ed elettroniche (RAEE).

Una volta terminato il ciclo di vita del prodotto, questo non deve essere smaltito insieme al resto dei residui, bensì deve essere portato presso un punto di raccolta per evitare possibili danni all'ambiente o alla salute. Gli utenti possono contattare il rivenditore del punto vendita presso il quale hanno acquistato il prodotto per ottenere maggiori informazioni sul riciclo e lo smaltimento del prodotto stesso.

Deutsch

1	Aufbau des Smart ZPRO	27
---	-----------------------	----

2	Inbetriebnahme	27
---	----------------	----

3	Sicherheitshinweise	27
---	---------------------	----

4	Garantie	28
---	----------	----

5	Hilfe	28
---	-------	----

1. Aufbau des Smart ZPRO

Bitte die Abbildungen auf den Seiten 5 bis 8 beachten.

- 1 Wechslen Sie den Schnellverschluss des Hinterrads gegen den mitgelieferten aus..
- 2 Verbinden Sie den Rollentrainer mit dem Gestell und achten Sie auf eine korrekte Befestigung.
- 3 Setzen Sie die Schrauben ein. Ziehen Sie sie fest, nachdem Sie das Rad eingespannt haben.
- 4 Platzieren Sie das Hinterrad zwischen den Haltern des Rollentrainers und befestigen Sie es mit dem Schnellverschluss. Sorgen Sie mithilfe der Gewindeschraube für einen sicheren Halt.

Ziehen Sie die Sicherungsmuttern aus Kunststoff nicht gegen das Fahrrad, sondern gegen das Gestell fest, um dieses zu fixieren."
- 5 Schließen Sie den Rollentrainer an das Stromnetz an. Die LED auf der Rückseite leuchtet auf.

2. Inbetriebnahme

1. Stellen Sie sicher, dass Sie an dem Ort, an dem Sie den Smart ZPRO benutzen, eine gute Internetverbindung haben.
2. Schließen Sie den Smart ZPRO an das Stromnetz an.
3. Richten Sie die lokalen Verbindungen ein:
ANT+: Schließen Sie die ANT+-USB-Antenne an Ihren PC oder Ihr Tablet an. (USB ANT+ nicht enthalten)

Wenn Sie ein Android-Tablet benutzen, benötigen Sie einen zusätzlichen Adapter (OTG-Kabel, nicht mitgeliefert).

Bluetooth: Wenn Sie Windows verwenden, verbinden Sie bitte den Smart ZPRO mit Ihrem PC (nicht notwendig bei Mac, iPad oder Android-Tablets). Denken Sie daran, dass Ihr Smart ZPRO jeweils nur mit einem Bluetooth-Gerät verbunden sein kann.

3. Sicherheits- hinweise

Smart ZPRO

Achten Sie darauf, dass alle in der Aufbauanleitung beschriebenen Komponenten korrekt und sicher am Rollentrainer befestigt sind. Andernfalls könnte dies einen Sturz des Fahrers zur Folge haben.

Anschluss an die Stromversorgung:

Schließen Sie das Netzteil korrekt an das Stromnetz und an den Anschluss des Rollentrainers an. Die Elektroinstallation muss den örtlichen Normen und Gesetzesvorschriften entsprechen. Die Steckdose muss jederzeit leicht zugänglich sein.

Verwenden Sie Originalersatzteile:

Wenn Ihr Netzteil beschädigt ist, muss es gegen ein von Cycle oder dem Kundendienst geliefertes Ersatzgerät ausgetauscht werden.

Reinigung:

Für die Reinigung des Rollentrainers verwenden Sie bitte ein mit Wasser oder einem sanften Reinigungsmittel befeuchtetes Tuch. Trennen Sie das Gerät zum Reinigen stets von der Stromversorgung. Achten Sie darauf, dass keine Reinigungsmittel in das Innere der Widerstandseinheit gelangen."

Nutzer

Wer den Rollentrainer benutzen kann:

Der Rollentrainer ist ausschließlich für Personen geeignet, die über alle körperlichen, sensorischen und geistigen Fähigkeiten verfügen, die erforderlich sind, um den mit der sportlichen Betätigung einhergehenden Anstrengungen gewachsen zu sein.

Wir empfehlen Ihnen, mit Ihrem Arzt Rücksprache zu halten, ob Ihr Gesundheitszustand die mit dem Rollentraining verbundenen körperlichen Anstrengungen zulässt. Selbst wenn Sie die vorgenannten Anforderungen erfüllen, müssen Sie über ausreichende Erfahrungen und Kenntnisse verfügen oder eine entsprechende Einweisung erhalten haben, um dieses Sportgerät zu benutzen.

Wer den Rollentrainer NICHT benutzen darf:

Der Rollentrainer ist unter keinen Umständen für Personen mit eingeschränkter körperlicher, sensorischer oder geistiger Fähigkeiten gedacht. Auch für Kinder ist er nicht geeignet. Der Rollentrainer muss von diesen Personengruppen ferngehalten werden.

Gesundheitsempfehlungen:

Wenn Sie sich vor oder während des Trainings nicht in perfekter körperlicher Verfassung befinden, sich schwach oder unwohl fühlen, wenn Sie Schmerzen oder ein Druckgefühl in der Brust spüren, Ihnen beim Atmen Luft fehlt oder der Puls unregelmäßig ist, dann nehmen Sie von der Benutzung des Rollentrainers Abstand.

Wir empfehlen Ihnen, mit Ihrem Arzt zu sprechen.

4. Garantie

Versa Design S.L bietet Ihnen eine zweijährige Garantie ab dem ursprünglichen Kaufdatum. Während dieser Garantiefrist haftet Versa Design S.L für alle material- und herstellungsmängel des Rollentrainers. Unter keinen Umständen ist Versa Design S.L haftbar für Schäden, die von einem unsachgemäßen Gebrauch des Produkts herrühren.

Gültigkeit:

Diese Garantiezusage gilt ausschließlich für den ursprünglichen Eigentümer und für Rollentrainer, die über Vertriebspartner und autorisierte Geschäfte erworben wurden..

Beschränkung und Außerkrafttreten der Garantie.

Von der Garantie ausgenommen sind Ursachen, die nicht dem Hersteller anzulasten sind. Die Garantiezusage deckt keine Teile ab, die durch einen normalen Gebrauch des Rollentrainers Verschleiß erlitten haben. Ebenso werden keine von Unfällen, unsachgemäßer Verwendung, unsachgemäßer Pflege oder Fahrlässigkeit herrührenden Schäden abgedeckt.

Die Garantie ist in folgenden Fällen ausgeschlossen:

(1) wenn der Rollentrainer zu anderen als den vorgesehenen Zwecken genutzt wurde; (2) wenn die Anweisungen für Montage und Wartung nicht befolgt wurden; (3) wenn am Rollentrainer Reparaturen vorgenommen oder versucht wurden, die nicht der offizielle technische Kundendienst durchgeführt hat.

In diesen Fällen weist Versa Design S.L jegliche Haftung für mögliche mittelbare oder unmittelbare Schäden zurück.

Technische Unterstützung:

Im Hilfe-Abschnitt auf zycle.eu finden Sie Informationen darüber, wie Sie den individuellen technischen Kundendienst in Anspruch nehmen können. Denken Sie daran, Ihren Kaufbeleg mit dem aufgedruckten Datum mindestens während der zweijährigen Garantiezeit aufzubewahren.

Garantie registrierung:

Laden Sie die ZYCLE App herunter und registrieren Sie Ihre Produktgarantie.

Verfügbar für iOS und Android.

5. Hilfe

Wenn Sie Fragen haben, informieren Sie sich bitte im Hilfe-Abschnitt auf zycle.eu.

Im Hilfebereich von zycle.eu finden Sie Handbücher und Erklärvideos unserer Produkte. Wenn Sie unseren Kundendienst kontaktieren müssen, können Sie dies über das Formular tun, das Sie in diesem Abschnitt finden.

Korrekte Entsorgung des Produkts gemäß der Richtlinie 2012/19/EU über Elektro- und Elektronik-Altgeräte (WEEE):

Am Ende seines Lebenszyklus sollte das Produkt nicht zusammen mit anderen Abfällen entsorgt, sondern zu einem Wertstoffhof gebracht werden. Werfen Sie es nicht in die Umwelt, um mögliche Umwelt- oder Gesundheitsschäden zu vermeiden. Die Nutzer können sich an den Händler wenden, bei dem sie das Produkt gekauft haben, um weitere Informationen zum Recycling oder zur Entsorgung des Produkts zu erhalten.

Português

1	Montar o Smart ZPRO	35
2	Colocação em funcionamento	35
3	Advertências de segurança	35
4	Garantia	36
5	Ajuda	36

1. Montar o Smart ZPRO

Ver as ilustrações das páginas 5 a 8.

- 1 Troque o fecho rápido da roda traseira pelo fecho rápido que vem na caixa.
- 2 Conecte o rolo de treino à base, garantindo uma fixação correta.
- 3 Insira os parafusos. Ajuste-os assim que a bicicleta for colocada.
- 4 Coloque a roda traseira entre os braços do rolo de treino e fixe-os ao fecho rápido. Use a rosca para garantir uma fixação firme. Ajuste as contraporcas de plástico à base, não à bicicleta, para imobilizá-la.
- 5 Ligue o rolo de treino à corrente. O LED da parte traseira acende.

2. Colocação em funcionamento

1. Certifique-se de ter boa conexão à Internet na área onde está o Smart ZPRO.
2. Ligue o Smart ZPRO à corrente elétrica.
3. Prepare o sistema de comunicações local:
ANT+: ligue a antena USB ANT+ ao PC ou tablet. (USB ANT+ não incluído)

Se utilizar uma tablet Android precisa de um adaptador adicional (cabo OTG, não fornecido).

Bluetooth: No windows vincule o Smart ZPRO ao PC (não é necessário no Mac, iPad ou tablets Android). Não esqueça que o Smart ZPRO só pode ser conectado a um dispositivo Bluetooth de cada vez.

3. Advertências de segurança

Smart ZPRO

Certifique-se de que todos os componentes descritos na montagem estejam perfeitamente fixados ao rolo. Se não estiverem bem fixados podem causar a queda do utilizador.

Ligação à corrente.

Ligue corretamente o transformador à corrente e à tomada do rolo de treino. A instalação elétrica deve cumprir com os requisitos, a norma ou lei previstos no país onde é usado. A base de ligação à rede de alimentação deve ser facilmente acessível.

Usar peças de reposição originais.

Usar peças de reposição originais. Se o transformador de corrente estiver danificado deve ser substituído por um sobresselente fornecido pela Zycle ou pelo seu serviço pós-venda

Limpeza.

Para a limpeza do rolo de treino, use um pano humedecido em água ou produto de limpeza não agressivo. Limpe sempre quando estiver desligado da corrente. Evite que os produtos de limpeza cheguem ao interior da unidade de resistência.

Utilizadores

Utilizadores que podem usar o rolo de treino.

Utilizadores que podem usar o rolo de treino.

O rolo de treino está exclusivamente destinado a pessoas com todas as faculdades físicas, sensoriais e mentais necessárias para realizar o esforço que a atividade desportiva implica.

Recomendamos que consulte o seu médico para saber se está capacitado para a atividade física que é requerida para o uso do rolo de treino. Mesmo cumprindo com todos os requisitos anteriores, deve ter suficiente experiência ou conhecimentos, ou ter recebido uma orientação adequada para usar este material desportivo.

Utilizadores que NÃO podem usar o rolo de treino.

Em nenhuma circunstância o rolo de treino é destinado a pessoas com capacidades físicas, sensoriais ou mentais reduzidas. Não é destinado a crianças. O rolo de treino deve ser mantido afastado deste grupo de pessoas.

Recomendações de saúde.

Se antes ou durante o exercício físico não se encontrar em perfeita forma física, ou se sentir fraco, com mal-estar, dor ou pressão no peito, notar falta de ar ou tiver o pulso irregular, abstenha-se de usar o rolo de treino.

Recomendamos consultar o médico.

4. Garantia

Versa Design S.L oferece uma garantia limitada de 2 anos a partir da data original de compra. Durante o período de vigência Versa Design S.L garante que o rolo de treino não apresenta defeitos nos materiais nem no fabrico. Versa Design S.L não será responsável em nenhuma circunstância por danos causados por uma má utilização deste produto.

Aplicação.

Esta garantia aplica-se exclusivamente ao proprietário original, e a rolos de treino adquiridos através de distribuidores ou lojas autorizadas.

Limitação e Cancelamento da garantia.

Estão excluídas da garantia causas não atribuíveis ao fabricante. A garantia não cobre as peças desgastadas com o uso normal do rolo de treino.

Versa Design S.L não se responsabiliza por qualquer dano que possa decorrer, direta ou indiretamente

Também não cobre quaisquer danos causados por acidentes, uso indevido, faltas de atenção ou negligência.

A garantia é nula se: (1) for dado ao rolo de treino um uso diferente daquele para o qual foi concebido, (2) não tiverem sido seguidas as instruções de montagem e conservação, (3) o rolo de treino tiver sido submetido a reparações ou tentativas de reparação que não tenham sido efetuadas pelo serviço técnico oficial.

Versa Design S.L não se responsabiliza por qualquer dano que possa decorrer, direta ou indiretamente

Assistência técnica.

Na secção de ajuda de zycle.eu, vai encontrar informações sobre como obter assistência técnica personalizada. Lembre-se de conservar o comprovativo da compra com a data impressa, pelo menos, durante os dois anos de duração da garantia.

Registro de garantia:

Faça do aApp ZYCLE e registre a garantia do seu produto. Disponível para iOS e Android.

5. Ajuda

Em caso de dúvidas, vá à secção Ajuda em zycle.eu

Na área de Ajuda do Zycle.eu, você tem manuais e vídeos explicativos de nossos produtos. Se você precisar entrar em contato com nosso serviço ao cliente, poderá fazê-lo através do formulário que encontrará nesta seção.

Eliminação correta do produto de acordo com a diretiva 2012/19 / UE relativa aos Resíduos de Equipamentos Elétricos e Eletrónicos (RAEE).

No final do ciclo de vida, o produto não deve ser eliminado com o resto de resíduos, deve ser levado a um ecoponto, e não lançado no ambiente para evitar eventuais prejuízos de carácter ambiental ou de saúde. Os utilizadores podem entrar em contacto com o vendedor a quem compraram o produto para obter mais informações sobre a reciclagem ou eliminação do mesmo.



ES

Registra tu garantía a través de la App

Actualiza el firmware de tu producto

Consulta cualquier duda

EN

Register your warranty

Update your product firmware

Help

Download on

