

■ Udskiftning af frihjulsdelen < Kvikudløsertype >

Fjern navakslen og frihjuls kroppens spændebolt (inde i frihjuls kroppen), og udskift dernæst frihjuls kroppen.

Bemærk:

Forsøg ikke at adskille frihjulsdelen, da det kan resultere i funktionssvigt.

< MT68/MT66 >

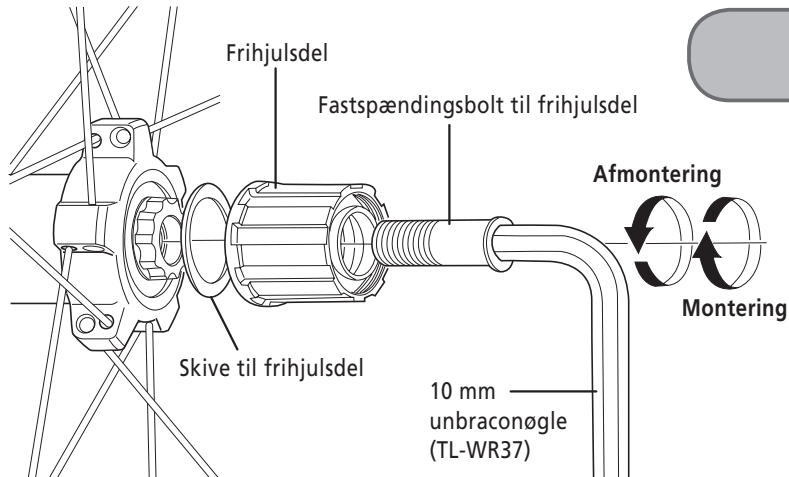

< MT35/MT15-A >

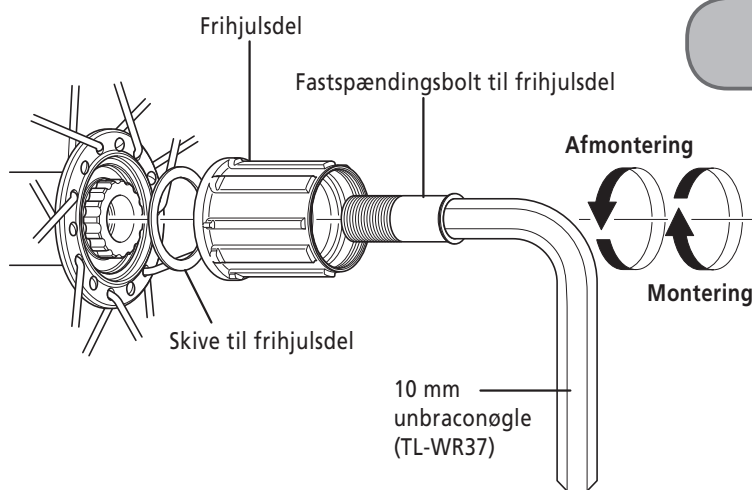

■ Udskiftning af frihjulsdelen < type med gennemgående akse >

MT68/MT66

1. Først trækkes navakslen ud ved at følge proceduren vist på tegningen. Den dobbeltlåste del på frihjulsiden kan ikke afmonteres.

(1)

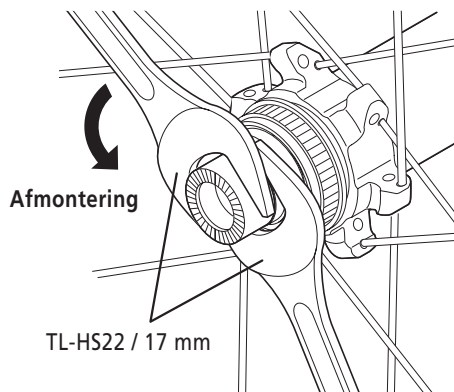

(2)

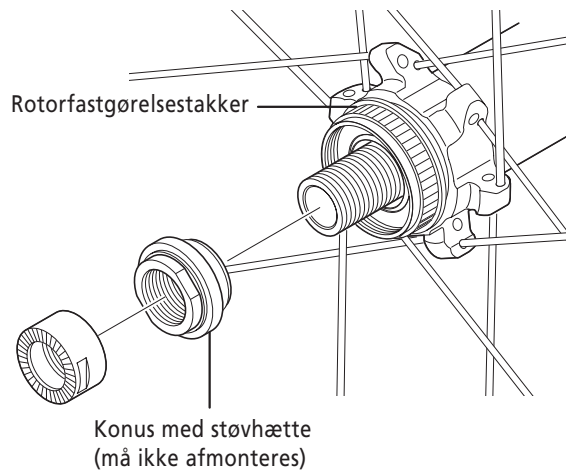

Venstre sides tilspændingsmoment:
15 - 20 Nm

(3)

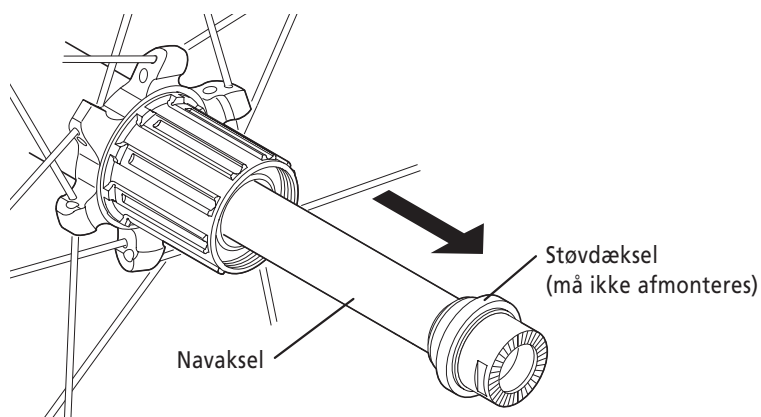

2. Fjern navakslen og frihjuls kroppens spændebolt (inde i frihjuls kroppen), og udskift dernæst frihjuls kroppen.

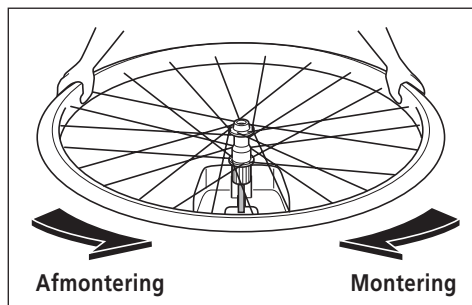
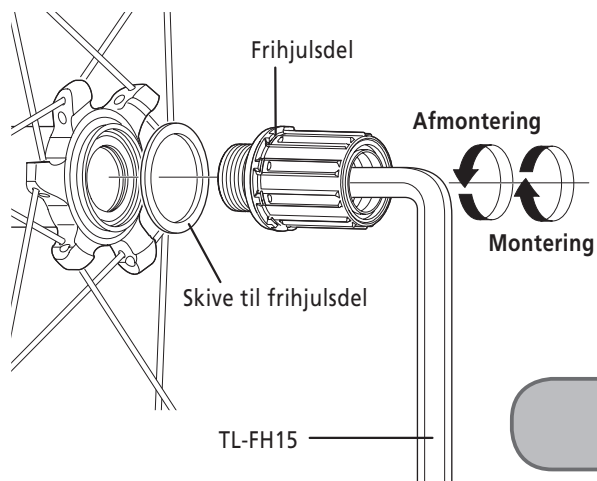

Tilspændingsmoment:
150 Nm