

Forhandlermanual

LANDEVEJ	MTB	Trekking
City Touring/ Comfort Bike	URBAN SPORT	E-BIKE

SKIFTEGREB

ALIVIO
SL-M3100

INDHOLDSFORTEGNELSE

INDHOLDSFORTEGNELSE	2
VIGTIGT	3
SIKKERHEDSMÆSSIGE HENSYN	4
LISTE OVER NØDVENDIGT VÆRKTØJ.....	7
MONTERING/FJERNELSE	8
Montering af skiftegrebet.....	8
VEDLIGEHOLDELSE	9
Udskiftning af inderwiren	9
• Skiftegreb.....	9
• Skiftegreb (MONO-greb).....	10
Udskiftning af indikatorenheden	12
Udskiftning af dækslet	13

VIGTIGT

- Denne forhandlermanual er primært beregnet til brug af fagligt uddannet cykelmekanikere.

Personer uden faglig uddannelse i cykelmontering bør ikke selv forsøge at montere komponenterne ud fra forhandlermanualerne.



Er du i tvivl om nogle af oplysningerne i servicevejledningen, skal du ikke gå videre med monteringen. Kontakt i stedet købsstedet eller en distributør for at få deres assistance.

- Sørg for at gennemlæse alle servicevejledninger, som fulgte med produktet.
- Adskil eller ændr ikke produktet på andre måder, end der er anført i denne forhandlermanual.
- Alle servicevejledninger og tekniske dokumenter kan findes online på <https://si.shimano.com>.
- Brugere, som ikke har nem adgang til internettet, bedes kontakte købsstedet, en SHIMANO distributør eller et af SHIMANO kontorerne angivet ovenfor for at få en trykt kopi af brugervejledningen.
- Sørg venligst for at overholde gældende regler og lovgivning i det land, den stat eller region, hvor du driver forhandlervirksomhed.

Af hensyn til sikkerheden bedes du læse denne forhandlermanual grundigt inden ibrugtagning og følge anvisningerne for korrekt brug.

De følgende anvisninger skal til enhver tid overholdes for at forhindre personskade og skader på udstyr og omgivelser.

Anvisningerne er inddelt efter, hvor alvorlig fare eller skade der kan opstå ved forkert brug af produktet.

 FARE	Hvis anvisningerne ikke overholdes, medfører det død eller alvorlig personskade.
 ADVARSEL	Hvis anvisningerne ikke overholdes, kan det medføre død eller alvorlig personskade.
 OBS	Hvis anvisningerne ikke overholdes, kan det medføre personskade eller fysisk skade på udstyr og omgivelser.

SIKKERHEDSMÆSSIGE HENSYN

ADVARSEL

- Sørg for at følge anvisningerne i manualerne, når du monterer produktet.
Det anbefales udelukkende at bruge originale SHIMANO reservedele. Forkert montering eller justering af produkter og udskiftningsdele kan medføre, at produkterne fungerer forkert, hvilket kan medføre, at cyklen vælter og forårsager alvorlige skader.
-  Hav godkendte beskyttelsesbriller på, når du udfører vedligeholdelsesopgaver som udskiftning af komponenter.

BEMÆRK



Sørg for, at andre brugere også bliver informeret om følgende:

- Sørg for hele tiden at dreje pedalarmen under gearskiftebetjening.
- Hvis gearskiftebetjeningen ikke sker jævnt, skal du rense gearskifteren og smøre alle bevægelige dele.
- Produktgarantien dækker ikke naturlig slitage og forringelse på grund af normal brug og ælde.

Ved montering på cyklen samt vedligeholdelse:

- Smør inderwire og inderside af yderkabel med fedt før brug for at sikre, at de glider, som de skal.
- Brug et OT-SP41 kabel og en kabelfører (SM-SP17/SP18) for, at komponenterne skal fungere uden problemer.
- Der skal anvendes specialfedt til gearkablet. Brug ikke premium smørefedt eller andre former for fedt, da det kan forårsage en forringelse af gearskiftefunktionen.
- Anvend en bremseslange/yderkabel som stadig har overskydende længde, når styret drejes hele vejen til begge sider. Kontroller desuden, at skiftegrebet ikke støder mod cykelstellet, når styret drejes hele vejen til begge sider.
- Hvis gearskiftejustering ikke kan udføres, skal det kontrolleres, at gaffelenderne bagtil flugter, at kablet er smurt, og at yderkablet hverken er for langt eller for kort.

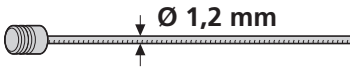
• Liste over anvendte kabler





Inderwire, der skal anvendes	Anbefalet yderkabel
 <p>Ø 1,2 mm</p>	<p>SP41 yderkabel</p>  <p>Ø 4 mm SHIMANO SP41</p>

* Se liste over anbefalede endestop til yderkabler.

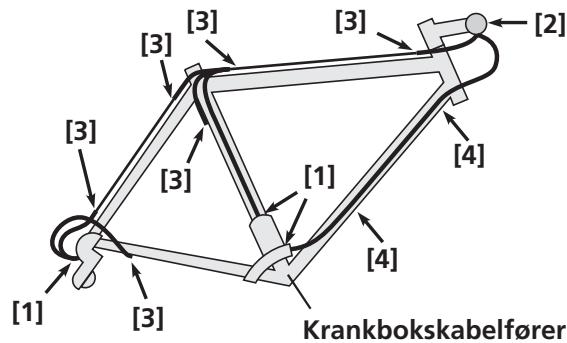
* Der må ikke være støv på inderwiren. Hvis smøremidlet på inderwiren er blevet tørret af, anbefales det at påføre SIS SP41-fedt (Y04180000).

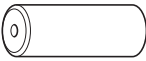
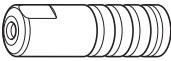
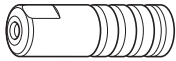
• Skema over anbefalede endestop til yderkabler





[1]	[2]	[3]	[4]
  <p>A eller B</p>	 <p>B</p>	  <p>C + D</p>	 <p>E</p>

Type endestop til yderkabel	Bemærkninger
A Forseglingshætte (aluminiumstype)	FD/RD-side Anbefales hvis yderkablet bevæger sig meget f.eks på cykler med affjedring
B Forseglingshætte (resin)	Skiftegreb/FD/RD-side
C Forseglingshætte med hals	Holder til yderkabel på siden af stellet
D Gummi afskærmning	
E Yderkablets endestop med lang hals	Anbefalet til cykler med indvendig kabelføring, hvor yderkablet ikke kan puttes ind i stellet i en lige vinkel og/eller inderwiren har kontakt med stellet, hvor den kommer ind i stellet

Produktet kan se anderledes ud end på billedet, fordi hovedformålet med denne servicevejledning er at forklare procedurerne for brug af produktet.

LISTE OVER NØDVENDIGT VÆRKTØJ

Der er nødvendigt med følgende værktøj til montering/fjernelse, justering og vedligeholdelse.

Værktøj	
	5 mm unbrakonøgle
	Stjerneskruestrækker [#1]
	Stjerneskruestrækker [#2]

MONTERING/FJERNELSE

Montering af skiftegrebet

Når der monteres dele på et kulfiberstel/-styr, skal man kontrollere det anbefalede tilspændingsmoment med producenten af pågældende kulfiberstel/-styr. Det vil forhindre beskadigelse af stel/styr på grund af over-spænding eller utilstrækkelig tilspænding af komponenter.

1. Spænd monteringskruen.

Anvend et håndtag med en maksimal ydre diameter på \varnothing 36 mm.

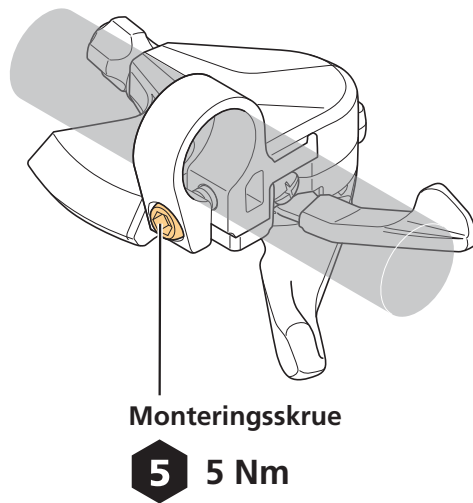

BEMÆRK

- Monter i en position, hvor bremse- og gearskiftebetjening ikke forhindres.

VEDLIGEHOLDELSE

Udskiftning af inderwiren

Inden der startes på udskiftninger, skal spændebolte (møtrikker) til kabler løsnes på forskifter og bagskifter.

Skiftegreb

1. Indstil skiftegrebet til startpositionen.

Træk 8 eller flere gange i udløsergrebet til højre hånd, og 2 eller flere gange i grebet til venstre hånd.

2. Tjek gearskiftepositionen vist på indikatoren. (For: 1, bag: 9)

Forrest

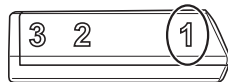

Bagerst

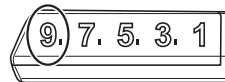

3. Fjern hættten til kabelforankring.

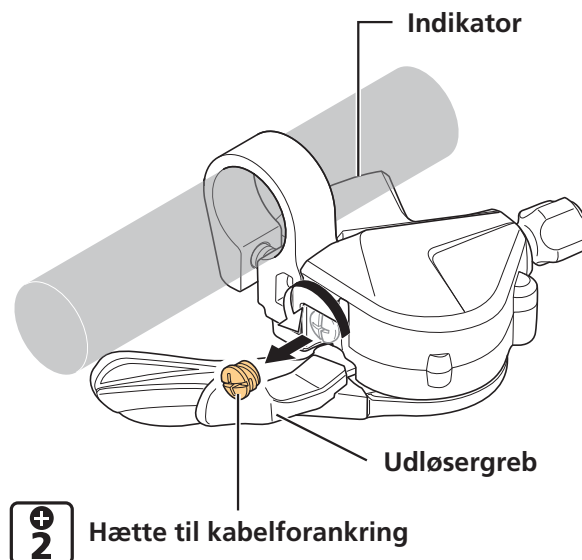

4. Udskift inderwiren og monter en hætte til kabelforankring.

Drej og stop hættens til kabelforankring i den position, der er vist på billedet. Hvis du tvunger den rundt, kan det beskadige skruegevindet på hættens.

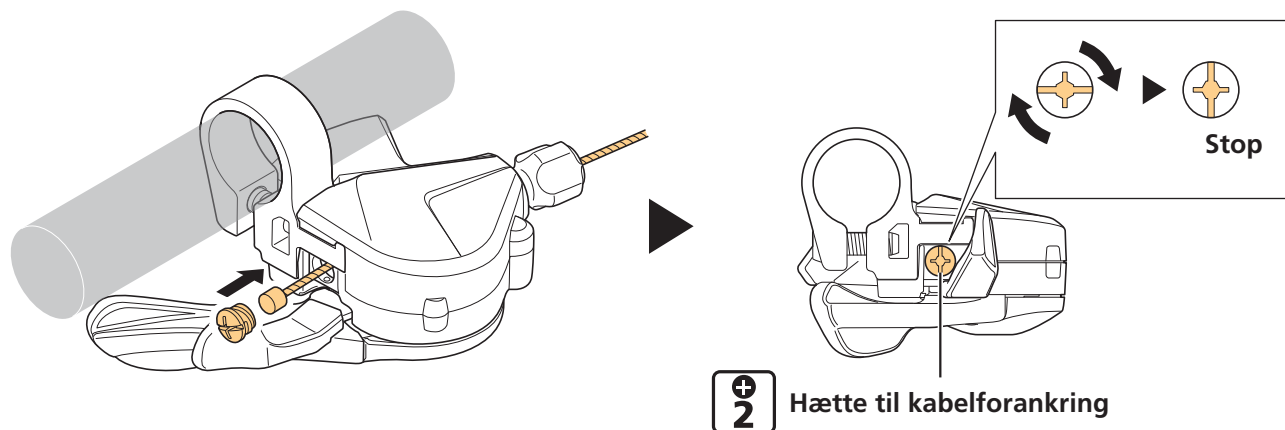

Skiftegreb (MONO-greb)

1. Indstil grebet til startpositionen.

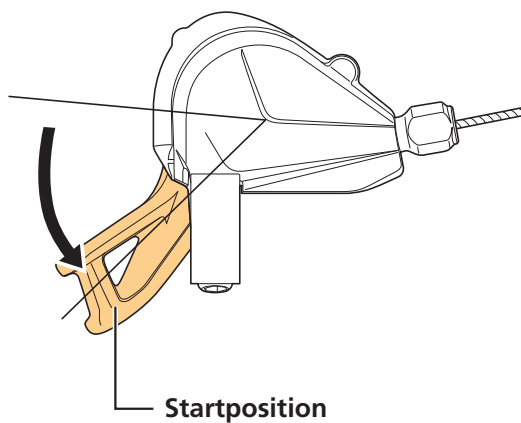

2. Fjern hættten til kabelforankring.

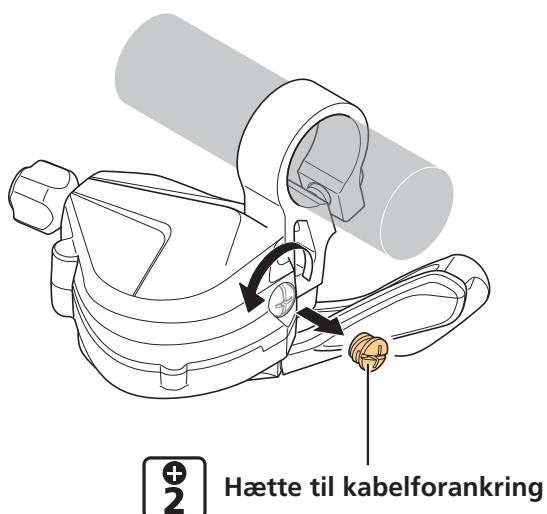

3. Udskift inderwiren og monter en hætte til kabelforankring.

Drej og stop hættten til kabelforankring i den position, der er vist på billedet. Hvis du tvinger den rundt, kan det beskadige skruegevindtet på hættten.

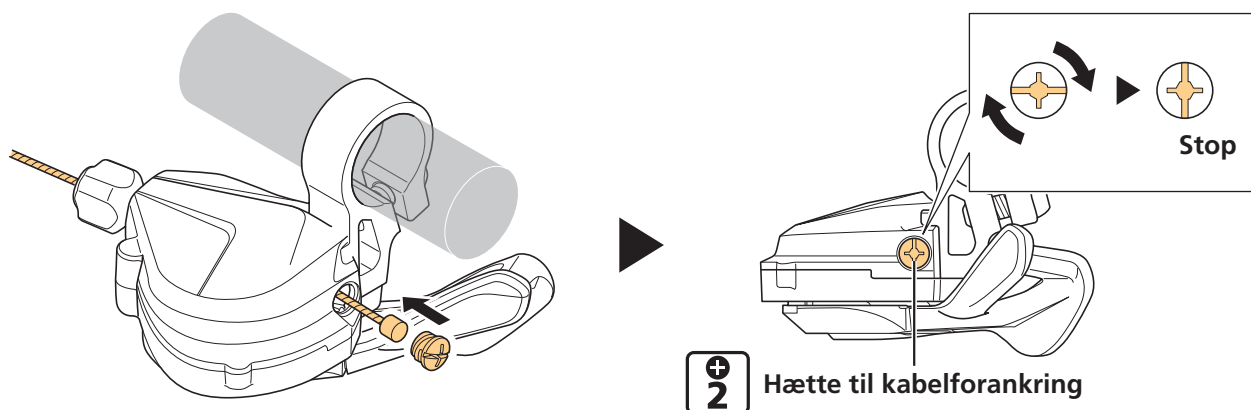

Udskiftning af indikatorenheden

Adskillelse og samling bør kun udføres, når enheden skal udskiftes.

* MONO-grebenheden kan ikke udskiftes.

1. Afmonter monteringskrueerne til indikatoren, og fjern derefter indikatorenheden.

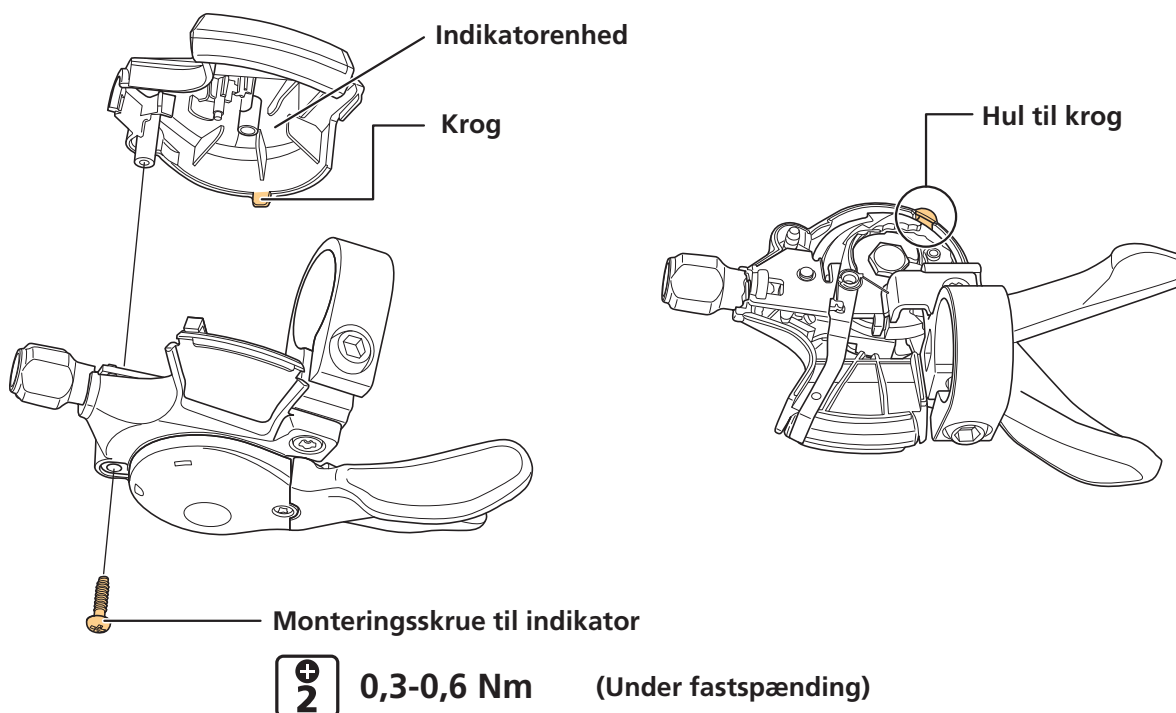

2. Indstil skiftegrebet til startpositionen.

Træk 8 eller flere gange i udløsergrebet til højre hånd, og 2 eller flere gange i grebet til venstre hånd.

3. Ret gearskiftepositionen ind således: forrest 1 og bagerst 9, som vist på indikatoren.

4. Monter indikatorenheden ved først at låse palen og derefter fastgøre den med en monteringskrue til indikatorenhed.

5. Kontroller, at den fungerer korrekt.

Hvis indikatorenheden ikke fungerer korrekt, skal den afmonteres og monteres igen. Vær især opmærksom på trin 2, 3 og 4.

Udskiftning af dækslet

Dækslet til MONO-grebenheden kan ikke udskiftes.

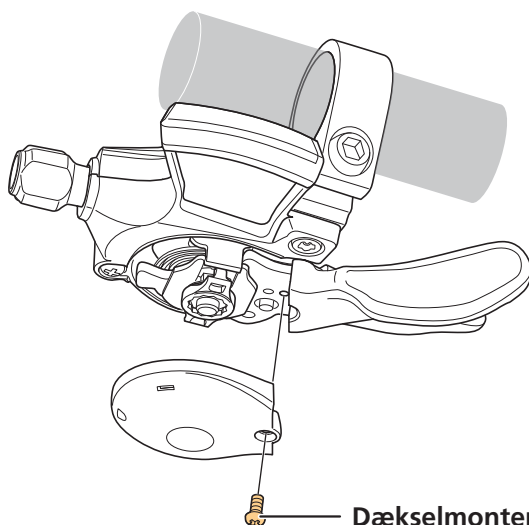

Dækselmonteringskrue til hovedgreb



0,1-0,3 Nm (Under fastspænding)

