

Forhandlermanual

Forreste kædehjul

MTB

XTR

FC-M9000
FC-M9020

DEORE XT

FC-M780
FC-M782
FC-M785

SLX

FC-M670
FC-M672
FC-M675

ZEE

FC-M640
FC-M645

DEORE

FC-M610
FC-M612
FC-M615

ALIVIO

FC-M4000
FC-M4050
FC-M4060

Tourney

FC-TX801

Non-Series

FC-M371
FC-M522
FC-M523
FC-M552
FC-M622
FC-M625

Krankboks

SM-BB93
SM-BB94-41A
SM-BB72
SM-BBR60

Trekking

DEORE XT

FC-T780
FC-T781

DEORE LX

FC-T671

DEORE

FC-T611

ALIVIO

FC-T4010
FC-T4060

Non-Series

FC-T521

ROAD

SORA

FC-3503
FC-3550

Claris

FC-2403
FC-2450

Non-Series

FC-R350
FC-RS500

Tourney A070

FC-A070
FC-A073

Komfort

ALFINE

FC-S501

NEXUS

FC-C6000

INDHOLDSFORTEGNELSE

VIGTIG BEMÆRKNING	3
SIKKERHEDSMÆSSIGE HENSYN	4
MONTERING	8
Liste over nødvendigt værktøj	8
Liste over værktøjskombinationer	9
HOLLOWTECH II/todelt krankset.....	10
OCTALINK-TYPE.....	15
SQUARE-TYPE.....	16
KRANKBOKS TIL FASTTRYKNING.....	18
Adapter	18
Eksempel på montering.....	18
Montering.....	19
Afmontering.....	20
VEDLIGEHOLDELSE	22
Udskiftning af klinge	22

VIGTIG BEMÆRKNING

- Denne forhandlermanual er primært beregnet til brug for professionelle cykelmekanikere. Personer, som ikke er erhvervmæssigt uddannede til samling af cykler, bør afstå fra at montere komponenterne, selv ved hjælp af forhandlermanualerne. Hvis du finder noget af informationen i manualen uklar, skal du ikke gå videre med monteringen. Kontakt i stedet købsstedet eller din lokale cykelhandler med henblik på assistance.
- Sørg for at gennemlæse samtlige betjeningsvejledninger, som følger med produktet.
- Du må ikke adskille eller ændre på produktet på anden vis end som anført i denne forhandlermanual.
- Samtlige forhandlermanualer og betjeningsvejledninger er tilgængelige online på vores hjemmeside: (<http://si.shimano.com>).
- Sørg venligst for at overholde gældende regler og lovgivning i det/den land, stat eller region, hvor du driver forhandlervirksomhed.

Af sikkerhedsmæssige hensyn skal du sørge for at læse forhandlermanualen grundigt inden ibrugtagningen og følge den med henblik på korrekt brug.

De følgende anvisninger skal til enhver tid overholdes for at forhindre personskade og skader på udstyr og omgivelser. Instruktionerne er klassificerede efter graden af fare eller skade, der kan opstå ved ukorrekt brug af produktet.

FARE

Hvis anvisningerne ikke overholdes, vil det medføre død eller alvorlig tilskadekomst.

ADVARSEL

Hvis anvisningerne ikke overholdes, kan det medføre alvorlige skader eller død.

FORSIGTIG

Hvis anvisningerne ikke overholdes, kan det medføre personskade eller skade på udstyr og omgivelser.

SIKKERHEDSMÆSSIGE HENSYN

⚠ ADVARSEL

- Når du monterer komponenterne, skal du sørge for at følge anvisningerne, der angives i betjeningsvejledningen. Det anbefales udelukkende at bruge originale Shimano-dele. Hvis dele såsom bolte og møtrikker løsner sig eller bliver beskadiget, kan cyklen pludselig vælte, hvilket kan forårsage alvorlig tilskadekomst. Hertil kommer, at hvis justeringerne ikke udføres korrekt, kan der opstå problemer, som gør, at cyklen pludselig kan vælte, hvilket kan forårsage alvorlig tilskadekomst.
-  Sørg for at anvende sikkerhedsbriller eller beskyttelsesbriller for at beskytte dine øjne ved udførelse af vedligeholdelsesopgaver såsom udskiftning af dele.
- Forhandlermanualen bør gennemlæses grundigt og opbevares et sikkert sted til senere brug.

Vær sikker på også at informere brugerne om følgende:

- *Vedligeholdelsesintervallet afhænger af brug. Rengør kæden regelmæssigt med en velegnet kæderens. Anvend aldrig alkali- eller syrebaserede opløsningsmidler som f.eks. rustfjerner. Hvis du bruger sådanne opløsningsmidler, kan kæden knække og medføre alvorlig tilskadekomst.*
- Kontrollér, at der er ikke er nogle revner i pedalarmene, inden du kører på cyklen. Hvis der er revner, kan pedalarmen knække, og du kan falde af cyklen.
- Kontrollér kæden for skader (deformation eller revner), afhopning eller andre uregelmæssigheder, såsom utilsigtet gearskifte. Hvis der opstår nogen problemer, skal du henvende dig til en forhandler eller et værksted. Kæden kan gå i stykker, og du kan vælte.
- Pas på, at dit tøj ikke hænger fast i kæden, når du kører, da du ellers kan falde af cyklen.

< SAINT / ZEE >

- Cykling nedad bakke og freeriding er i sagens natur farlige aktiviteter. Der er risiko for at blive involveret i en ulykke, der kan medføre alvorlige skader eller selv død. Det anbefales kraftigt, at cykelryttere anvender beskyttelsesudstyr på hoved og krop og udfører et grundigt sikkerhedseftersyn af cyklen inden kørsel. Husk på, at du cykler på eget ansvar og bør tage nøje hensyn til dine evner og erfaring.

Montering og vedligeholdelse:

< HOLLOWTECH II >

- Hvis det indvendige dæksel ikke installeres korrekt, kan akslen ruste og tage skade og dermed forårsage, at cyklen vælter, og at du kommer alvorligt til skade.
- De to monteringsbolte på venstre pedalarm skal spændes skiftevis i etaper, frem for at hver bolt strammes helt på en gang. Anvend en momentnøgle til at kontrollere, at de endelige tilspændingsmomenter ligger mellem 12 - 14 Nm. Derudover bør du efter ca. 100 kilometers kørsel igen kontrollere tilspændingsmomenterne med en momentnøgle. Det er også vigtigt, at tilspændingsmomenterne kontrolleres løbende. Hvis tilspændingsmomenterne er for svage, eller hvis monteringsboltene ikke er spændt skiftevis, kan den venstre pedalarm falde af, og cyklen kan vælte, og du kan komme alvorligt til skade.

< FC-M9000 / FC-M9020 >

Der findes spændemøtrikker til brug med enkelt- og dobbelttyper. De er forskelligt udformede.

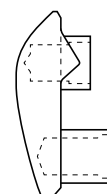

<Dobbelt>



<Enkelt>

 **FORSIGTIG**
Vær sikker på også at informere brugerne om følgende:

- Sørg for at holde dine kropsdele fri af klingens skarpe tænder.

BEMÆRK**Vær sikker på også at informere brugerne om følgende:**

- Inden du begynder at køre på cyklen, skal du kontrollere, at der ikke er slør eller slaphed i samlingen. Sørg ligeledes for at stramme pedalarme og pedaler med jævne mellemrum.
- Sørg for hele tiden at dreje pedalarmen under gearskifte.

< MTB/Trekking >

- Når kæden er i den på tegningen viste stilling, kan den komme i kontakt med de forreste klinger eller forskifteren og frembringe støj. Hvis støjen er et problem, skal du flytte kæden over på det næste større bagtandhjul eller det efterfølgende, hvis kæden sidder som vist på figur 1. Flyt kæden over på det næste mindre tandhjul, eller det efterfølgende, hvis kæden sidder som vist på Figur 2.

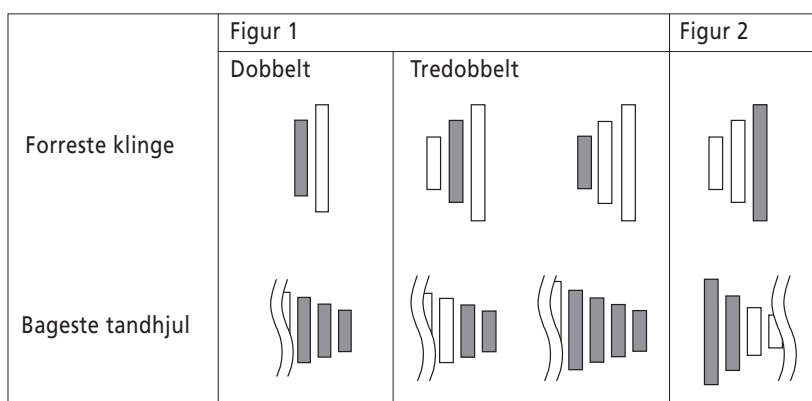
**< LANDEVEJSCYKEL >**

- Når kæden er i den på tegningen viste stilling, kan den komme i kontakt med de forreste klinger eller forskifteren og frembringe støj. Hvis støjen er et problem, skal du flytte kæden over på det næste større bagtandhjul eller det efterfølgende.

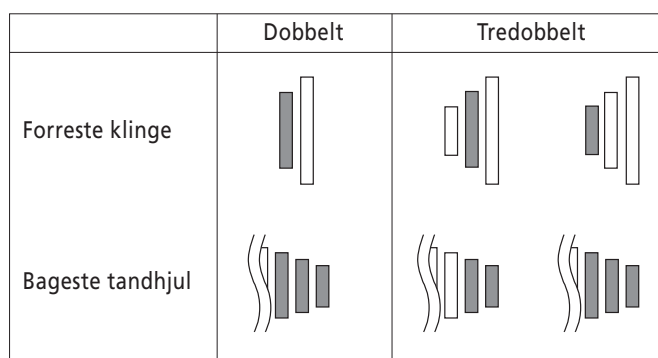

- Rengør pedalarm og krankboks med et neutralt rensmiddel. Syre- og alkaliholdige rengøringsmidler kan give misfarvninger.
- Hvis pedalfunktionen ikke føles normal, skal du kontrollere den en gang til.
- Rengør ikke krankboksen med en højtryksrenser. Der kan trænge vand ind i lejerne, og få dem til at afgive støj eller sidde fast.

- Du bør med jævne mellemrum rense kædekransene med et neutralt resemiddel. Desuden kan du forlænge både kædekransenes og kædens levetid ved at rense kæden med et neutralt resemiddel og smøre den.
- Dit tøj kan blive beskidt af kæden, når du kører.
- Produkternes garanti dækker ikke naturlig slitage og nedbrydning som følge af normal brug og aldring.

Montering og vedligeholdelse:

- Når du monterer pedalerne, skal du smøre lidt fedt på gevindene for at forhindre pedalerne i at klæbe. Brug en momentnøgle til at spænde pedalerne fast med. Tilspændingsmoment: 35 - 55 Nm Højre pedalarm har højregevind, og venstre pedalarm har venstregevind.
- Hvis krankboksen ikke sidder parallelt, vil gearskiftets ydeevne forringes.
- Hvis kæden bliver ved med at falde af klingerne under brug, skal du udskifte klingerne og kæden.

< HOLLOWTECH II/todelt krank >

- Når du monterer højre og venstre adapter, skal du smøre lidt fedt på dem og huske at montere inderdækslet. Hvis dette ikke overholdes, vil de blive mindre vandmodstandsdygtige.
- For at sikre den bedst mulige funktion bør du kun anvende den angivne kædetype.
- Hvis der høres hvinende lyde fra krankboksakslen og venstre tilslutning til krumtaparmen, skal du smøre fedt på tilslutningen og derefter tilspænde iht. det angivne tilspændingsmoment.
- Hvis du mærker løshed i lejerne, skal krankboksen udskiftes.
- Sørg for at anvende den angivne geartandskombination. Hvis der anvendes et andet gear end det angivne, ændres afstanden mellem gearene, hvilket kan bevirke, at kæden hopper ind mellem gearene.

< OCTALINK-TYPE/SQUARE-TYPE >

- Anvend kun den anviste kæde og krankboks.
- Smør krankboksen med fedt, inden du monterer den.
- Hvis du oplever en slaphed i krankboksens aksel, skal krankboksen udskiftes.

























Det faktiske produkt kan afvige fra illustrationen, fordi denne manual hovedsagligt er beregnet til at forklare fremgangsmåden ved brug af produktet.

MONTERING

MONTERING



■ Liste over nødvendigt værktøj

Følgende værktøj er påkrævet til montering af produktet.

Værktøj		Værktøj	
	5 mm unbraconøgle		TL-FC31
	8 mm unbraconøgle		TL-FC32
	10 mm unbraconøgle		TL-FC33
	Skiftenøgle		TL-FC34
	15 mm fastnøgle		TL-FC36
	17 mm skruenøgle		TL-BB12
	19 mm skruenøgle		TL-BB13
	32 mm skruenøgle		TL-UN66
	TL-FC10		TL-UN74-S
	TL-FC11		Seksstjernet #27
	TL-FC16		Seksstjernet #30
	TL-FC18		Plastichammer
	TL-FC24		

■ Liste over værktøjskombinationer

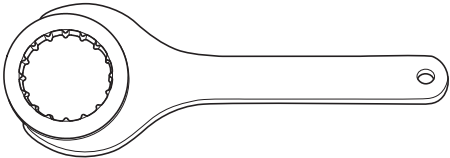
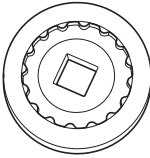
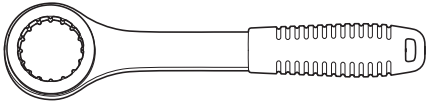
Brug værktøjerne i kombination, når arbejde udføres.

<p>TL-FC24 & TL-FC32</p>	<p>TL-FC24 & TL-FC33</p>
	
<p>TL-FC24 & TL-FC36</p>	<p>TL-FC34</p>
	

BEMÆRK

- Hvis du vil anvende slagnøgle skal du bruge TL-FC34 til SM-BB9000 og TL-FC37 til SM-BBR60. Brug af andet værktøj kan beskadige værktøjet.
- Når du indstiller TL-FC24/25 to TL-FC32, skal du tjekke den montébare position.
- TL-FC33/36 kan monteres i hvilken som helst position.

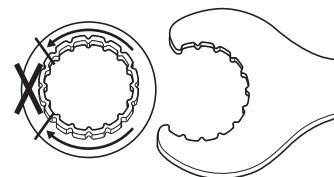

Når du indstiller TL-FC32, skal du tjekke den montébare position.

HOLLOWTECH II/todelt kranksæt

Metode til montering af afstandsstykke

1

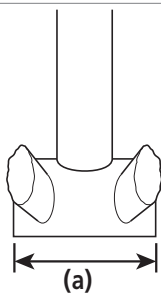

Undersøg om krankbokshusets bredde er 68 mm eller 73 mm.

(a) Bredde på krankboks hus

2

Monter adapteren. Der henvises til illustrationerne for den almindelige type eller kædekassetypen, afhængigt af hvilken type kædehjul, du har fortil.

< Almindelig type >

	68 mm	73 mm
(I)		
(II)		

- (A) Beslag til krankboksmontering
- (I) Båndtype
- (II) Beslagtype



TEKNISKE TIPS

Afstandsstykke

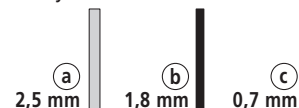

Hvis du anvender tre 2,5 mm afstandsstykker sammen med en båndtype og et krankboks hus på 68 mm, skal du montere to afstandsstykker på højre side og et på venstre side.

< Specifikationer for kædekasse >

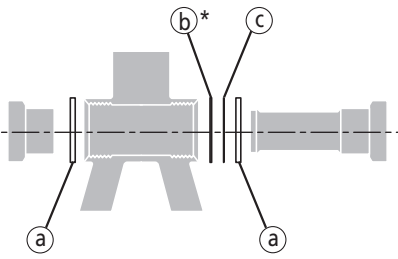
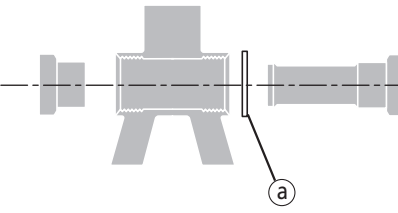
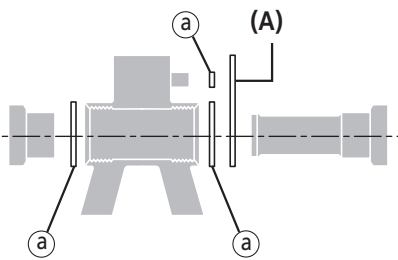
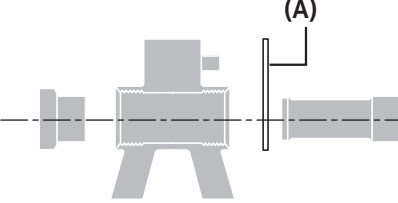
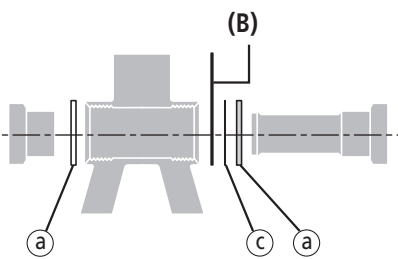
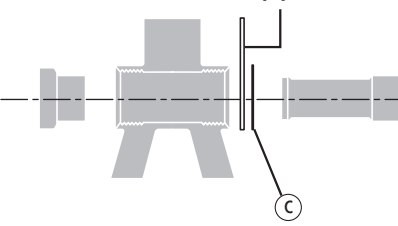
	68 mm	73 mm
(I)		
(II)		
(III)		

- (A) Beslag til krankboksmontering
- (B) Kædekasseholder
- (I) Båndtype
- (II) Beslagtype
- (III) Kædekasseholdertype



TEKNISKE TIPS

Afstandsstykke

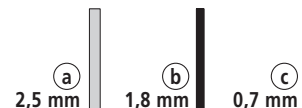

Hvis du anvender tre 2,5 mm afstandsstykker sammen med en båndtype og et krankboksrum på 68 mm, skal du montere to afstandsstykker på højre side og et på venstre side.

* 1,8 mm svarer til kædekassens tykkelse.

Montering af kranken

1

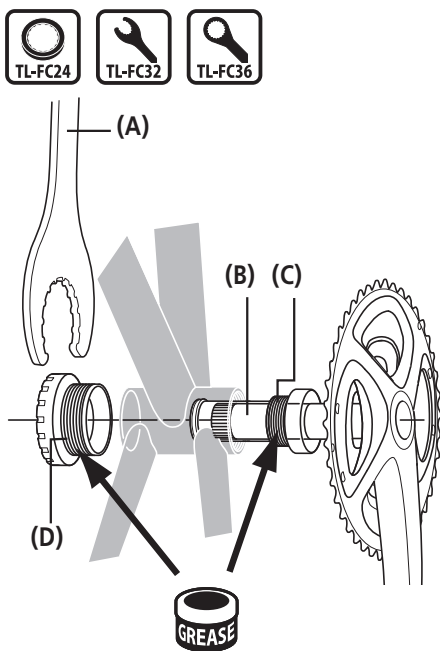

Smør højre og venstre adapter, og brug Shimanos originalværktøj (A) til montering af krankboksens højre adapter (C), det indvendige dæksel (B) og krankboksens venstre adapter (D).

- (A) TL-FC32
- (B) Indvendigt dæksel
- (C) Højre adapter (gevindskruet mod urets retning)
- (D) Venstre adapter (gevindskruet med urets retning)

Tilspændingsmoment:



35 - 50 Nm

BEMÆRK

TL-FC24 kan gøres strammere ved at kombinere den med TL-FC32/36.



TEKNISKE TIPS

Skrue højre adapter med uret, når der bruges 70 mm [M36] krankboks. (Gevindskruet med urets retning)

2

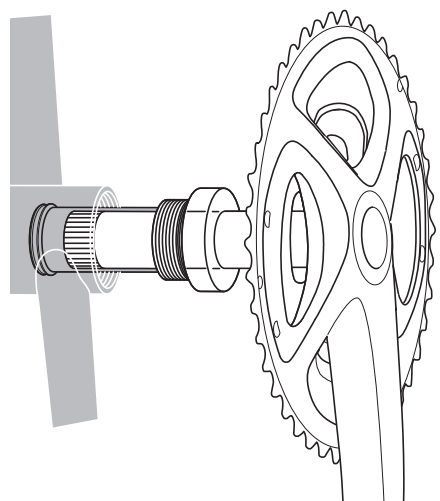

Indsæt højre pedalarmsenhed.

3

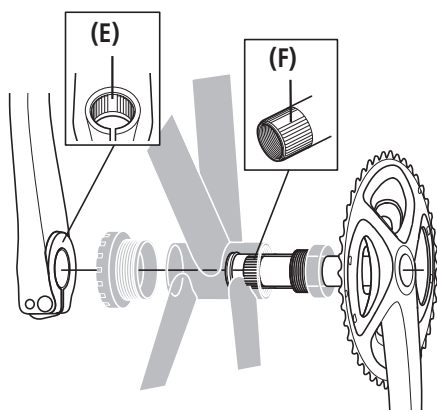

Sæt det brede rilleområde på venstre pedalarm (E) ind i akslen på højre pedalarmsenhed ved det brede rillested (F).

- (E) Bredt rilleområde på venstre pedalarm
- (F) Bredt rilleområde på akslen

BEMÆRK

Indsæt en afstandsring ved landevejscykler med tredobbelt kædehjul og citybikes med dobbelt kædehjul.

4

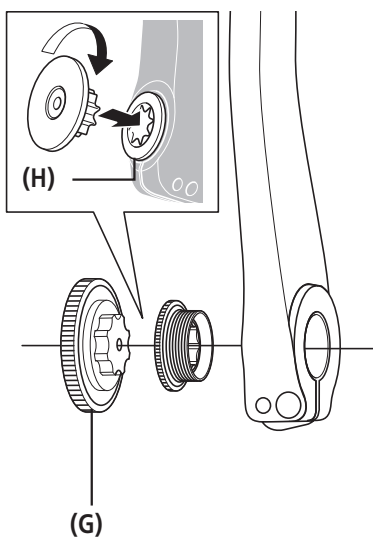

Brug Shimanos originalværktøj (G) til stramning af hættten (H).

- (G) TL-FC16
- (H) Hætte

Tilspændingsmoment:



0,7 - 1,5 Nm

5

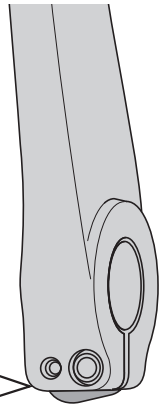
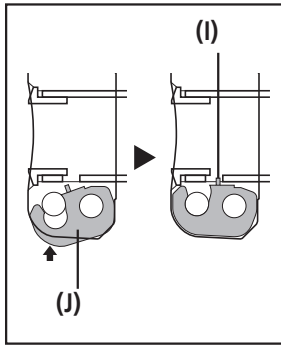

Tryk stoppladen (J) ind og kontrollér, at pladestiften (I) sidder ordentligt på plads, og stram derefter bolten på venstre pedalarm.

(I) Pladestift

(J) Stopplade

Tilspændingsmoment:



35 - 50 Nm

BEMÆRK

- Ved MTB/Trekking
Det kan være nødvendigt at anvende afstandsstykker afhængigt af krankbokshusets bredde. Se "Metode til montering af afstandsstykke" for flere detaljer.
- Vend stoppladen rigtigt som vist på illustrationen.

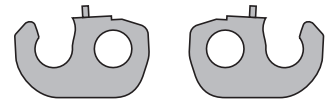

■ OCTALINK-TYPE

Montering af krankboks



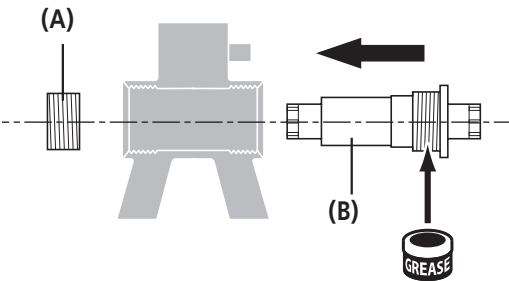



Brug Shimanos originalværktøj til montering. Først monteres hoveddelen (B), derefter adapteren (A).

- (A) Adapter
- (B) Hoveddel

Tilspændingsmoment:

 <p>TL-UN74-S</p>	<p>50 - 70 Nm</p>
 <p>TL-UN66</p>	

BEMÆRK



Hvis adapteren er fremstillet af aluminium eller stål
Smør fedt på adapteren.



Hvis adapteren er fremstillet af plastic
Smør ikke fedt på adapteren.

Montering af forreste kædehjul



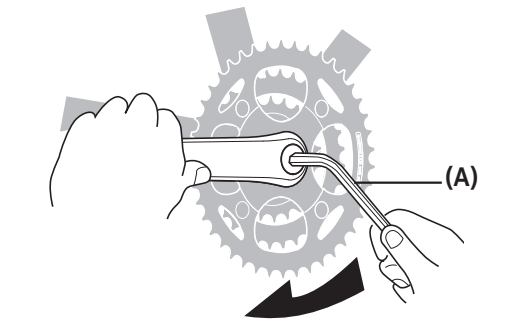



Brug en unbracconøgle (A) til montering af forreste kædehjul.

- (A) 8 mm/10 mm unbracconøgle

Tilspændingsmoment:

 <p>8 mm</p>	<p>35 - 50 Nm</p>
 <p>10 mm</p>	

■ SQUARE-TYPE

Montering af krankboks

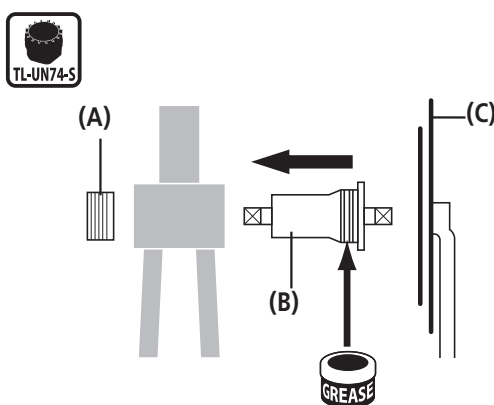

Brug Shimanos originalværktøj til montering. Først monteres hoveddelen (B), derefter adapteren (A).

- (A) Adapter
- (B) Hoveddel
- (C) Forreste kædehjul

Tilspændingsmoment:	
	50 - 7 Nm

BEMÆRK



Hvis adapteren er fremstillet af aluminium eller stål
Smør fedt på adapteren.



Hvis adapteren er fremstillet af plastic
Smør ikke fedt på adapteren.

Montering af forreste kædehjul

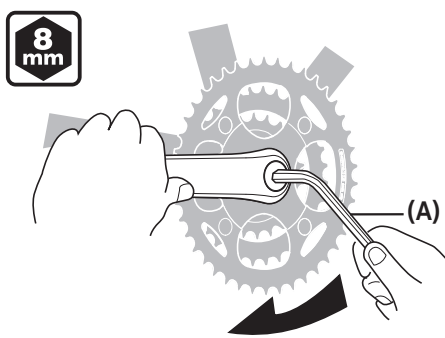

Brug en unbraconøgle (A) til montering af forreste kædehjul.

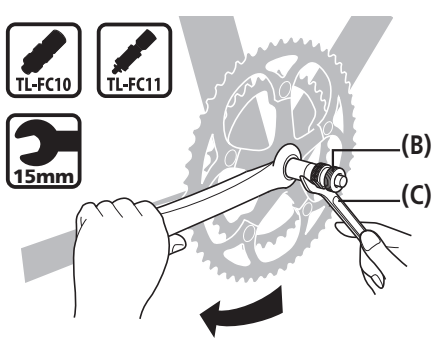

- (A) 8 mm unbraconøgle

Tilspændingsmoment:	
	35 - 50 Nm



Brug Shimanos originalværktøj (B) til montering af forreste kædehjul.

- (B) TL-FC10/TL-FC11
- (C) 15 mm fastnøgle

Tilspændingsmoment:	
	35 - 50 Nm
	
	

KRANKBOKS TIL FASTTRYKNING

KRANKBOKS TIL FASTTRYKNING

■ Adapter

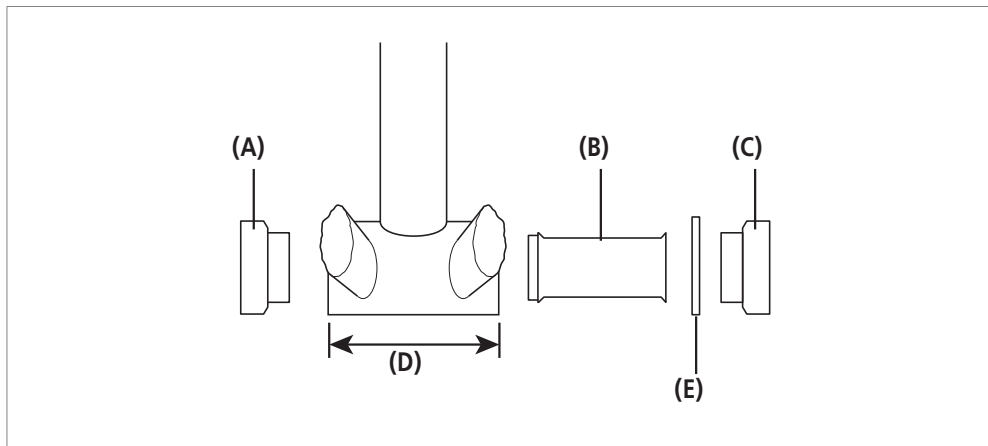

- (A) Venstre adapter
- (B) Indvendigt dæksel
- (C) Højre adapter
- (D) Bredde på krankbokshus
- (E) 2,5 mm afstandsstykke

BEMÆRK

Det indvendige dæksel er ikke nødvendigt til SM-BB91-42A.
 * Nogle modeller har ikke brug for afstandstykker.

■ Eksempel på montering

Adapter-type	Hvis stellet har åbninger inde i krankbokshuset, bør det monteres med det indvendige dæksels manchette for at undgå eventuel tilsnavsning.	
LANDEVEJ	<ul style="list-style-type: none"> • Til et krankbokshus med en bredde på 86,5 mm er det ikke nødvendigt med et 2,5 mm afstandsstykke. • Anvend det indvendige dæksel. 	
MTB	<ul style="list-style-type: none"> • Det er ikke nødvendigt med et 2,5 mm afstandsstykke til et krankbokshus med en bredde på 92 mm. • Anvend det indvendige dæksel. 	
	<ul style="list-style-type: none"> • Til et krankbokshus med en bredde på 89,5 mm, skal der indsættes et 2,5 mm afstandsstykke i højre side (mellem stellet og den højre adapter). • Anvend det indvendige dæksel. 	

BEMÆRK

- Hvis stellet ikke har nogen åbninger inde i krankbokshuset, kan det monteres uden manchette til det indvendige dæksel.
- Til et krankbokshus med en bredde på 86,5 mm.

■ Montering

1

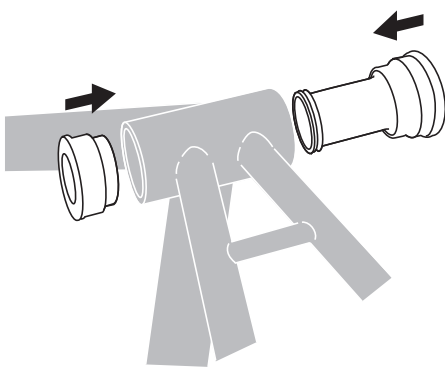

Indsæt krankboksen i bøjlen.

2

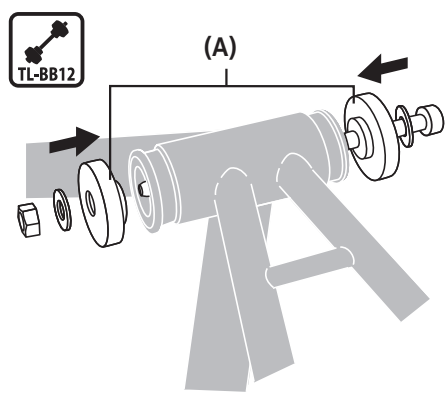

Indsæt Shimanos originalværktøj (A) i krankboksen.

(A) TL-BB12

3

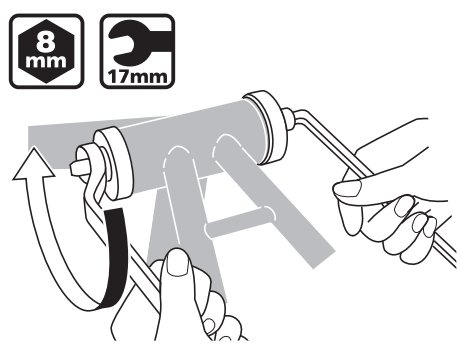

Pres krankboksen på plads ved at spænde med en nøgle samtidig med, at du sikrer, at krankboksens overflade er parallel med bøjleens overflade.

4



Kontrollér, at der ikke er noget luft mellem krankboksen og bøjlen.

■ Afmontering

1

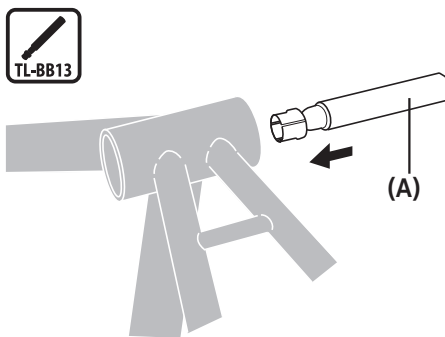

Indsæt Shimanos originalværktøj (A) i krankboksen.

(A) TL-BB13

BEMÆRK

Genanvend ikke adapterne, da de kan blive beskadigede, når de fjernes.

2

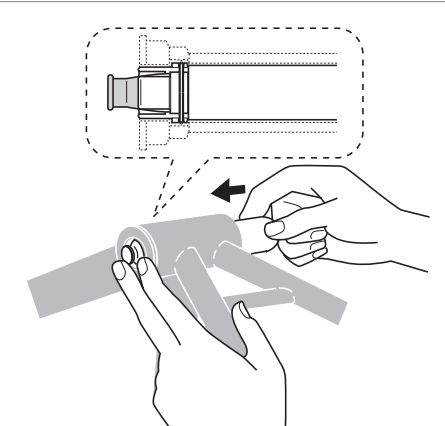

Hold flappen nede med fingrene og skub den ind fra den modsatte side som vist på illustrationen. (Når den er skubbet ind, åbner flappen sig.)



TEKNISKE TIPS

Hold afmonteringsværktøjets ende nede, og pres så værktøjet ind fra den anden side, indtil det sætter sig i hak.

3

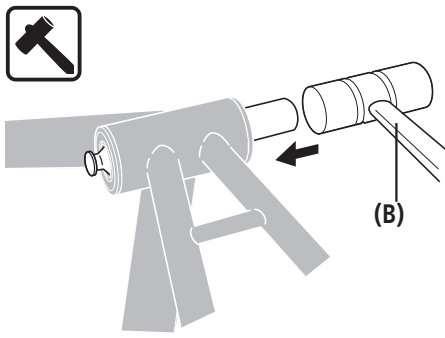

Slå på Shimanos originalværktøj med en plastikhammer (B), indtil krankboksens ende er skubbet ud.

(B) Plastichammer

4

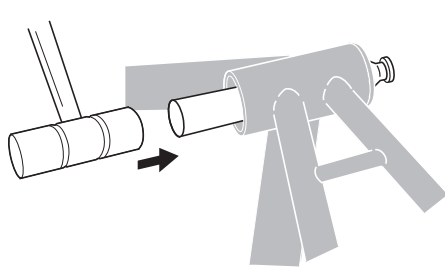

Slå den anden ende af krankboksen ud på samme måde.

VEDLIGEHOELSE

VEDLIGEHOLDELSE

■ Udskiftning af klinge

* Se afsnittet om klinge under "Generel drift" for modeller som ikke er beskrevet her.

Enkeltgearstype

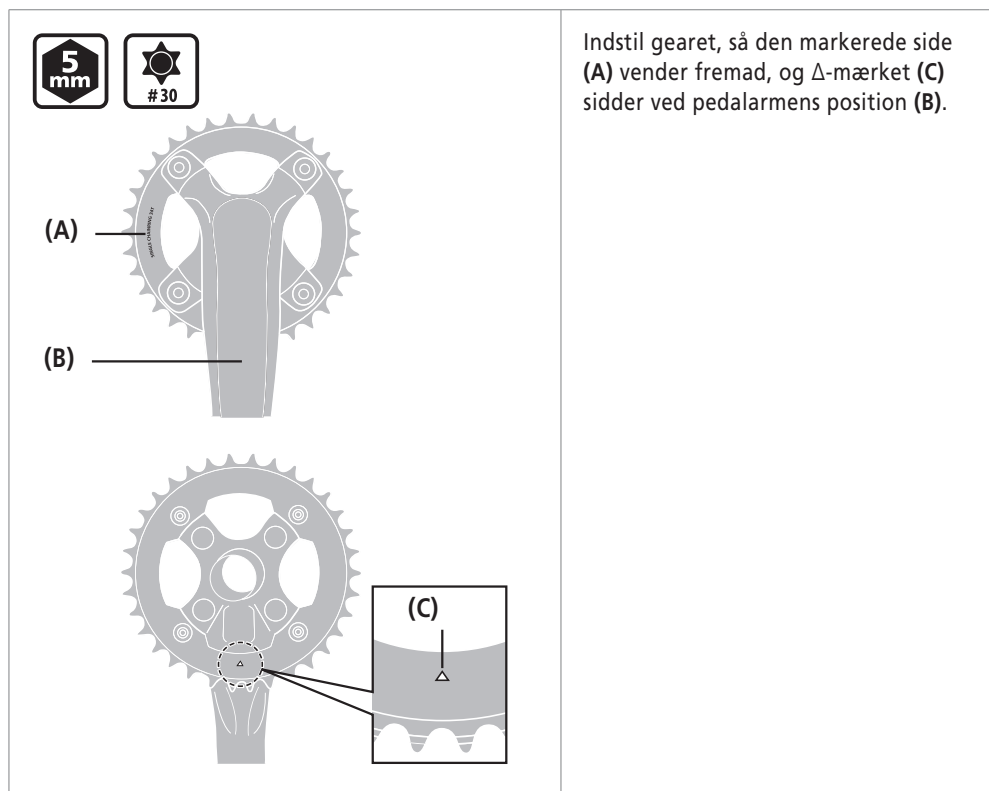

- (A) Produktkode
- (B) Pedalarm
- (C) Δ -mærke

Tilspændingsmoment:



12 - 14 Nm

Tredobbelt geartype

1

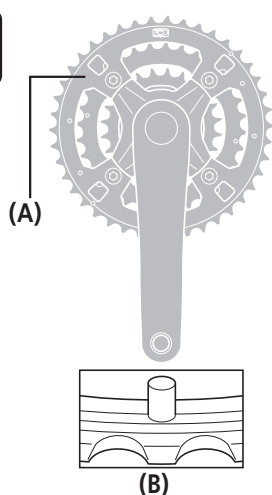

Mens den markerede overflade (A) på den største klinge vender udad, skal du anbringe den største klinge således, at stiften (B), der forhindrer kæden i at falde, flugter med pedalarmens position.

- (A) Produktkode
- (B) Kædefangerstift

2

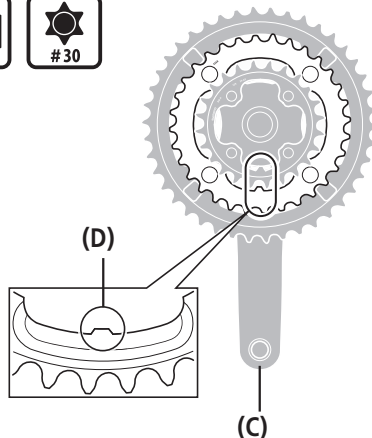

Anbring den mellemste klinge og den mindste klinge således, at de konvekse afsnit (D) sidder ved pedalarmens (C) position.

- (C) Pedalarm
- (D) Konvekse del

< Mindste klinge >

Tilspændingsmoment:	
	16 - 17 Nm

< Største klinge/mellemste klinge >

Tilspændingsmoment:	
	12 - 14 Nm

- (E) Inderside

BEMÆRK

Anbring den største klinge og den mellemste klinge på FC-M782/M672/ M622/M612, så møtrikkernes konvekse punkter passer ind i forsænkningen i hullerne på klingerne.

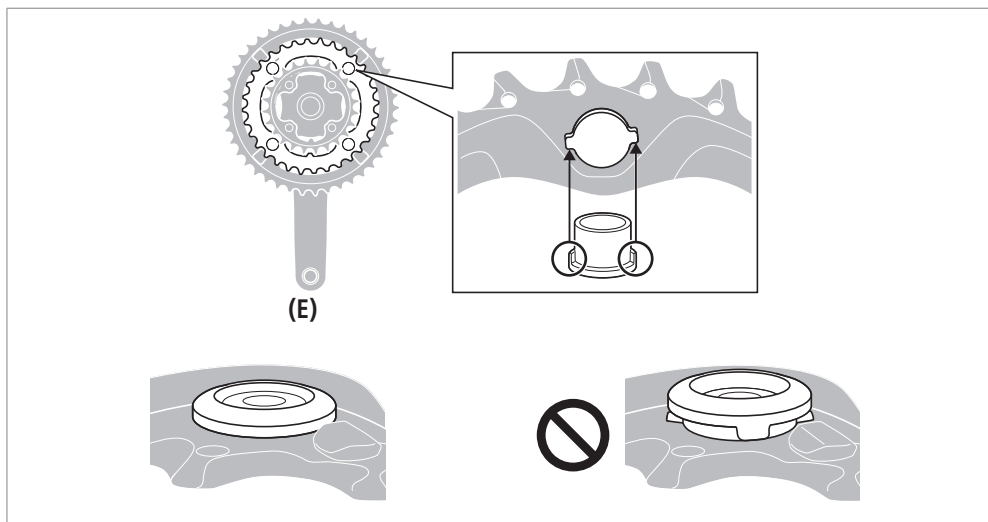

Kædeførertype

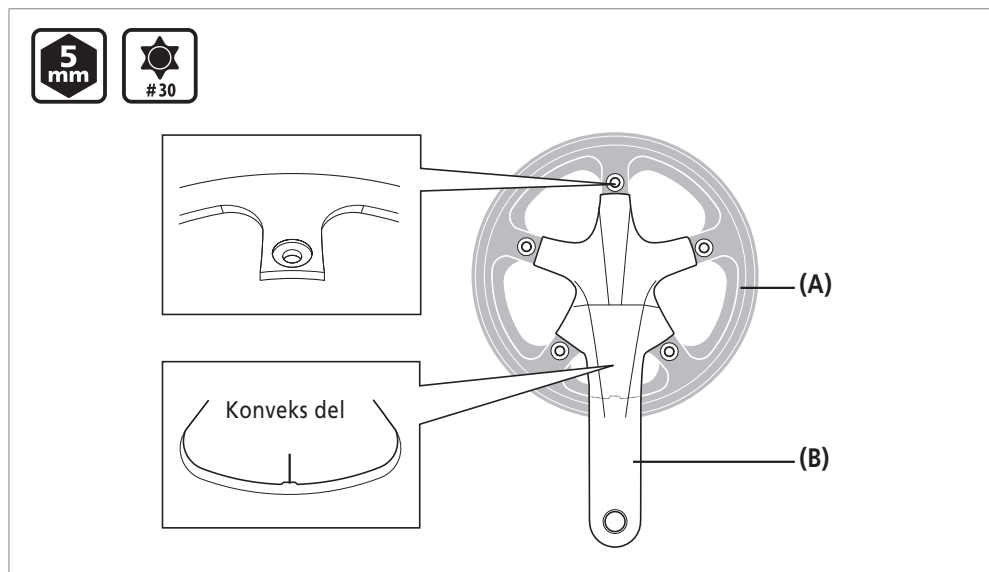

(A) Øverste kædehjul

(B) Pedalarm

BEMÆRK

Indstil det øverste kædehjul, således at overfladen med den forhøjede del omkring hullet på det øverste kædehjul vender udad, og den indvendige konvekse del er placeret ved pedalarmen.

Uden kædeførertype

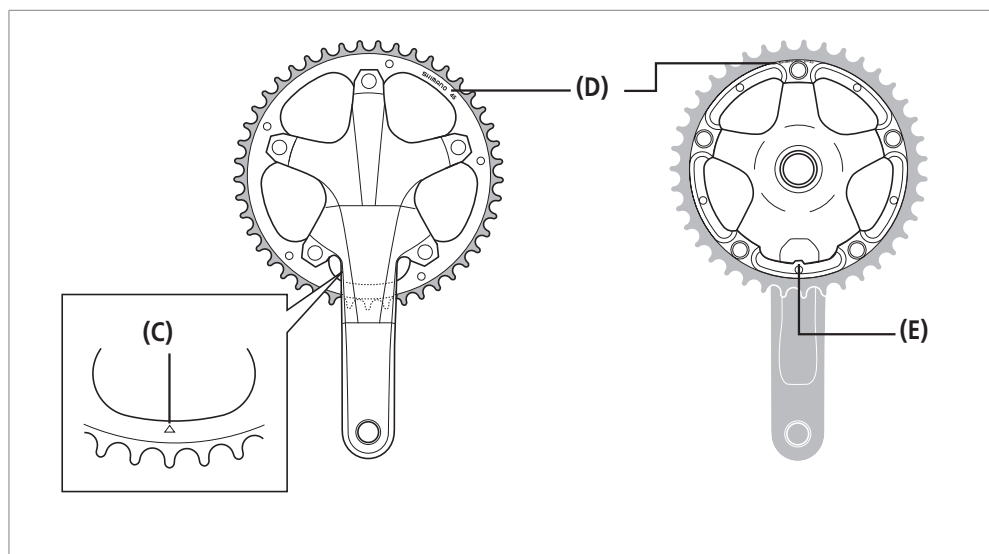

(C) Δ-mærke

(D) Produktkode

(E) Konveks del

**TEKNISKE TIPS**

- Ved 45T/42T-gear skal monteringen udføres, så den markerede overflade vender udad, og Δ-mærket sidder ved pedalarmens position.
- Ved 39T-gear skal den markerede overflade vende indad og den konvekse del vende mod pedalarmen.

Tredobbelt geartype FC-M9020

BEMÆRK

- FC-M9000 understøtter ikke tredobbelte geartyper.
- Brug altid gearet i følgende kombinationer: 40T-AR, 30T-AR and 22T-AR. Hvis der anvendes et andet gear end det angivne, kan kæden hoppe ind mellem gearene og beskadige dem.

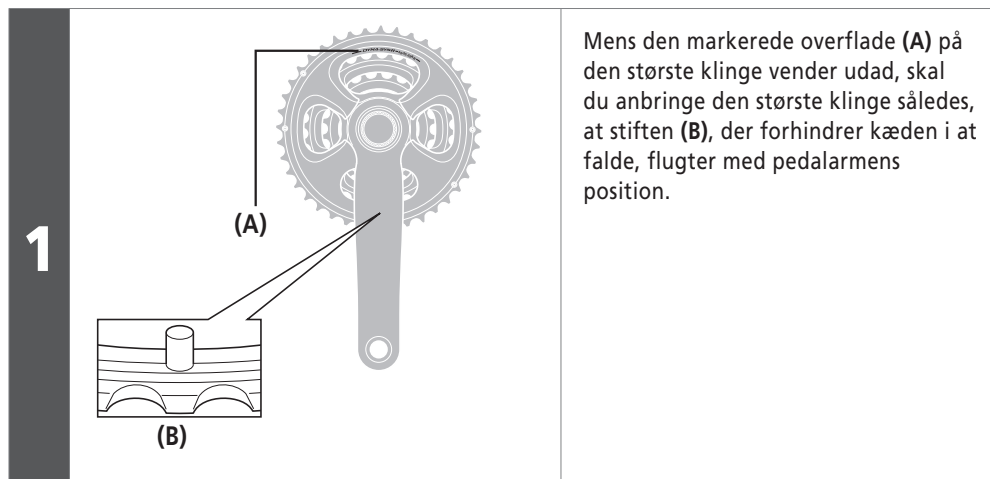

- (A) Produktkode
(B) Kædefangerstift

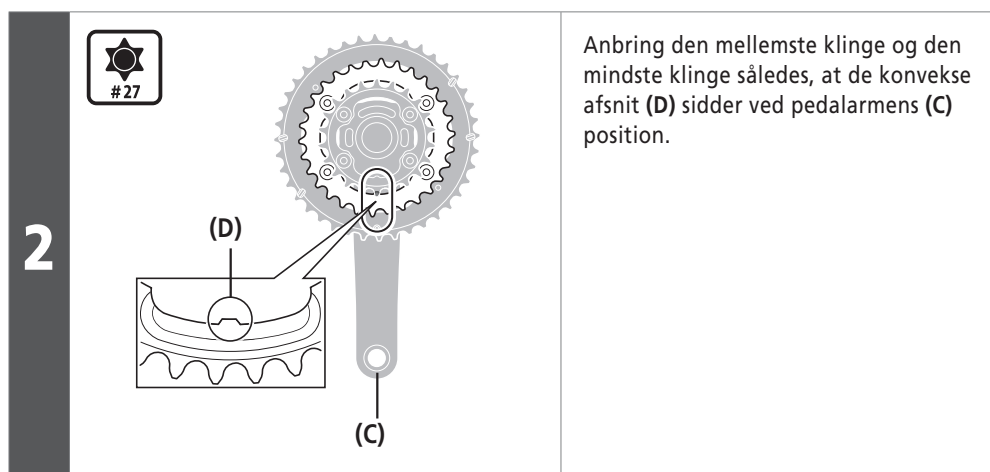

- (C) Pedalarm
(D) Konvekse del

Tilspændingsmoment:



8 - 10 Nm

Dobbelt gear FC-M9000 / M9020

Sørg for at anvende den angivne geartandskombination. Hvis der anvendes et andet gear end det angivne, kan kæden hoppe ind mellem gearene og beskadige dem.

Nedre \ Øvre	34T-AS	36T-AT	38T-AW
24T-AS	X	-	-
26T-AT	-	X	-
28T-AW	-	-	X

1

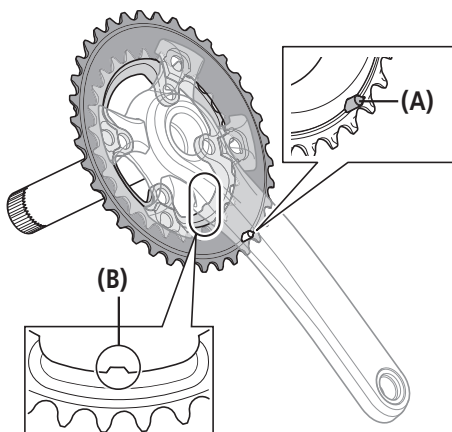

Mens den markerede overflade på den største klinge vender fremad, skal du anbringe den største klinge således, at stiften (A), der forhindrer kæden i at falde, flugter med pedalarmens position.

Anbring den mindste klinge således, at de konvekse afsnit (B) sidder ved pedalarmens position.

- (A) Kædefangerstift
- (B) Konveks del

2

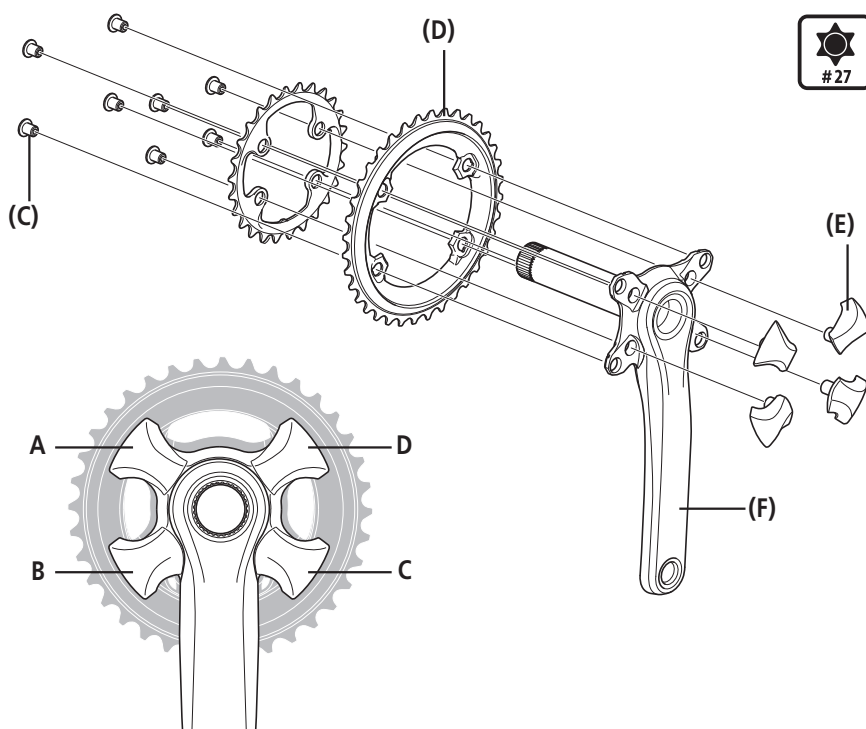

- (C) Spændebolt
- (D) Klinge
- (E) Spændemøtrik
- (F) Pedalarm

Tilspændingsmoment:



8 - 10 Nm

⚠ ADVARSEL

Der findes spændemøtrikker til brug med enkelt- og dobbelttyper. De er forskelligt udformede. Brug spændemøtrikker, som er designede til brug med dobbelttyper.

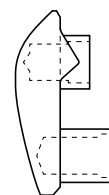

<Dobbelt>



<Enkelt>



- Hver spændemøtrik (E) er udformet forskelligt. Sørg for at tjekke spændemøtrikkernes form og fastgørelsesposition, før du fjerner dem.
- Fastgør spændemøtrikken (E) forsigtigt i den rigtige position. Spændemøtrikken kan ikke monteres, hvis den fastgøres i en forkert position.
- Hvis spændemøtrikken (E) har et positionsmærke (A, B, C, D) på bagsiden, skal de fastgøres i henhold til positionsmærket, som vist på diagrammet.

Enkeltgear FC-M9000 / M9020

1

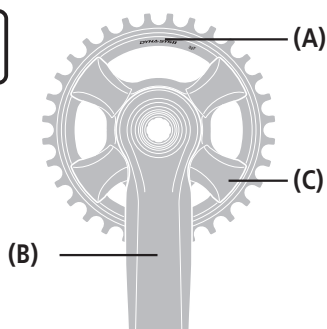

Anbring gearet, så den markerede side (A) vender udad, som vist på illustrationen.

- (A) Produktkode
- (B) Pedalarm
- (C) Spændemøtrik

Tilspændingsmoment:



8 - 10 Nm

<30T/32T>

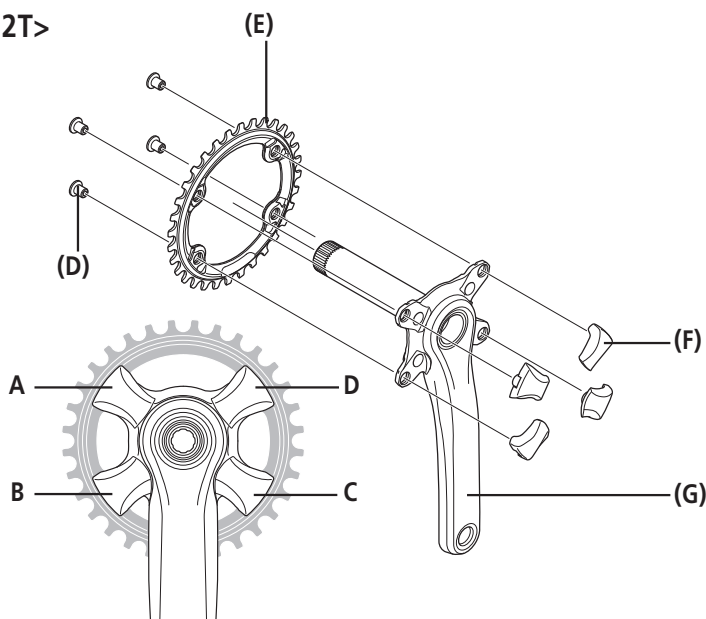

- (D) Spændebolt
- (E) Klinge
- (F) Spændemøtrik
- (G) Pedalarm
- (H) Afstandsstykke

ADVARSEL

Der findes spændemøtrikker til brug med enkelt- og dobbelttyper. De er forskelligt udformede. Brug spændemøtrikker, som er designede til brug med enkelttyper.

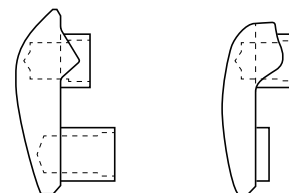

<Dobbelt>

<Enkelt>



2

<34T/36T>

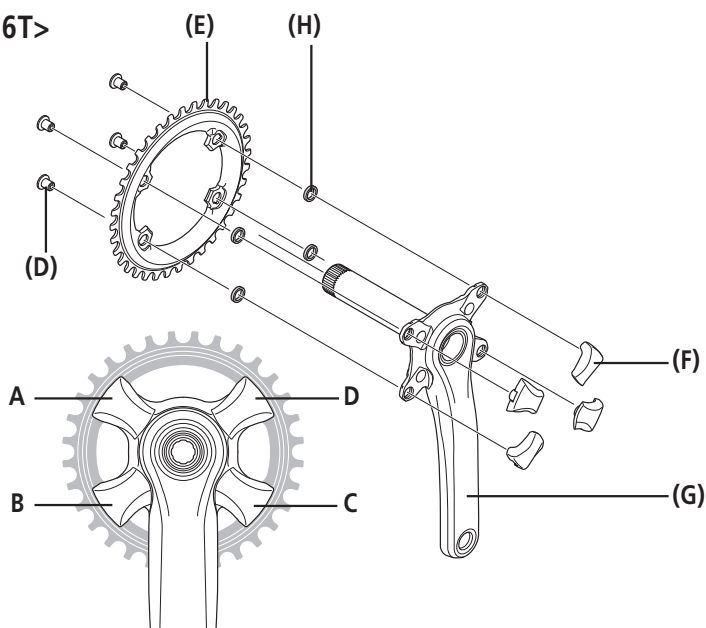

BEMÆRK

Ved 34T/36T skal afstandsstykket monteres mellem gearet og kranken.

Alle 4 spændemøtrikker (F) er udformede forskelligt, så tjek venligst bagsiden for positionsmærker (A, B, C, D), når du fastgør dem i henhold til positionerne i diagrammet.

