

Forhandlermanual

LANDEVEJ	MTB	Trekking
City Touring/ Comfort Bike	URBAN SPORT	E-BIKE

FORSKIFTER

XTR

FD-M9100

DEORE XT

FD-M8100

SLX

FD-M7100

INDHOLDSFORTEGNELSE

INDHOLDSFORTEGNELSE	2
VIGTIGT	3
SIKKERHEDSMÆSSIGE HENSYN	4
LISTE OVER NØDVENDIGT VÆRKTØJ.....	6
MONTERING/FJERNELSE	7
Montering af forskifter.....	7
• Montering på cykler med bagaffjedring	7
• Båndtype.....	8
• Type til direkte montering	10
• E-type	13
JUSTERING.....	16
Montering af inderwire og justering af gearskiftefunktion.....	16
• Justering af positionen for den lave side.....	16
• Tilslutning og fastgørelse af kablet.....	17
• Justering af kabelspænding	18
• Justering af den høje side.....	19
• Tjek gearskift og finindstilling.....	20
VEDLIGEHOLDELSE	21
Udskiftning af kædefanger	21
• Fjernelse	21
• Montering.....	21
Udskiftning af gummiklods A	23
• Fjernelse	23
• Montering.....	24
Udskiftning af gummiklods B.....	25
• Fjernelse	25
• Montering.....	25
Udskiftning af endestop med hals.....	26
• Fjernelse	26
• Montering.....	26

VIGTIGT

- Denne forhandlermanual er primært beregnet til brug af fagligt uddannet cykelmekanikere.

Personer uden faglig uddannelse i cykelmontering bør ikke selv forsøge at montere komponenterne ud fra forhandlermanualerne.



Er du i tvivl om nogle af oplysningerne i servicevejledningen, skal du ikke gå videre med monteringen. Kontakt i stedet købsstedet eller en cykelhandler for at få deres assistance.

- Sørg for at gennemlæse alle brugervejledninger til produktet.
- Adskil eller ændr ikke produktet på andre måder, end der er anført i denne forhandlermanual.
- Samtlige brugervejledninger og forhandlermanualer er tilgængelige online på vores hjemmeside (<http://si.shimano.com>).
- Brugere, som ikke har nem adgang til internettet, bedes kontakte købsstedet, en SHIMANO distributør eller et af SHIMANO kontorerne angivet ovenfor for at få en trykt kopi af brugervejledningen.
- Sørg venligst for at overholde gældende regler og lovgivning i det land, den stat eller region, hvor du driver forhandlervirksomhed.

Af hensyn til sikkerheden bedes du læse denne forhandlermanual grundigt inden ibrugtagning og følge anvisningerne for korrekt brug.

De følgende anvisninger skal til enhver tid overholdes for at forhindre personskade og skader på udstyr og omgivelser.

Anvisningerne er inddelt efter, hvor alvorlig fare eller skade der kan opstå ved forkert brug af produktet.

 FARE	Hvis anvisningerne ikke overholdes, medfører det død eller alvorlig personskade.
 ADVARSEL	Hvis anvisningerne ikke overholdes, kan det medføre død eller alvorlig personskade.
 OBS	Hvis anvisningerne ikke overholdes, kan det medføre personskade eller skade på udstyr og omgivelser.

SIKKERHEDSMÆSSIGE HENSYN

⚠ ADVARSEL

- Sørg for at følge anvisningerne i brugervejledningerne, når du monterer produktet.
Det anbefales udelukkende at bruge originale SHIMANO reservedele. Hvis dele såsom bolte og møtrikker løsner sig eller bliver beskadigede, kan cyklen pludselig vælte, hvilket kan forårsage alvorlig personskade.
Derudover hvis justeringerne ikke udføres korrekt, kan der opstå problemer, som gør, at cyklen pludselig kan vælte, hvilket kan forårsage alvorlig personskade.
-  Sørg for at anvende sikkerhedsbriller eller beskyttelsesbriller for at beskytte dine øjne ved udførelse af vedligeholdelsesopgaver såsom udskiftning af dele.
- Opbevar denne forhandlermanual et sikkert sted efter gennemlæsning som reference til senere brug.

Sørg for, at andre brugere også bliver informeret om følgende:

- Pas på, at dit tøj ikke bliver fanget i kæden, når du cykler. Ellers kan du falde af cyklen.

BEMÆRK

Sørg for, at andre brugere også bliver informeret om følgende:

- Hvis gearskiftebetjeningen ikke sker jævnt, skal du rense gearskifteren og smøre alle bevægelige dele.
- Når kæden er i en af de viste positioner, kan den komme i kontakt med klingens eller forskifterens kantskæne, så det støjer. Hvis støj er et problem, så skift bageste gearhjul til det næststørste gear, eller gearret efter det.

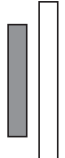
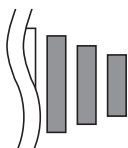
	Dobbelt (12-gear)
Klinge	
Bag-gearhjul	



Montering på cyklen samt vedligeholdelse:

- På stel med affjedring vil vinklen på kædestræberen variere, alt efter om der cykles på cyklen eller ej.
- Når der ikke cykles på cyklen, og kæden er på den største klinge foran og på det mindste gearhjul bagest, kan kædeførerens yderplade på forskifteren komme i kontakt med kæden.
- Brug et OT-SP41 yderkabel og en kabelfører (SM-SP17/SP18) for at få problemfri funktionalitet.
- Hvis leddene er så løse, at gearskiftet ikke kan justeres, skal gearskifteren udskiftes.
- Produktgarantien dækker ikke naturlig slitage og forringelse på grund af normal brug og ælde.

Produktet kan se anderledes ud end på billedet, fordi hovedformålet med denne servicevejledning er at forklare procedurerne for brug af produktet.

LISTE OVER NØDVENDIGT VÆRKTØJ

Der er nødvendigt med følgende værktøj til montering/fjernelse, justering og vedligeholdelse.

Værktøj	
	2 mm unbrakonøgle
	4 mm unbrakonøgle
	Stjernesekskant [#10]

MONTERING/FJERNELSE

Montering af forskifter

BEMÆRK

- Når der monteres dele på et kulfiberstel/styr, så kontroller det anbefalede tilspændingsmoment fra producenten af kulfiberstellet eller delen for at undgå skade på kulfiber materialet grundet overspænding eller utilstrækkelig fastgørelse grundet for lavt tilspændingsmoment.

Montering på cykler med bagaffjedring

Positionen på cykler med bagaffjedring kan variere afhængig af, om der sidder en rytter på cyklen eller ej. Ved procedurer med montering og SIS-justering se da billedet og fastgør cyklen i den position, den er i, når rytteren sidder på cyklen.

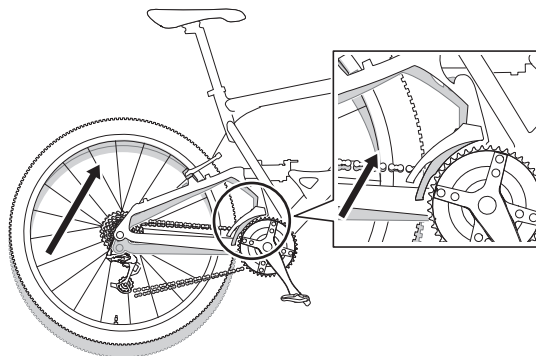

Båndtype

1. Fastgør spændebåndsbolten midlertidigt.

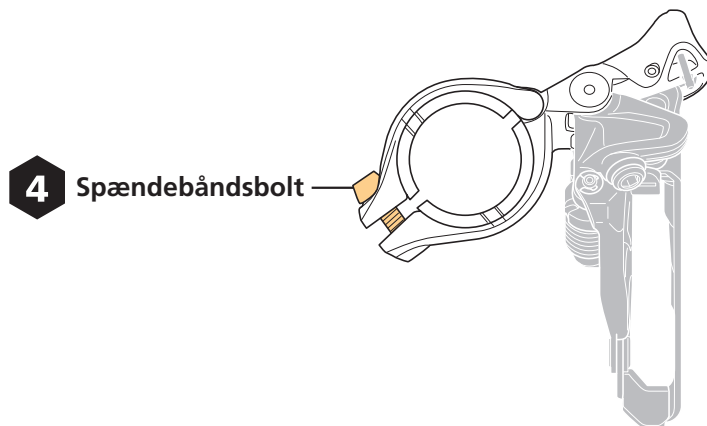

2. Juster positionen af kædeføreren.

Brug justeringsbolten til laveste gear til at rette kædeførerens yderplade ind efter den flade overflade på den største klinge.

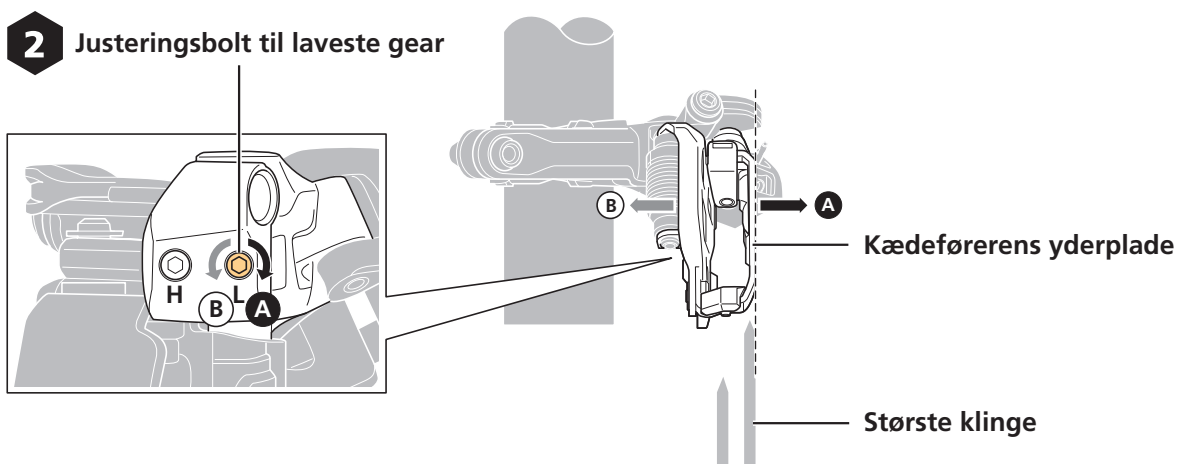

BEMÆRK

- Placer ikke kædeføreren som vist på billedet.

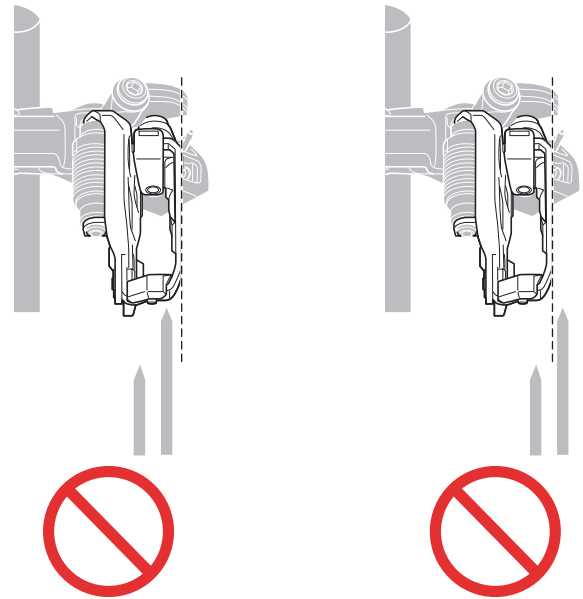

3. Juster højden.

Juster monteringshøjden, så afstanden fra spidsen af tænderne på den største klinge er 1-3 mm.

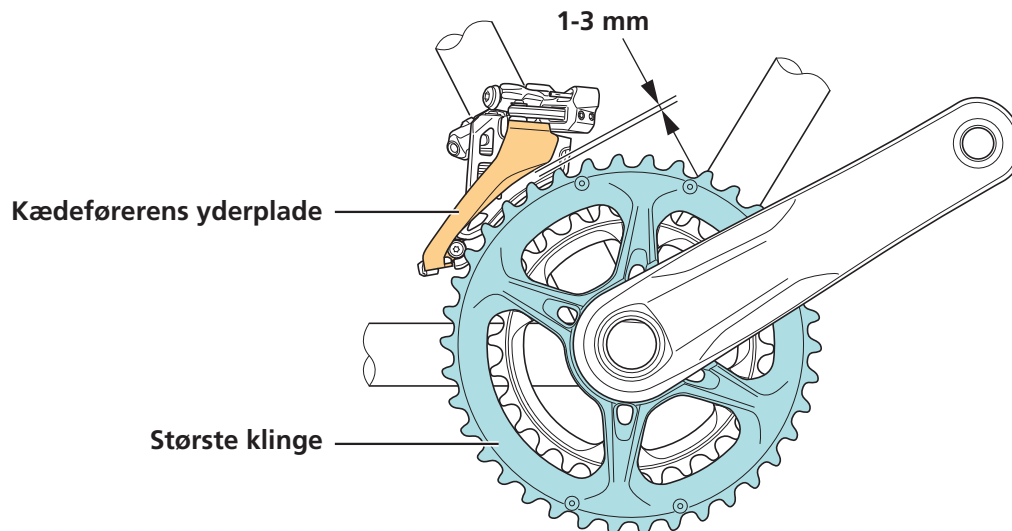

4. Juster monteringspositionen.

Gør som vist på billedet, hold et værktøj, f.eks. en unbrakonøgle, ind mod den flade overflade på den største klinge og sørg for, at forskifteren er monteret, så den er parallel med klingens flade.

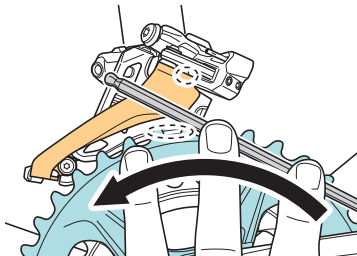

5. Fastspænd spændebåndsbolten.

Spændebåndsbolt

4 5-7 Nm

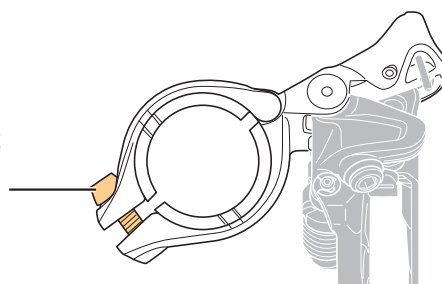

Type til direkte montering

1. Monter midlertidigt forskifteren på stellet.

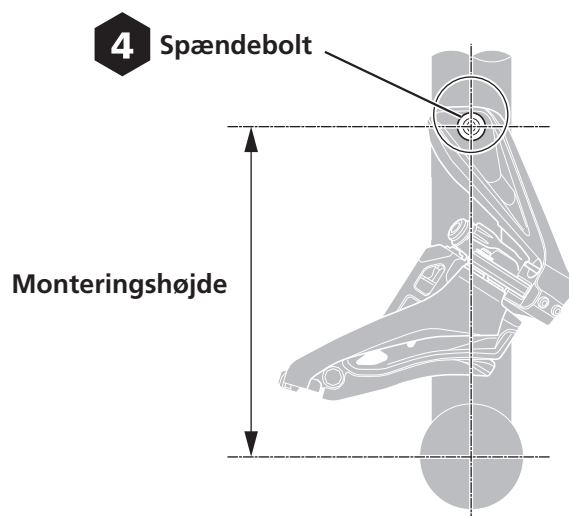

BEMÆRK

- Hvilke klinger, der er kompatible, kan variere afhængig af monteringshøjde. Sørg for at tjekke stellet's dimensioner.

FD-M9100

Monteringshøjde	Største kompatible klinge
155,5 mm	Kun med 38T
159,5 mm	Ingen

FD-M8100/M7100

Monteringshøjde	Største kompatible klinge
155,5 mm	36T-38T
159,5 mm	Kun med 38T

2. Juster positionen af kædeføreren.

Brug justeringsbolten til laveste gear til at rette kædeføreren's yderplade ind efter den flade overflade på den største klinge.

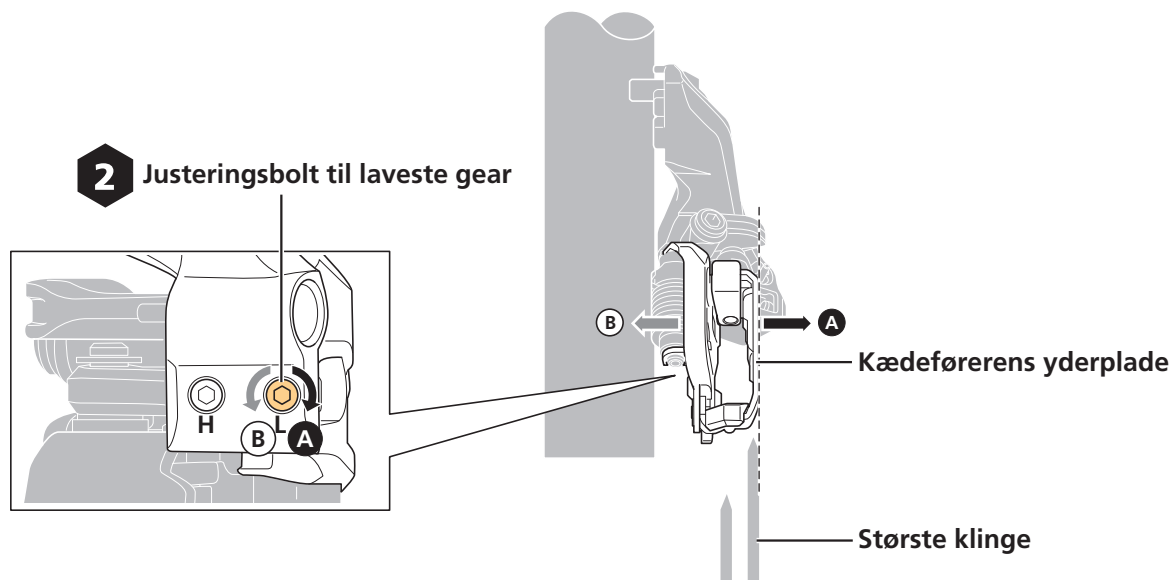

BEMÆRK

- Placer ikke kædeføreren som vist på billedet.

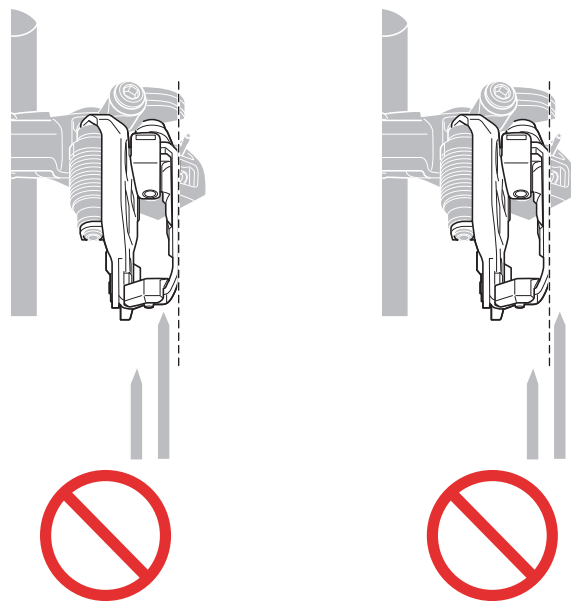

3. Juster højden.

Juster monteringshøjden, så afstanden fra spidsen af tænderne på den største klinge er 1-3 mm.

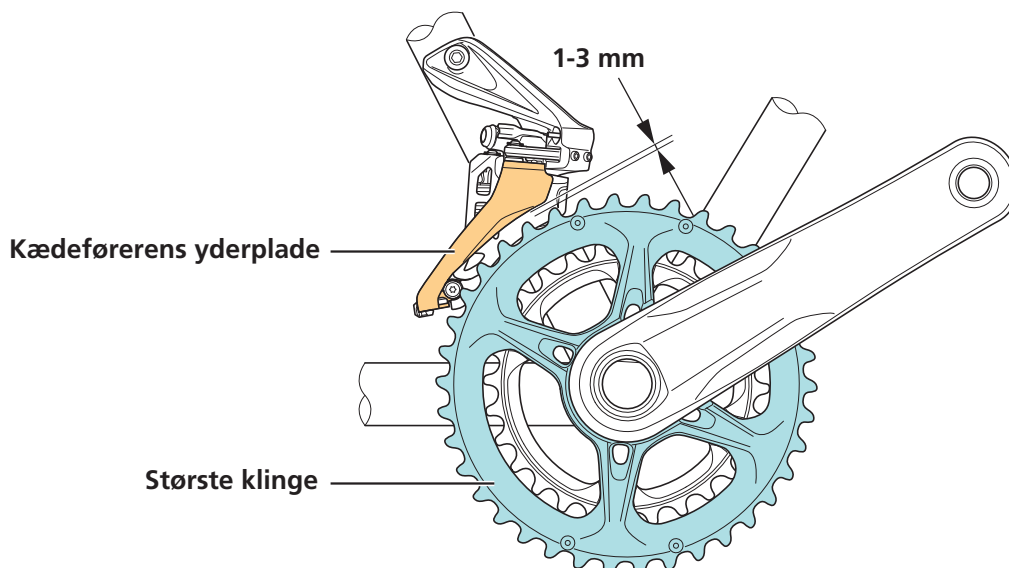

4. Fastspænd forskifteren på stellet.

Spændebolt

4 5-7 Nm

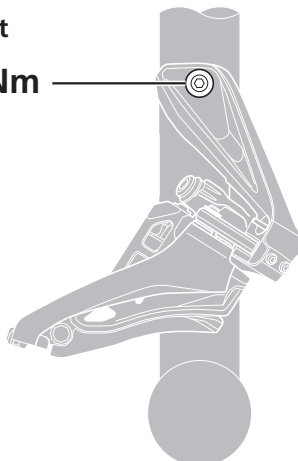

E-type

1. Monter midlertidigt forskifteren på stellet.

Fastspænd med spændebolte til krankboksbeslag.

Se position for fastspænding på billedet.

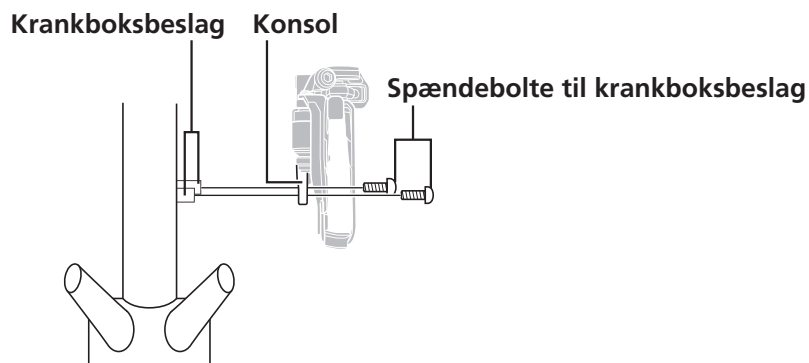

Monteringsposition
FD-M9100

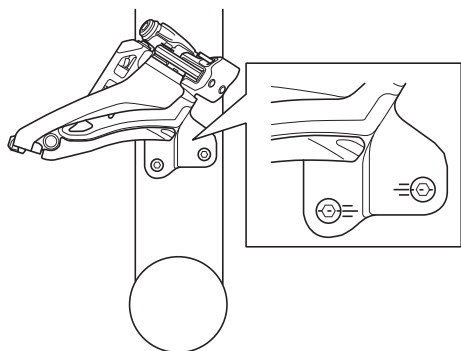

FD-M8100/FD-M7100

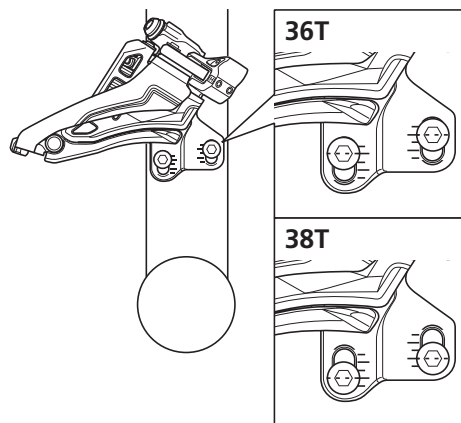

BEMÆRK

- Spændebolte til krankboksbeslag er ikke inkluderet i dine SHIMANO-komponenter.

2. Juster positionen af kædeføreren.

Brug justeringsbolten til laveste gear til at rette kædeførerens yderplade ind efter den flade overflade på den største klinge.

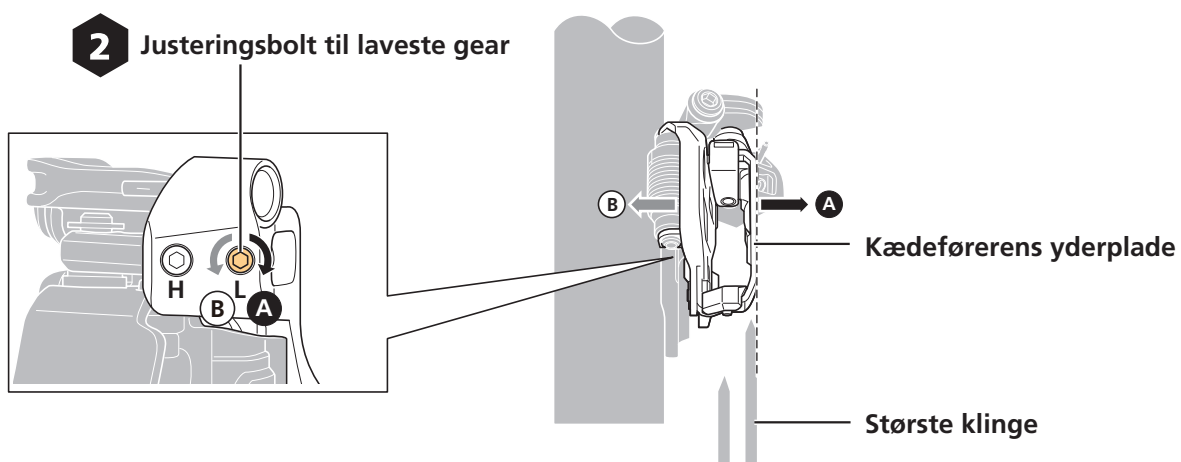

BEMÆRK

- Placer ikke kædeføreren som vist på billedet.

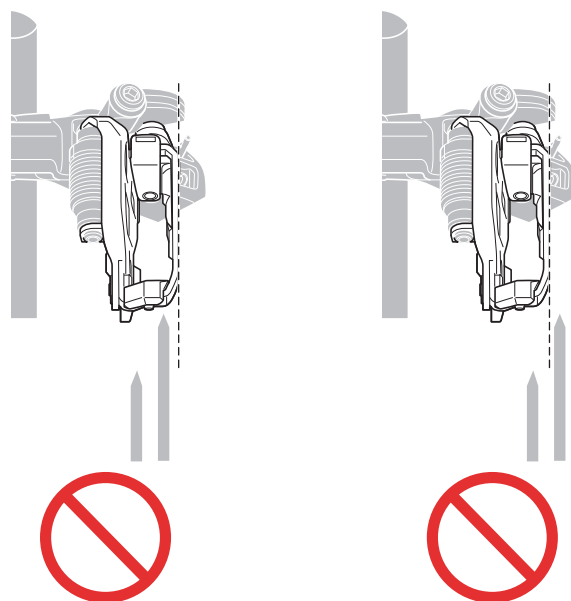

3. Juster højden.

Juster monteringshøjden, så afstanden fra spidsen af tænderne på den største klinge er 1-3 mm.

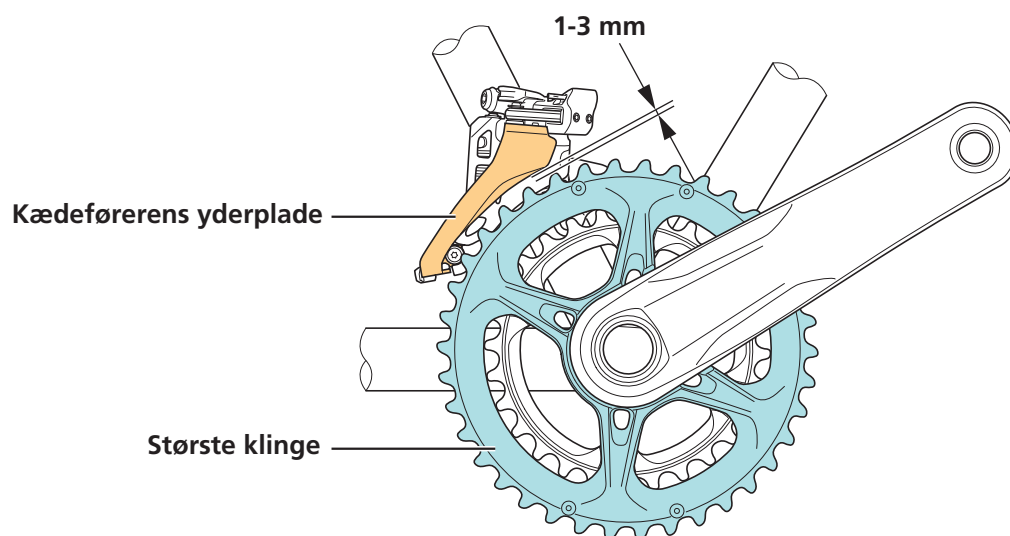

4. Fastspænd forskifteren på stellet.

JUSTERING

Montering af inderwire og justering af gearskiftefunktion

Justering af positionen for den lave side

1. Juster kæden til den mindste klinge og det største gearhjul.

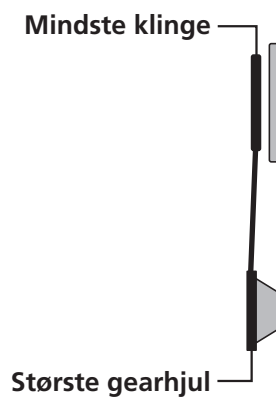

2. Juster den lave position for kædeføreren.

Juster afstand mellem kædeførerens inderplade og kæden til 0-0,5 mm.

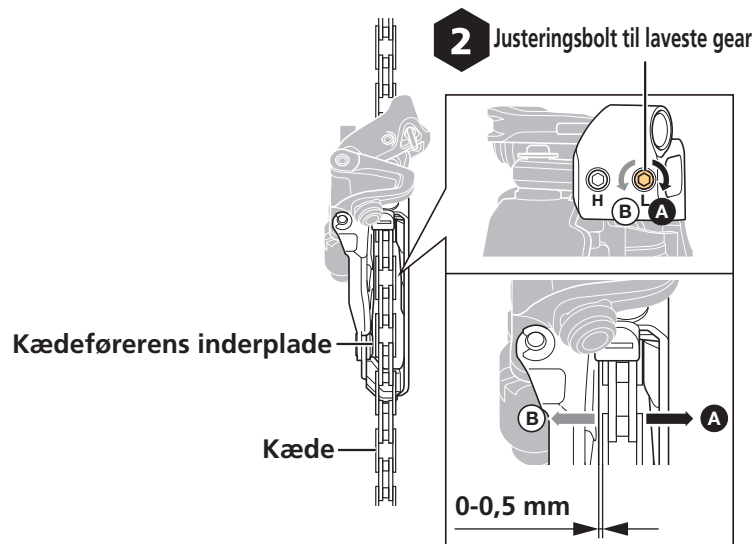

Tilslutning og fastgørelse af kablet

1. Tag i udløsergrebet på skiftegrebet og sæt det i den første position (mindste klinge).

2. Før inderwiren gennem forskifteren.

Før kablet gennem kabelføreren og videre i kabel rillen.

Kabelrillen er på den indvendige side af inderwirens spændebolt.

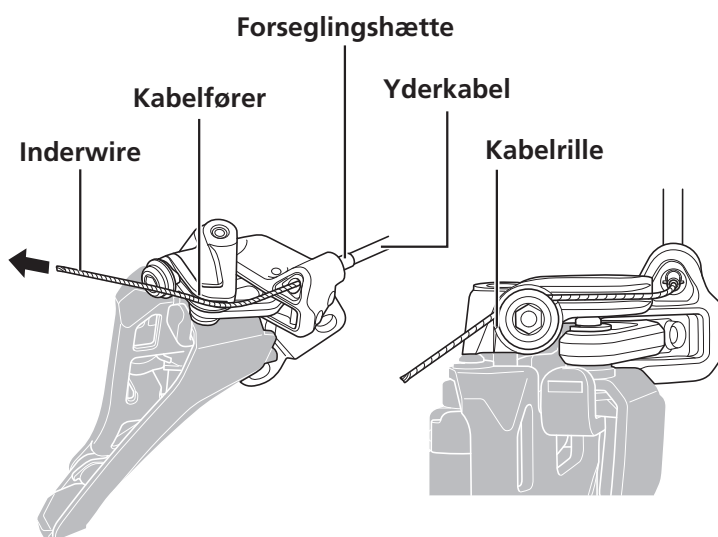

BEMÆRK

- Udskiftning af endestop med hals anbefales, når inderwiren udskiftes. Se "Udskiftning af endestop med hals" for info om metode til udskiftning.



Endestop med hals

- Der kan dannes fnuller, når inderwiren samles, eller hvis belægningen beskadiges under brug; men det vil ikke påvirke funktionaliteten.
- Hvis yderkablet flytter sig meget, som på cykler med affjedring, anbefales det, at du bruger en forseglingshætte af aluminium.

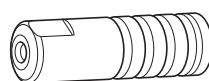

Forseglingshætte



Forseglingshætte (aluminiumstype)

3. Fastspænd inderwiren.

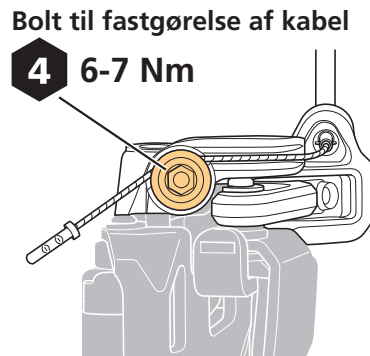

BEMÆRK

- Sørg for at føre inderwiren i kabelrillen som vist på billedet. Hvis kablet ikke føres i rillen, vil gearskiftefunktionen måske blive forhindret på grund af mindre holdekraft etc.

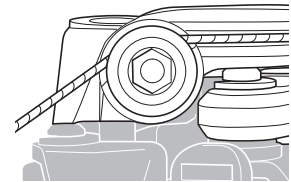

Justering af kabelspænding

1. Juster kæden til den største klinge og det største gearhjul.

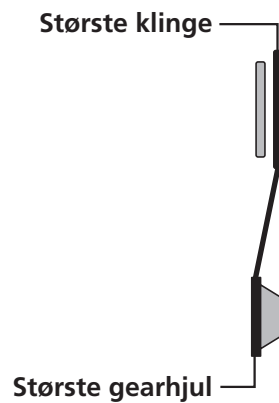

2. Juster positionen af kædeføreren.

Juster afstand mellem kædeførerens inderplade og kæden til 0-0,5 mm med kabeljusteringen.

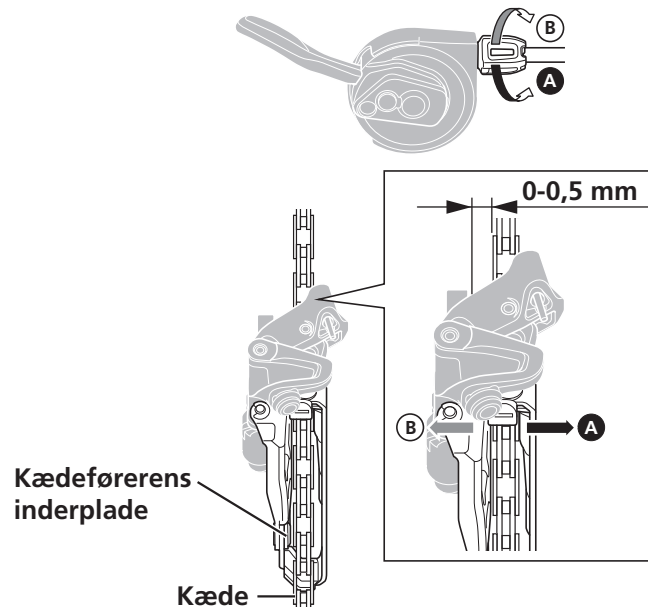

TEKNISKE TIP

- Tag en gang i grebet efter justering med kabeljustering og tjek afstanden igen.

Justering af den høje side

1. Juster kæden til den største klinge og det største gearhjul.

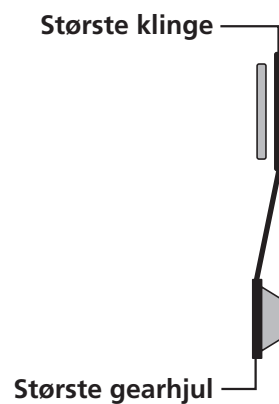

2. Spænd justeringsbolten til højeste gear, indtil justeringsbolten til højeste gear lige akkurat rører det ydre led.

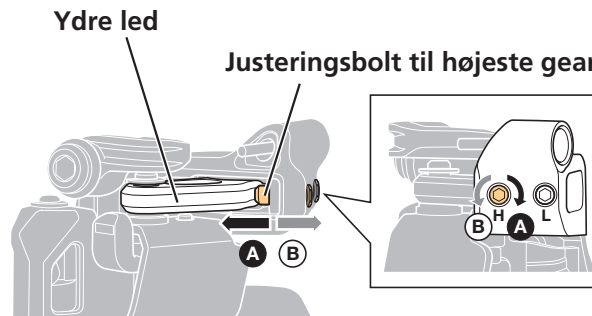

Tjek gearskift og finindstilling

Efter kablet er monteret og justeret, tag da i skiftegrebet for at tjekke gearskiftet. (Det gælder også, hvis det bliver svært at skifte gear under brug.)

Brug tabellen som reference ved finindstilling. Drej 1/8 omgang for hver justering.

Hvis kæden falder ned mod siden med pedalarmen	Drej justeringsbolten til højeste gear med uret.
Hvis det er svært at skifte fra mindste klinge til største klinge	Spænd kablet. Hvis det ikke gør det bedre, så drej justeringsbolt til højeste gear mod uret.
Hvis det er svært at skifte fra største klinge til mindste klinge	Drej justeringsbolt til laveste gear mod uret. Hvis det ikke gør det bedre, så løsn kablet.
Hvis kæden falder ned mod siden med krankboksen	Drej justeringsbolt til laveste gear med uret.

VEDLIGEHOELSE

Udskiftning af kædefanger

Fjernelse

1. Fjern spændebolten.

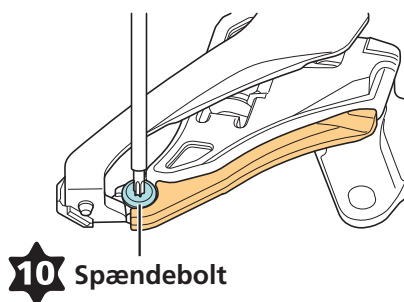

Montering

1. Monter kædefangeren midlertidigt på kædeføreren.

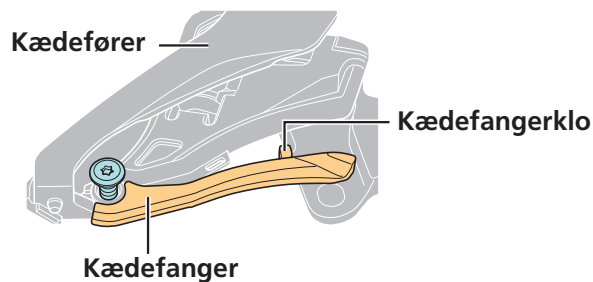

2. Monter kloen til kædefangeren.

Monter kloen så den sidder godt fast som vist på billedet.

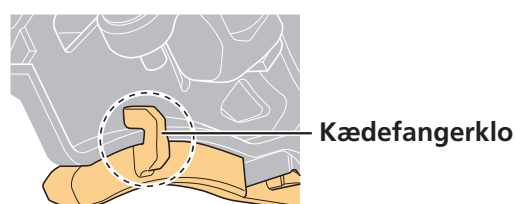

BEMÆRK

- Formen på kædefangeren kan variere afhængig af modellen. Sørg for at bruge en kompatibel kædefanger.

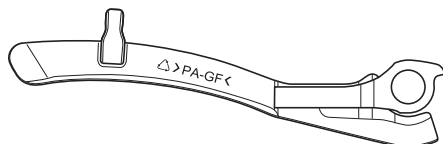

Kædefanger til 12-gear

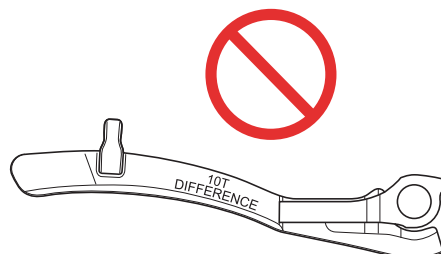

Kædefanger med 10T DIFFERENCE-mærke

3. Fastgør kædefangeren langs kædeførerens inderplade.

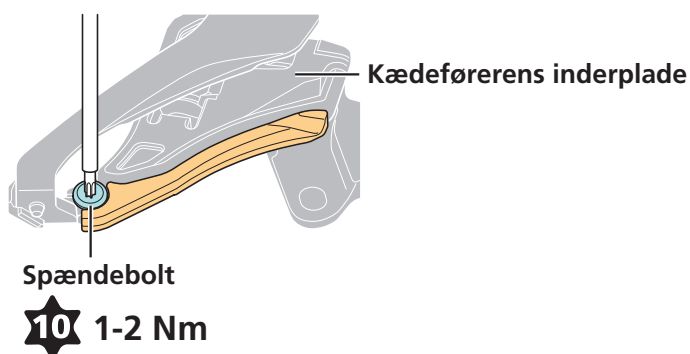

Udskiftning af gummiklods A

Gummiklods A følger ikke med FD-M8100/FD-M7100. Den kan monteres separat.

Fjernelse

1. Put et værktøj, som en skruetrækker med lige kær, ind i mellemrummet.

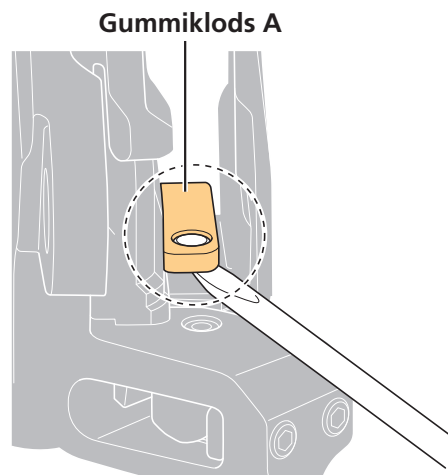

2. Løft opad for at fjerne den.

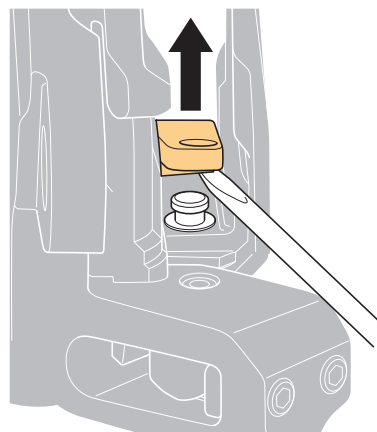

BEMÆRK

- Når gummiklods A fjernes, må der ikke bruges for mange kræfter. Det kan beskadige kædeføreren eller medføre uventede skader.
- Brug ikke gummiklodser, efter de er blevet taget af. Sådanne klodser kan løsne sig på grund af deformation etc.

Montering

1. Put det aflange hul ind over kloen til gummiklods A.

Skub gummiklods A helt ind på kloen.

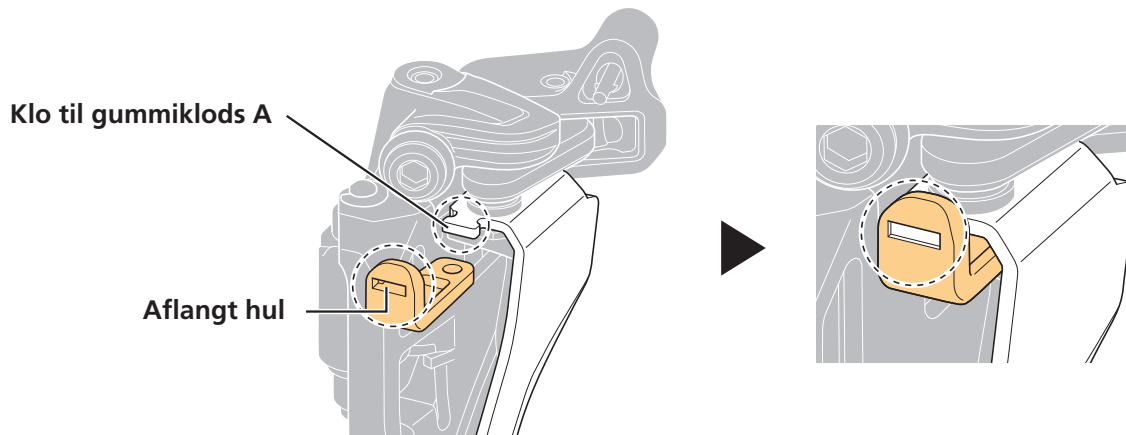

2. Put gummiklods A ind i kædeføreren.

Ret hullet i gummiklods A ind efter fremspringet på kædeføreren, og pres så forsigtigt gummiklods A ind med et værktøj, som en 8 mm unbrakonøgle.

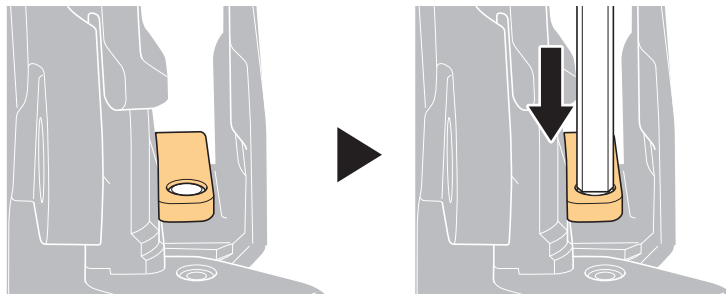

Udskiftning af gummiklods B

Fjernelse

1. Træk tilbage og fjern gummiklods B fra indersiden af kædeføreren.

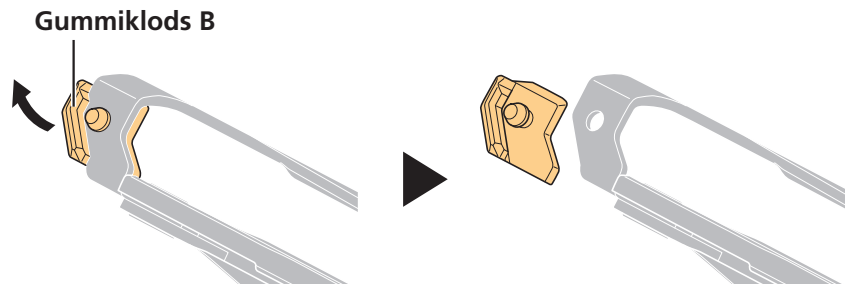

Montering

1. Ret monteringspositionen ind som vist på billedet, og pres så gummiklods B ind for at montere den.

Sørg for, at fremspringet på gummiklods B sidder godt fast i kædeføreren.

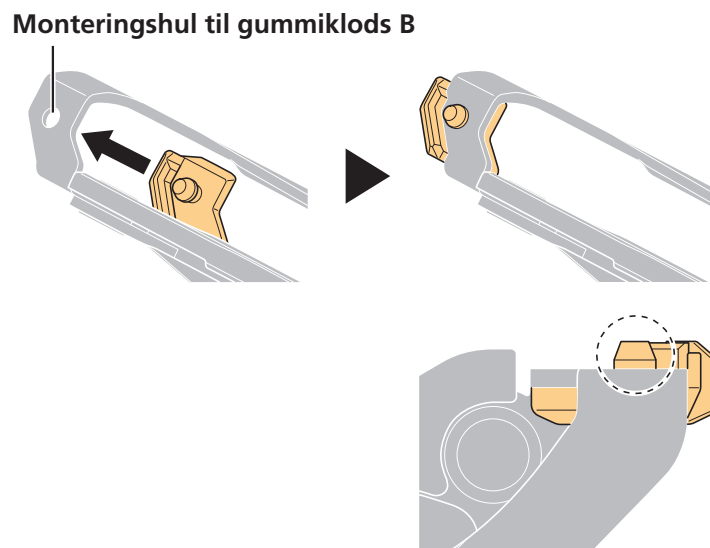

Udskiftning af endestop med hals

Nogle modeller har måske ikke et endestop med hals. Men det kan monteres separat.

Fjernelse

1. Fjern endestoppet med hals fra konsollen.

Pres endestoppet med hals i pilens retning, som vist på billedet, for at fjerne det.

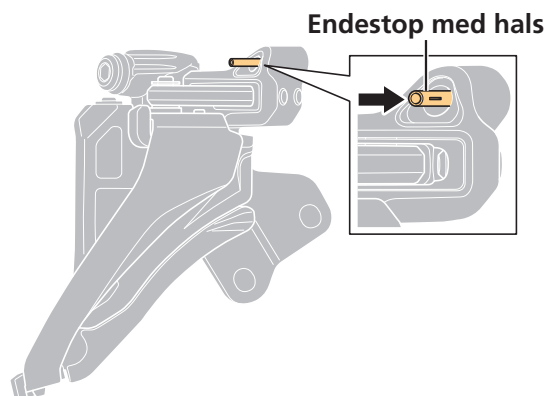

Montering

1. Monter et nyt endestop med hals på konsollen.

Pres endestoppet med hals ind, indtil delen med grater kan ses.

