

Forhandlermanual

LANDEVEJ	MTB	Trekking
City Touring/ Comfort Bike	URBAN SPORT	E-BIKE

FRONTKLINGE

GRX

FC-RX810

FC-RX600

Krankboks

BB-RS500

SM-BBR60

BB-RS500-PB

SM-BB72-41B

INDHOLDSFORTEGNELSE

INDHOLDSFORTEGNELSE	2
VIGTIGT	3
SIKKERHEDSMÆSSIGE HENSYN	4
LISTE OVER NØDVENDIGT VÆRKTØJ.....	7
MONTERING/FJERNELSE	9
Montering/fjernelse af krankboks.....	9
• Oversigt over værktøjskombinationer	9
• Montering.....	11
• Fjernelse	13
Montering/fjernelse af pedalarmer	15
• Montering.....	15
• Fjernelse	17
VEDLIGEHOLDELSE	18
Udskiftning af klinger	18
• Typer med et gear	18
• Typer med dobbelt gear.....	19

VIGTIGT

- Denne forhandlermanual er primært beregnet til brug af fagligt uddannede cykelmekanikere.

Personer uden faglig uddannelse i cykelmontering bør ikke selv forsøge at montere komponenterne ud fra forhandlermanualerne.



Er du i tvivl om nogle af oplysningerne i servicevejledningen, skal du ikke gå videre med monteringen. Men kontakt i stedet købsstedet eller en cykelhandler for at få deres assistance.

- Sørg for at gennemlæse alle brugervejledninger til produktet.
- Adskil eller ændr ikke produktet på andre måder, end der er anført i denne forhandlermanual.
- Samtlige brugervejledninger og forhandlermanualer er tilgængelige online på vores websted (<http://si.shimano.com>).
- Kunder, som ikke bruger internettet, kan være nødt til at kontakte deres købssted for at få en kopi af brugervejledningen.
Du kan udskrive en brugervejledning og give til din kunde, eller du kan spørge det nærmeste SHIMANO-salgskontor for at få en trykt kopi af brugervejledningen.
- Sørg venligst for at overholde gældende regler og lovgivning i det land, den stat eller region, hvor du driver forhandlervirksomhed.

Af hensyn til sikkerheden bedes du læse denne forhandlermanual grundigt inden ibrugtagning og følge anvisningerne for korrekt brug.

De følgende anvisninger skal til enhver tid overholdes for at forhindre personskade og skade på udstyr og omgivelser.

Anvisningerne er inddelt efter, hvor alvorlig fare eller skade der kan opstå ved forkert brug af produktet.

 FARE	Hvis anvisningerne ikke overholdes, medfører det død eller alvorlig personskade.
 ADVARSEL	Hvis anvisningerne ikke overholdes, kan det medføre død eller alvorlig personskade.
 OBS	Hvis anvisningerne ikke overholdes, kan det medføre personskade eller skade på udstyr og omgivelser.

SIKKERHEDSMÆSSIGE HENSYN

ADVARSEL

- **Sørg for at følge anvisningerne i brugervejledningerne, når du monterer produktet.**
Det anbefales at bruge udelukkende originale SHIMANO reservedele. Hvis dele såsom bolte og møtrikker løsner sig eller bliver beskadigede, kan cyklen pludselig vælte, hvilket kan forårsage alvorlig personskade.
Hertil kommer, at hvis justeringerne ikke udføres korrekt, kan der opstå problemer, som gør, at cyklen pludselig kan vælte, hvilket kan forårsage alvorlig personskade.
-  Sørg for at anvende sikkerhedsbriller eller beskyttelsesbriller for at beskytte dine øjne ved udførelse af vedligeholdelsesopgaver såsom udskiftning af dele.
- Opbevar forhandlermanualen et sikkert sted efter gennemlæsning som reference til senere brug.

Sørg for, at andre brugere også bliver informeret om følgende:

- *Intervaller for vedligeholdelse afhænger af brug og forhold, hvorunder cyklen anvendes. Rengør kæden regelmæssigt med et velegnet kæderensemiddel. Anvend aldrig basiske eller syrebaserede opløsningsmidler, f.eks. rustfjerner. Ved brug af sådanne opløsningsmidler kan kæden knække med risiko for alvorlig personskade.*
- Kontroller, at der er ingen revner i pedalarmene, inden der køres på cyklen. Hvis der er revner i en pedalarm, kan den knække, så du risikerer at vælte.
- Pas på, at dit tøj ikke bliver fanget i kæden, når du cykler. Ellers kan du falde af cyklen.
- Kontrollér kæden for skader (deformation eller revner), overspring eller andre uregelmæssigheder, såsom utilsigtet gearskifte. Hvis der er problemer, så kontakt købsstedet eller en distributør. Kæden kan gå i stykker, og du kan vælte.

Montering på cyklen samt vedligeholdelse:



- Hvis det indvendige dæksel ikke monteres korrekt, kan akslen ruste og blive beskadiget med risiko for, at du vælter og kan komme alvorligt til skade.
- De 2 monteringsbolte til venstre pedalarm skal spændes skiftevis og ikke helt på én gang. Anvend en momentnøgle til at kontrollere, at tilspændingsmomenterne er 12-14 Nm. Desuden skal tilspændingsmomentet kontrolleres igen med en momentnøgle efter ca. 100 km (60 miles). Det er også vigtigt, at kontrollere tilspændingsmomenterne løbende. Hvis tilspændingsmomenterne er for lave, eller hvis monteringsboltene ikke er spændt skiftevis, kan den venstre pedalarm falde af med risiko for, at cyklen vælter, og du kan komme alvorligt til skade.

⚠ OBS**Sørg for, at andre brugere også bliver informeret om følgende:**

- Vær omhyggelig med holde kropsdele væk fra de skarpe tænder på klingerne.

BEMÆRK**Sørg for, at andre brugere også bliver informeret om følgende:**

- Sørg for hele tiden at dreje pedalarmen under grebbetjening.
- Når kæden er i en af de viste positioner, kan den komme i kontakt med klingens eller forskifterens tænder, så det støjer. Hvis støjen er et problem, skal kæden flyttes over på det næststørste gearhjul eller det efterfølgende.

	Dobbelt
Klinge	
Gearhjul	

- Inden der køres på cyklen, skal det kontrolleres, at der ikke er afstand eller løshed mellem monteringssektionerne. Spænd desuden pedalarme og pedaler igen med jævne mellemrum.
- Rengør pedalarme og krankboks med et neutralt rensmiddel. Basiske eller sure rensmidler kan give misfarvninger.
- Hvis pedalfunktionen ikke føles normal, skal du kontrollere cyklen en gang til.
- Krankboksen må ikke rengøres med damprens. Der kan trænge vand ind i lejesektionen, så lejerne begynder at støje eller sætter sig fast.
- Gearene skal med jævne mellemrum vaskes med et neutralt rensmiddel. Desuden kan du forlænge både gearenes og kædens levetid ved at rense kæden med et neutralt rensmiddel og smøre den.
- Dit tøj kan blive tilsmudset af kæden, når du cykler.
- Produktets garanti dækker ikke skader, som skyldes upassende brug, såsom hop med cyklen under kørslen eller styrt, medmindre fejlfunktionerne har rod i fremstillingsprocessen.
- Produktgarantien dækker ikke naturlig slitage og forringelse på grund af normal brug og ælde.

Montering på cyklen samt vedligeholdelse:

- Når du monterer pedalerne, skal du smøre lidt fedt på gevindene, så pedalerne ikke sætter sig fast. Brug en momentnøgle til at fastspænde pedalerne. (tilspændingsmoment: 35-55 Nm). Højre pedalarm har højregevind, og venstre pedalarm har venstregevind.
- Hvis krankbokshuset ikke er parallelt, vil gearskiftefunktionen forringes.
- Hvis kæden bliver ved med at lave overspring, når du cykler, skal gearhjulene og kæden udskiftes.
- Når adapter i højre og venstre side monteres, skal du påføre fedt og huske at montere det indvendige dæksel. Ellers kan det svække vandtætningen.
- For optimal funktion bør du kun anvende den angivne kædetype.

Klinge	Anbefalet kæde
FC-RX810	CN-HG701-11
FC-RX600-11	CN-HG601-11
FC-RX600-10	CN-HG54

- Hvis der høres en pibende lyd fra pedalakslen og muffen til venstre pedalarm, skal du smøre fedt på monteringssektionen og derefter spænde med det angivne moment.
- Hvis lejerne er løse i lejesektionen, skal krankboksen udskiftes.
- Sørg for at anvende den anviste kombination af tandhjulstænder. Hvis der anvendes andre gear, kan kæden hoppe mellem gear og beskadige gearene.







FC-RX810		Øverst
		48T-ND
Nederst	31T-ND	X

FC-RX600		Øverst
		46T-NF
Nederst	30T-NF	X

Produktet kan se anderledes ud i forhold til billedet, fordi hovedformålet med denne servicevejledning er at forklare procedurerne for brug af produktet.



LISTE OVER NØDVENDIGT VÆRKTØJ

Der er nødvendigt med følgende værktøj til montering, justering og vedligeholdelse.

Værktøj			
	5 mm unbrakonøgle		Plasthammer
	8 mm unbrakonøgle		Stjernesekskant [#30]
	17 mm skruenøgle	 	TL-FC16/TL-FC18

Det påkrævede værktøj til montering og fjernelse af krankboks kan variere afhængig af model. Kombiner og brug det værktøj, som er specificeret i tabellen.







BB-RS500

Værktøj			
	TL-FC32		TL-FC36
	TL-FC33		

BEMÆRK

- Til TL-FC32 & TL-FC36 kan der ikke bruges en slagnøgle.

SM-BBR60

Værktøj			
 	TL-FC25 & TL-FC32	 	TL-FC25 & TL-FC36
 	TL-FC25 & TL-FC33		TL-FC37

BEMÆRK

- Til TL-FC25 & TL-FC33 kan der ikke bruges en slagnøgle.

SM-RS500-PB/SM-BB72-41B

Værktøj			
 TL-BB12	TL-BB12	 TL-BB13	TL-BB13



MONTERING/FJERNELSE

Montering/fjernelse af krankboks



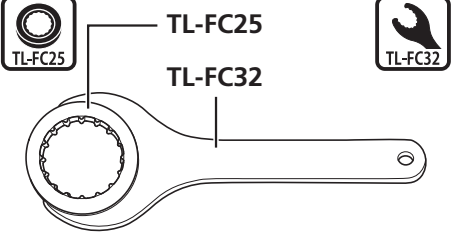
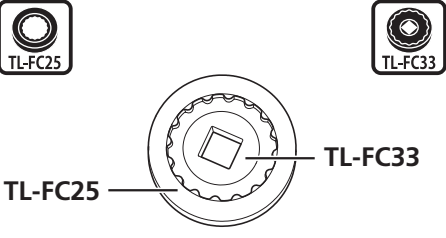
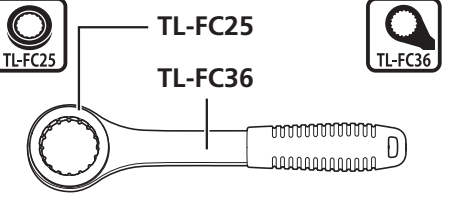

Oversigt over værktøjskombinationer

Anvend de værktøjskombinationer, der er angivet i følgende oversigt.

SM-BBR60

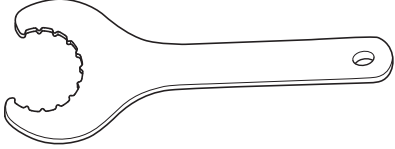
TL-FC25 & TL-FC32	TL-FC25 & TL-FC33
 <p>TL-FC25</p> <p>TL-FC32</p> <p>TL-FC25</p> <p>TL-FC32</p>	 <p>TL-FC25</p> <p>TL-FC33</p> <p>TL-FC25</p> <p>TL-FC33</p>
TL-FC25 & TL-FC36	TL-FC37
 <p>TL-FC25</p> <p>TL-FC36</p> <p>TL-FC25</p> <p>TL-FC36</p>	 <p>TL-FC37</p> <p>TL-FC37</p>

BB-RS500

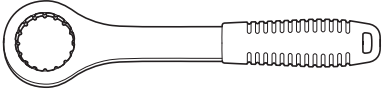
TL-FC32	TL-FC33
 	 
TL-FC36	
 	

Montering

► Krankboks med gevind

1. Monter det indvendige dæksel, adaptere og afstandsstykker.

- (1) Smør fedt op adapter i højre og venstre side.
- (2) Anvend SHIMANO originalværktøj (se "Oversigt over værktøjskombinationer" i "Montering/fjernelse af krankboks") til at spænde adapter i højre og venstre side.

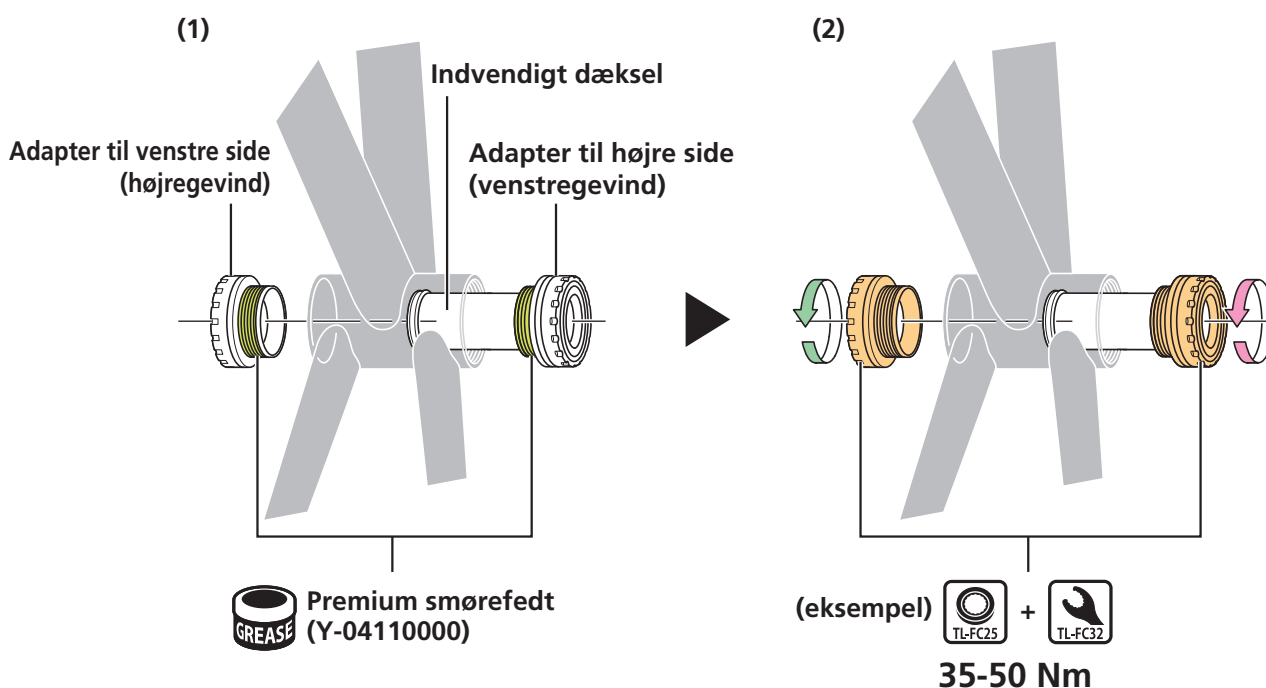

TEKNISKE TIP

- Hvis det er en krankboks på 70 mm [M36], så dreje adapter til højre side med uret (højregevind).

▶ Press-fit krankboks

1. Monter krankboksen i krankbokshuset.

- Brug krankboksen til et krankbokshus med en bredde på 86,5 mm.
- Monter indvendigt dæksel og adaptere.

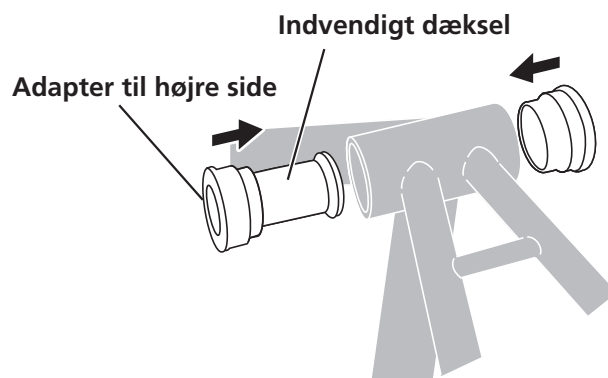
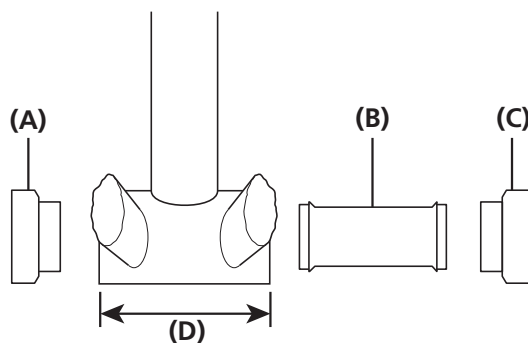

BEMÆRK

- Hvis stellet har åbninger til krankbokshuset, påsæt et indvendigt dæksel til at forhindre fremmedlegemer i at komme ind. Hvis der ikke er åbninger kan den monteres uden et indvendigt dæksel.

2. Isæt SHIMANO originalværktøj ind i krankboksen.

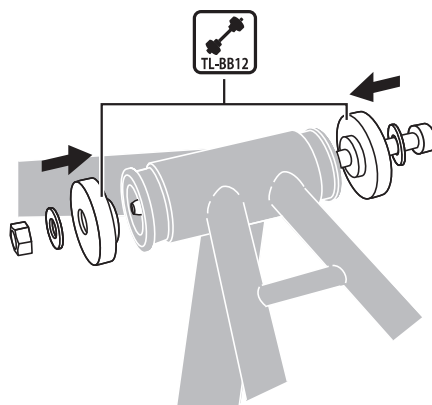

3. Brug en skruenøgle til prespasning af krankboksen.

Sørg for, at kontaktfladen på krankboksen er parallel med kontaktfladen på krankbokshuset.

* Prespas indtil der ikke er afstand mellem krankboksen og krankbokshuset.

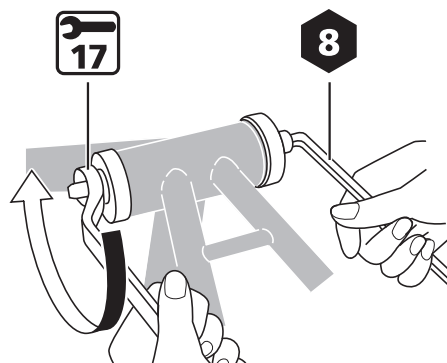

Fjernelse

► Krankboks med gevind

1. Udfør fjernelsen i modsat rækkefølge af "Montering" i "Montering/fjernelse af krankboks".

► Press-fit krankboks

1. Isæt SHIMANO originalværktøj ind i krankboksen.

- (1) Forlæng flapperne så de rammer spidsen af SHIMANO originalværktøjet.
- (2) Isæt SHIMANO originalværktøjet fra modsatte side af den adapter, du ønsker at fjerne.
- (3) Tryk ned med hånden på den del af spidsen, der springer frem, som vist på billedet for at forlænge flapperne.
- (4) Skub værktøjet længere ind, samtidig med der forsættes med at trykke ned på spidsen, indtil flangerne på flapperne fanger adapteren.

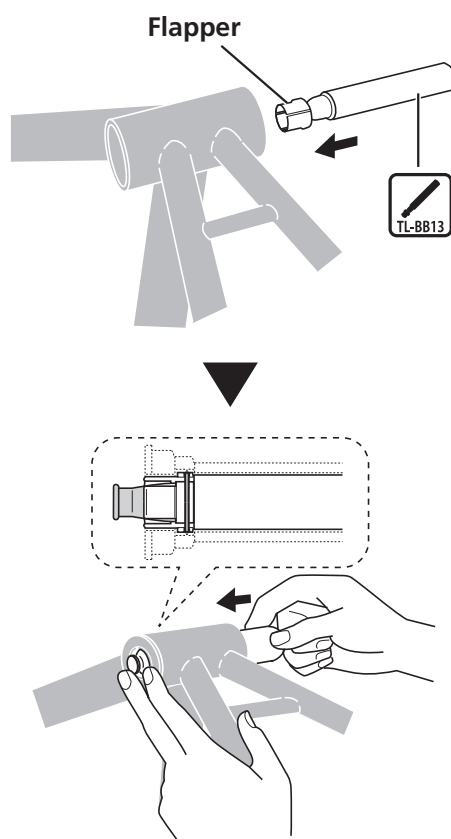

2. Bank på SHIMANO originalværktøjet med en plasthammer for at skubbe adapteren ud.

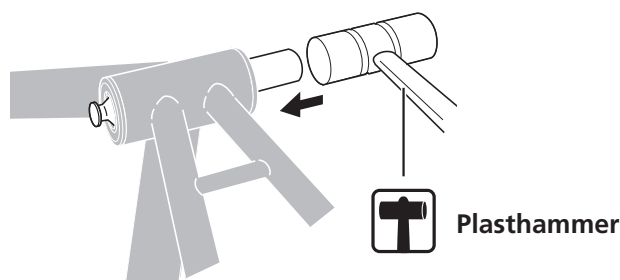

3. Fjern adapteren fra den modsatte side på samme måde.

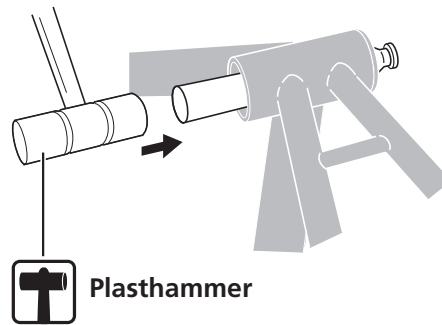

BEMÆRK

- Genanvend ikke adaptore, da de kan være beskadiget under fjernelsen.

Montering/fjernelse af pedalarmer

Montering

1. Isæt højre pedalarm ind i krankboksen.

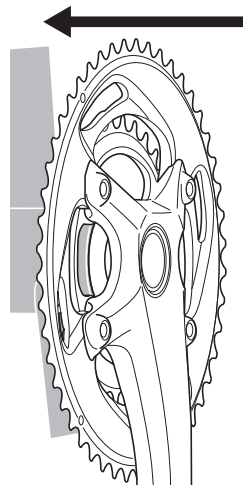

2. Monter den venstre pedalarm på akslen til den højre pedalarm.

- (1) Smør fedt på akslen på højre pedalarm.
- (2) Ret den brede del af venstre pedalarm og den brede del af akslen på højre pedalarm ind efter hinanden.

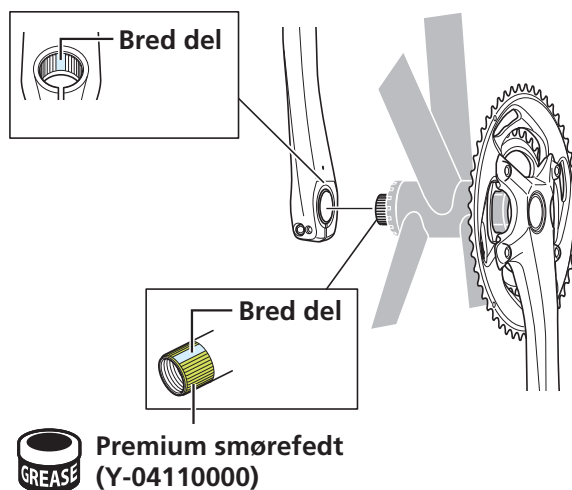

3. Monter hættten.

- (1) Smør fedt på pedalarmens monteringsbolt som vist på billedet.
- (2) Spænd ved hjælp af SHIMANO originalværktøj.

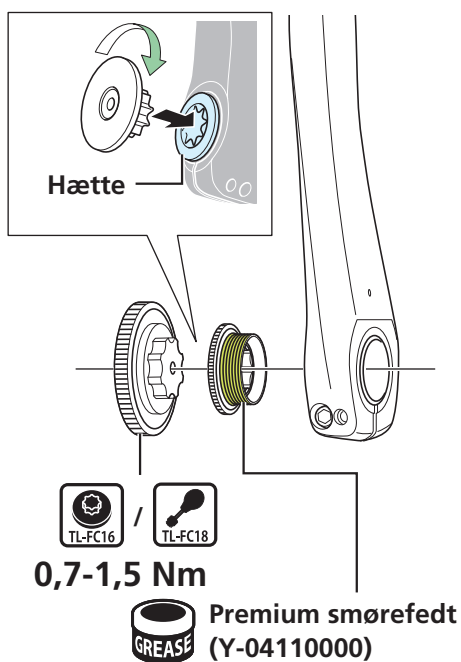

4. Spænd og fastgør den med en bolt.

- (1) Placér stoppladen i retningen vist på billedet og pres den ind.
- (2) Tjek, at pladestiftet er sat helt ind.
- (3) Spænd boltene til venstre pedalarm skiftevist.

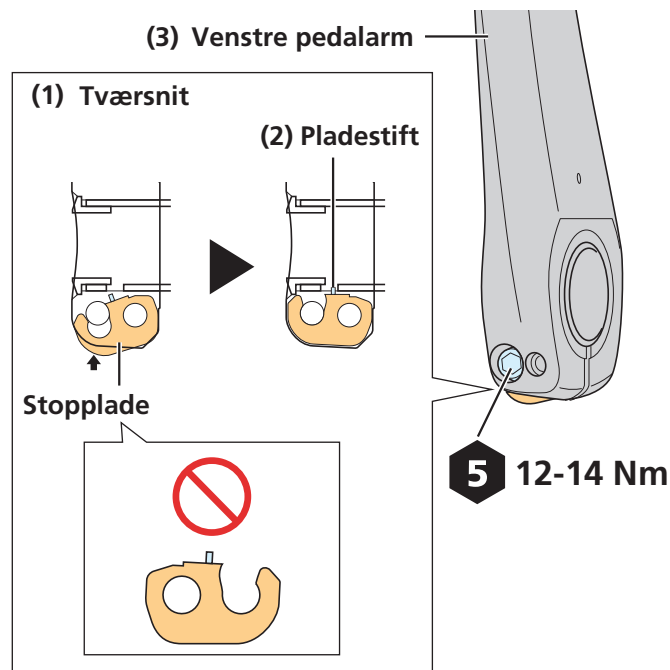

Fjernelse

1. Udfør fjernelsen i modsat rækkefølge af "Montering" i "Montering/fjernelse af pedalarme".

VEDLIGEHOELDELSE

Udskiftning af klingen

BEMÆRK

- Gearskiftefunktion vil blive forringet, hvis monteringsposition for klingen er forkert. Sørg for at montere klingen i korrekte position.
- Brug den korrekte kombination af originale SHIMANO bolte, gear og pedalarme, ellers kan øverste gear blive beskadiget af boltene.

Typer med et gear

1. Fjern klingen fra pedalarmen.

2. Påsæt klingen på pedalarmen.

Monter klingen med den mærkede side udad, så den konvekse del er placeret under pedalarmen.

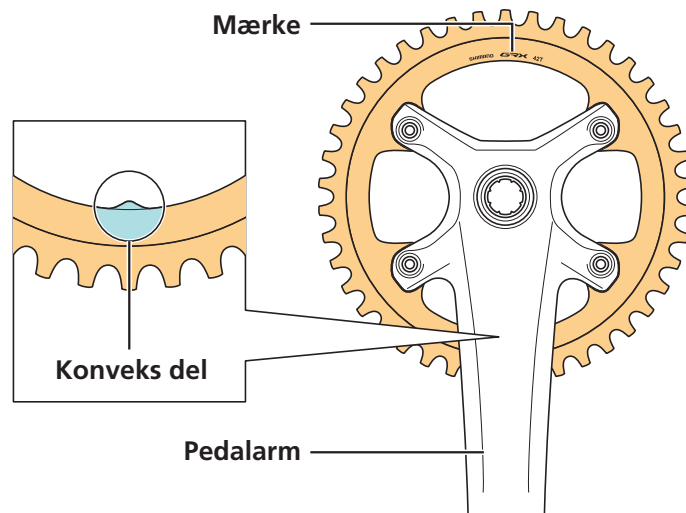

3. Fastgør klingen.

Spænd spændeboltene.

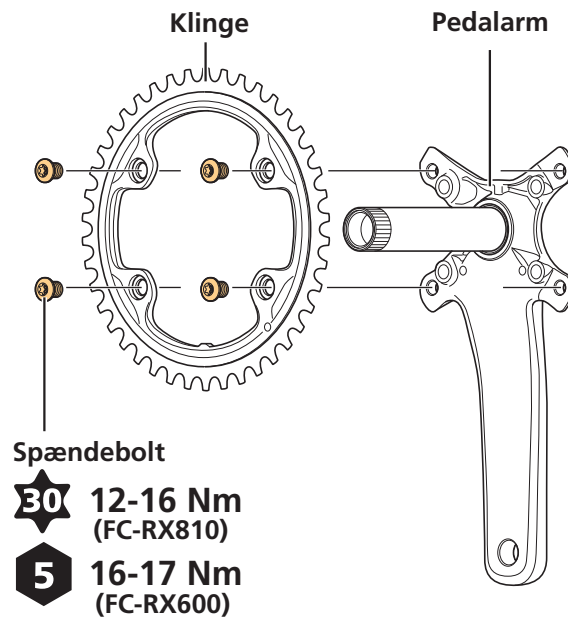

Typer med dobbelt gear

1. Fjern klingen fra pedalarmen.

2. Monter den største klinge på pedalarmen.

- (1) Monter den største klinge med den mærkede side udad, så kædefangerstiften er under pedalarmen.

(2) Spænd monteringsbolten.

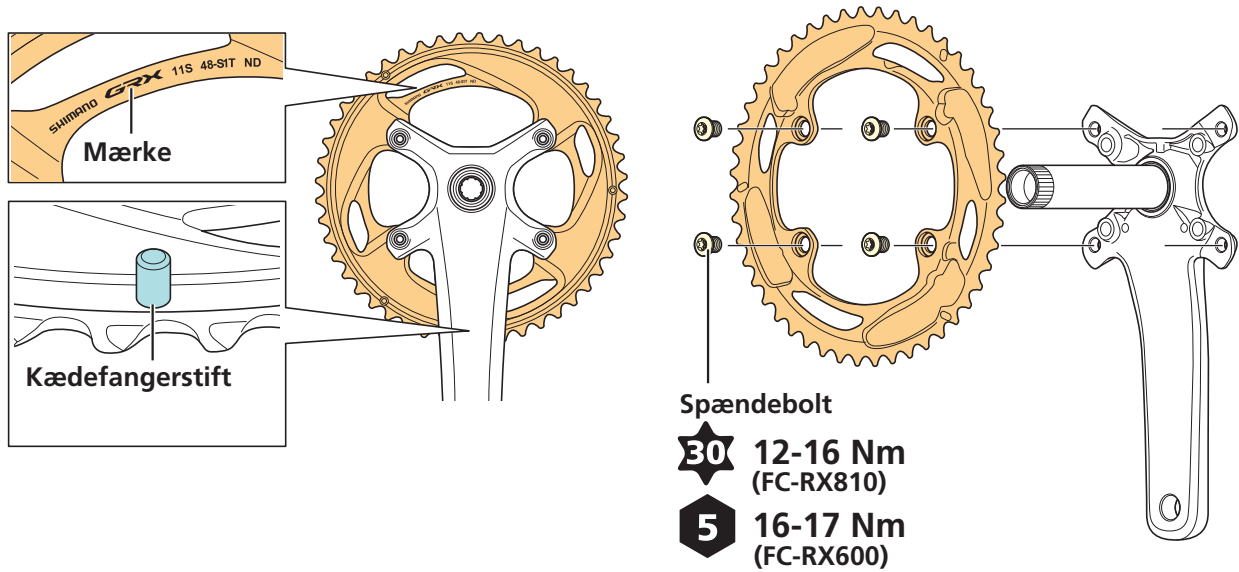

3. Monter den mindste klinge.

(1) Monter den mindste klinge med den mærkede side indad, så den konvekse del er placeret under pedalarmen.

(2) Spænd monteringsbolten.

