

Forhandlermanual

LANDEVEJ	MTB	Trekking
City Touring/ Comfort Bike	URBAN SPORT	E-BIKE

Bagskifter

DEORE XT

RD-T8000

DEORE

RD-T6000

INDHOLDSFORTEGNELSE

VIGTIGT	3
SIKKERHEDSMÆSSIGE HENSYN.....	4
LISTE OVER NØDVENDIGT VÆRKTØJ.....	7
MONTERING	9
Montering af bagskifteren	9
Udskiftning med direkte monteringsstype	10
JUSTERING	12
Justering af endejusteringsbolten (SHADOW RD)	12
SIS-justering (SHADOW RD).....	13
VEDLIGEHOLDELSE.....	15
Udskiftning af pladen og pladespændingsfjederen	15
Udskiftning af rullen.....	17

VIGTIGT

- Denne forhandlermanual er primært beregnet til brug for professionelle cykelmekanikere. Brugere, der ikke er uddannet til cykelmontering, bør ikke forsøge at montere komponenterne for dem selv med brug af forhandlerens manualer. Hvis der er noget af informationen i denne manual der er tydelig for dig, gå ikke i gang med opstillingen. Du bør hellere søge hjælp på det sted, hvor cyklen blev købt, eller med en lokal cykelforhandler.
- Sorg for at læse alle instruktionsmanualer som følger med produktet.
- Du må ikke adskille eller ændre på produktet på en anden måde end den, der er angivet på forhandlerens manual.
- Du kan se alle forhandlers manualer og instruktionsmanualer online på vores websted (<http://si.shimano.com>).
- Overhold de passende regler og reguleringer af det land, amt eller region, hvor du driver din forretning som forhandler.

Af sikkerhedsårsager skal man altid sørge for at læse brugervejledningen fra forhandleren grundigt inden brugen og følge instruktionerne for korrekt brug.

Følgende instruktioner skal altid overholdes for at forhindre personskader og skader på udstyr og omgivelser. Instruktionerne er klassificeret efter graden af fare eller den skade, der kan ske, hvis produktet ikke anvendes korrekt.



Hvis instruktionerne ikke følges, vil det medføre alvorlige skader eller død.



Hvis instruktionerne ikke følges, kan det medføre alvorlige skader eller død.



Hvis instruktionerne ikke følges, kan det medføre personskade eller skade på udstyr og omgivelser.

SIKKERHEDSMÆSSIGE HENSYN

ADVARSEL

- **Sørg for at følge anvisningerne i manualerne, når du monterer produktet.**

Det anbefales at bruge udelukkende ægte Shimano-dele. Hvis dele såsom bolte og møtrikker løsner sig eller bliver beskadiget, kan cyklen pludselig vælte, hvilket kan forårsage alvorlig tilskadecomst.

Desuden, hvis justeringerne ikke udføres korrekt, kan der opstå problemer, og cyklen kan pludselig valte, og du kan komme alvorlig til skade.

-  Anvend sikkerhedsbriller for at beskytte dine øjne når du udfører vedligeholdelse, såsom udskiftning af dele.
- Opbevar brugervejledningen fra forhandleren på et sikkert sted, efter at du har last den fuldstændig igennem.

Sørg for, at andre brugere også bliver informeret om følgende:

- *Vedligeholdelsesintervallerne afhænger af brug og cykelforhold. Rengør kæden regelmæssigt med en velegnet kæderens. Anvend aldrig alkali- eller syrebaserede opløsningsmidler som f.eks. rustfjerner. Hvis du bruger sådanne opløsningsmidler, kan kæden knække og medføre alvorlig tilskadecomst.*
- Kontrollér kæden for skader (deformation eller revner), afhopning eller andre uregelmæssigheder, såsom utilsigtet gearskifte. Hvis der opstår nogen problemer, skal du henvende dig til en forhandler. Kæden kan gå i stykker, og du kan komme til skade.

OBS

For montering på cyklen og vedligeholdelse:

- Pas på ikke at få fingrene i klemme på grund af pladespændingsfjederens store reaktionskraft ved montering og afmontering af pladeenheden.

BEMÆRK

Sørg for, at andre brugere også bliver informeret om følgende:

- Hvis gearskiftet ikke sker jævnt, skal du rense bagskifteren og smøre alle bevægelige dele.
- Hvis leddene er så løse, at gearskiftet ikke kan justeres, skal gearskifteren udskiftes.
- Produktgarantien dækker ikke naturlig slidage og forringelse på grund af normal brug og alder.

For montering på cyklen og vedligeholdelse:

- Afhangigt af stallets form, kan bagskifteren komme i karambolage med kadeskarmen.
- Det frarådes kraftigt at anvende stel med indvendig kabelføring, da det har tendens til at hæmme SIS-skiftefunktionen på grund af den høje kabelmodstand.
- Smør inderkablet og indersiden af yderkablet før brug, så de kan glide tilstrækkeligt.
- Undgå ophobning af støv på det indvendige kabel. Hvis smøremidlet på det indvendige kabel er blevet tørret af, anbefales det at påføre smøremidlet SIS SP41 (Y04180000). Der må ikke bruges luksusfedt eller andre fedttyper, da det kan svække gearskiftepræstationen.
- Anvend et forseglet OT-SP-yderkabel og en kabelfører, så kabelføringen er gnidningsfri.
- Brug et yderkabel, der er langt nok til, at styret kan drejes hele vejen til begge sider. Kontrollér desuden, at skiftegrebet ikke stoder mod cykelstellet, når styret drejes hele vejen til begge sider.
- If gear shifting adjustments cannot be carried out, check that the rear fork ends are aligned, whether the cable is lubricated and that the outer casing is not too long or short.
- Du bør rengøre bagskifteren med jævne mellemrum og smøre alle bevægelige dele (mekanisme og kædeførere).





- Afhangigt af modellen har styreskiven pile til angivelse af rotationsretningen. Monter styreskiven, sådan at pilene peger mod urets retning, når man ser på skifterens yderside.
- Den nederste gearrulle har en pil, som indikerer rotationsretningen. Monter den nederste gearrulle således, at pilen viser modurs, når man ser på ydersiden af skifteren.
- Hvis der opstår unormal støj fra en gearrulle, fordi den er løs eller har slør, bør du udskifte rullen.

Produktet kan se forskellig ud i forhold til illustrationen, fordi hovedformålet med denne manual er, at forklare procedurerne for brug af produktet.

LISTE OVER NØDVENDIGT VÆRKTØJ

LISTE OVER NØDVENDIGT VÆRKTØJ

Følgende værktøj kræves til montering, justering og vedligeholdelse.

Værktøj		Værktøj	
	2 mm unbrakonøgle		5 mm unbrakonøgle
	3 mm unbrakonøgle		Skruetrækker [#2]

MONTERING

MONTERING

Se afsnittet "BAGSKIFTER TIL MTB/TREKKING" under "Generel drift" for information om montering på stedet.

■ Montering af bagskifteren

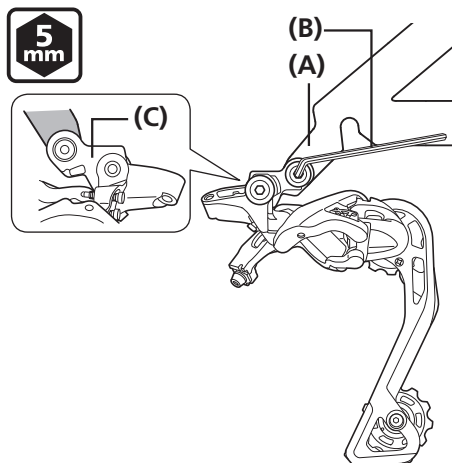

Monter bagskifteren.

- (A) Gaffelende
- (B) 5 mm unbrakonøgle
- (C) Beslag

Tilspændingsmoment



8 - 10 Nm

BEMÆRK

Kontroller jævnligt, at der ikke er noget hul mellem gaffelenden og beslaget som vist på illustrationen. Hvis der er et hul mellem disse to dele, kan der opstå problemer med gearskiftefunktionen.

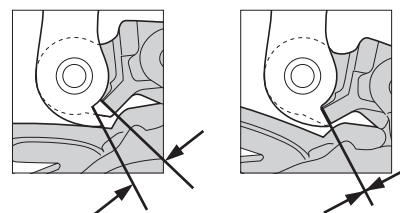

■ Udskiftning med direkte monteringsstype

Ved udskiftning af direkte monteringsstype med typen med beslag skal fremgangsmåden udføres i modsat rækkefølge.

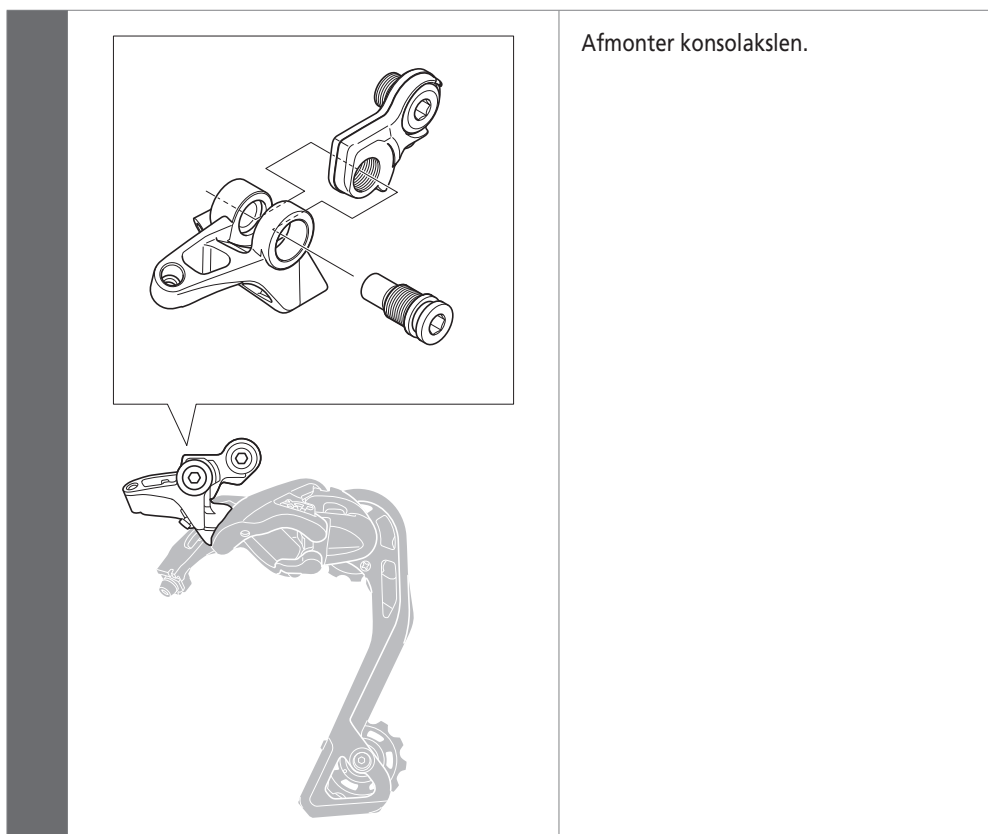

Afmonter konsolakslen.

BEMÆRK

Bagskiftere til direkte monteringsstype kan kun monteres på stel, som er beregnet til direkte monteringsstype.

JUSTERING

JUSTERING

I dette afsnit beskrives justeringsmetoden for SHADOW RD.
Se afsnittet "BAGSKIFTER" under "Generel drift" for nærmere oplysninger.

■ Justering af endejusteringsbolten (SHADOW RD)

1 Indstil bagskifteren til det største tandhjul.

2

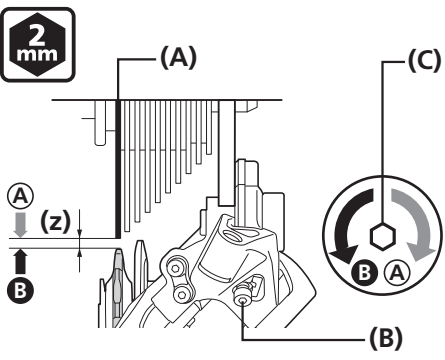

Stop hjulet, og kontroller, at afstanden mellem toppen af førerrullen og siden af tandhjulet er inden for det viste område.

(z) 5-6 mm

- (A) Største tandhjul
- (B) Endejusteringsbolt
- (C) 2 mm unbrakonøgle

3 Drej pedalerne, skift gear, og kontroller, om der er andre gear, som ikke skifter frit og uhindret.

SIS-justering (SHADOW RD)

1 Betjen skiftegrebet én gang for at flytte kæden til tandhjul nr. 2.

Drej derpå pedalarmen, mens skiftegrebet betjenes, netop så grebmellemrummet lukkes.

Ved skift til 3.

- Spænd justeringsbolten, indtil kæden returnerer til tandhjul nr. 2. (med uret)

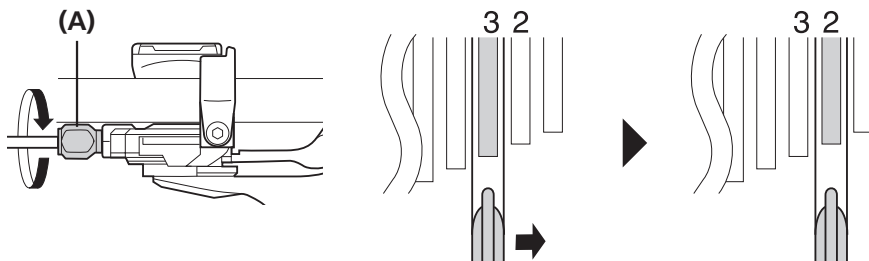

2

Når der ikke kan høres nogen lyd

- Løsn justeringsbolten, indtil kæden rører tandhjul nr. 3 og begynder at støje. (mod uret)

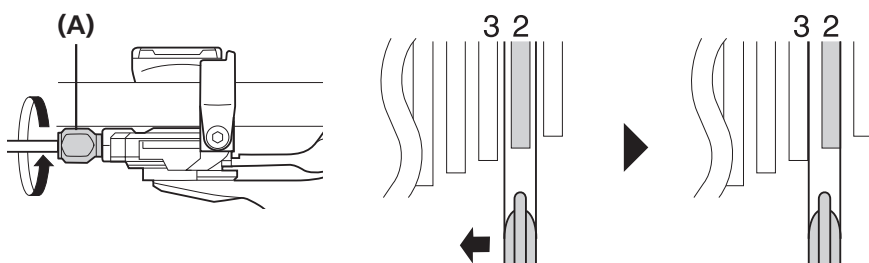

(A) Justeringsbolt



TEKNISKE TIP

Den optimale indstilling er ved at betjene skiftegrebet, netop så grebmellemrummet lukkes, og kæden rører tandhjul nr. 3, og det kan høres.

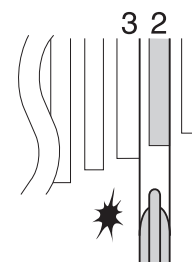

3

Sæt grebet tilbage i udgangspositionen (positionen, hvor grebet er ved tandhjul nr. 2 og er sluppet), og drej pedalarmen med uret.



TEKNISKE TIP

Hvis kæden rører tandhjul nr. 3 og støjer, skal justeringsbolten drejes en anelse med uret for at spænde den til netop det punkt, hvor støjen ophører, og kæden roterer frit og uhindret.

4

Betjen grebet for at skifte gear, og kontroller, at det ikke støjer i nogen af gearpositionerne.

5

For at opnå bedst mulig SIS-funktion skal alle kraftoverførende dele smøres regelmæssigt.

VEDLIGEHOELSE

VEDLIGEHOLDELSE

■ Udskiftning af pladen og pladespændingsfjederen

Afmontering

1

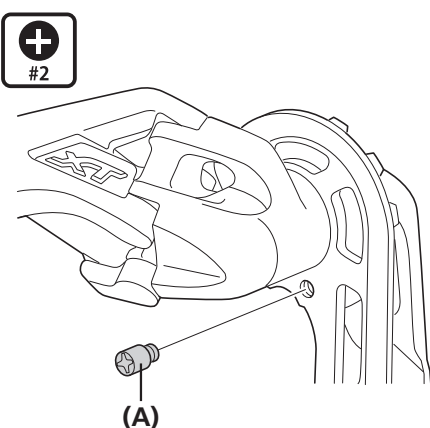

Afmonter stiften til pladestopklods.

(A) Stift til pladestopklods

Tilspændingsmoment



1 Nm

2

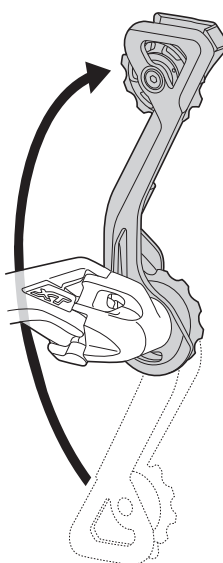

Drej pladen for at løsne pladespændingsfjederen som vist.

3

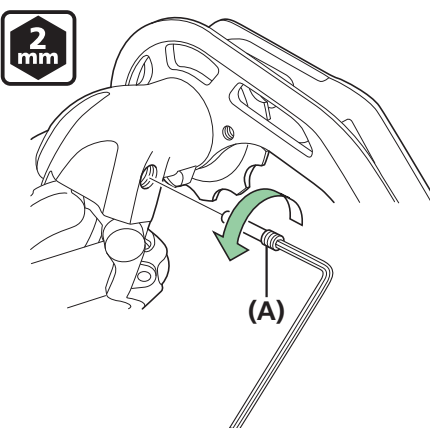

Afmonter konsolakslen ved hjælp af en 2 mm unbrakonøgle

(A) Stopklodsbolt

Tilspændingsmoment



1 Nm

4

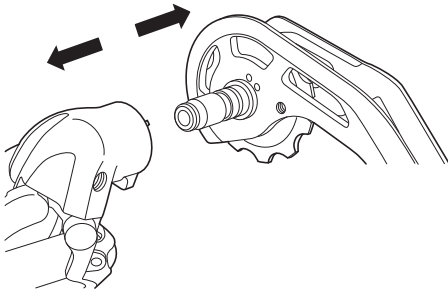

Afmontér pladen.

OBS ved montering

Ved montering skal fremgangsmåden for afmontering udføres i modsat rækkefølge; vær opmærksom på nedenstående.

1

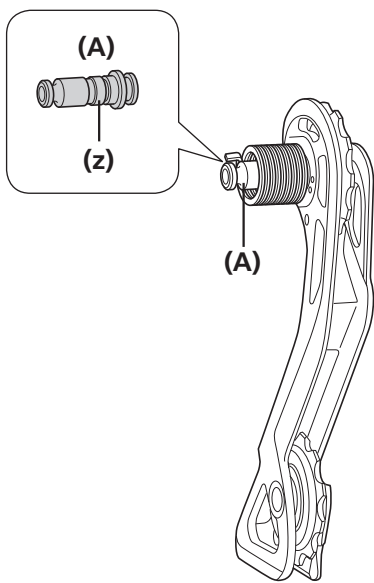

Smør fedt på pladeakslen.

(z) Smør med fedt.

(A) Pladeaksel

2

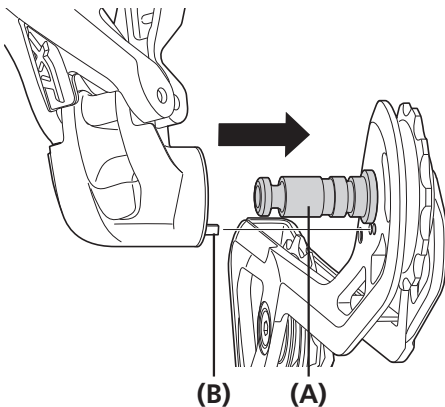

For at montere igen skal enden af pladespændingsfjederen sættes i pladens rille.

(A) Pladeaksel

(B) Pladespændingsfjeder

Udskiftning af rullen

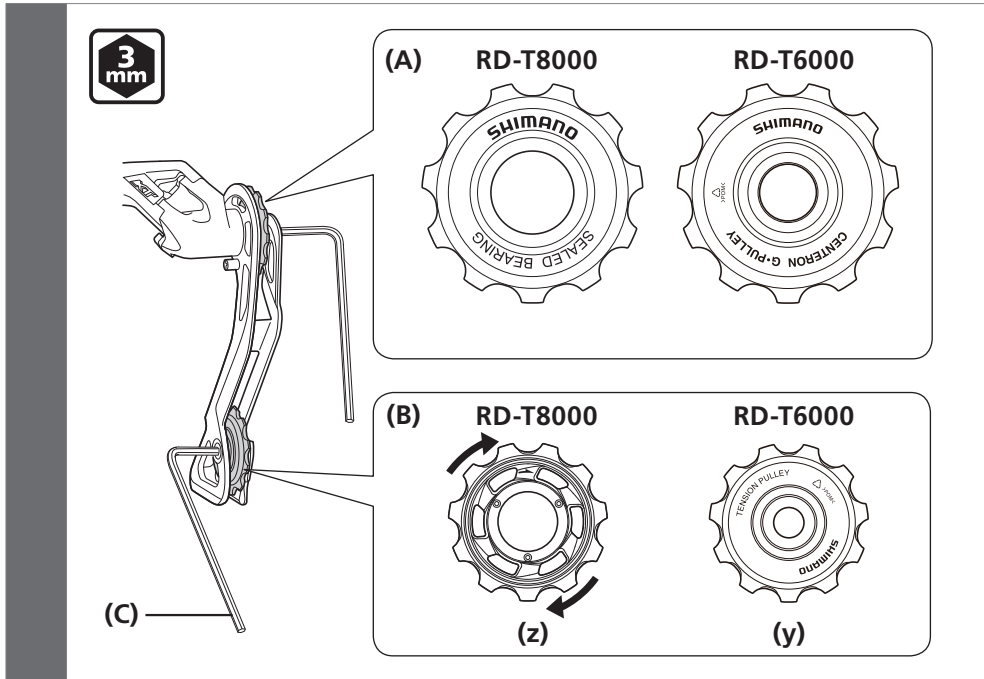

(y) Uden pile

(z) Med pile

(A) Førerrulle

(B) Spændingspulley

(C) 3 mm unbrakonøgle

Tilspændingsmoment



2,5 - 5 Nm

