

Forhandlermanual

LANDEVEJ	MTB	Trekking
City Touring / Comfort Bike	URBAN SPORT	E-BIKE

Cantileverbremser

BR-CX70
BR-CX50
BL-4700
BL-4600
BL-R780
BL-R3000
ST-7900
ST-6700
ST-5700
ST-4600

INDHOLDSFORTEGNELSE

VIGTIG BEMÆRKNING	3
SIKKERHEDSMÆSSIGE HENSYN.....	4
LISTE OVER NØDVENDIGT VÆRKTØJ	8
MONTERING	10
Funktionsskift	10
Montering af bremsegreb (BL-4700/4600/R780/R3000)	11
Montering af bremsekabel (BL-4700/4600/R780/R3000).....	11
Montering af det dual control-greb (ST-7900/6700/5700/4600).....	12
Montering af bremsekabel (ST-7900/6700/5700/4600).....	12
Montering af cantilever bremsen	13
JUSTERING	19
Justering af rækkevidde	19
VEDLIGEHOLDELSE	21
Udskiftning af kassetteskoen	21

VIGTIG BEMÆRKNING

- Denne forhandlermanual er primært beregnet til brug af professionelle cykelmekanikere.

Personer, som ikke er erhvervmæssigt uddannede til samling af cykler, bør afstå fra at montere komponenterne, selv ved hjælp af forhandlermanualerne.

Hvis du finder noget af informationen i manualen uklar, skal du ikke gå videre med monteringen. Kontakt i stedet købsstedet eller din lokale cykelhandler med henblik på assistance.

- Sørg for at gennemlæse samtlige betjeningsvejledninger, som følger med produktet.
- Du må ikke adskille eller ændre på produktet på anden vis end som anført i denne forhandlermanual.
- Samtlige forhandlermanualer og betjeningsvejledninger er tilgængelige online på vores hjemmeside: (<http://si.shimano.com>).
- Sørg venligst for at overholde gældende regler og lovgivning i det/den land, stat eller region, hvor du driver forhandlervirksomhed.

Af sikkerhedsmæssige hensyn skal du sørge for at læse forhandlermanualen grundigt inden ibrugtagning og følge den med henblik på korrekt brug.

De følgende anvisninger skal til enhver tid overholdes for at forhindre personskade og skader på udstyr og omgivelser. Instruktionerne er klassificerede efter graden af fare eller skade, der kan opstå ved ukorrekt brug af produktet.

FARE

Hvis anvisningerne ikke overholdes, vil det medføre død eller alvorlig tilskadekomst.

ADVARSEL

Hvis anvisningerne ikke overholdes, kan det medføre alvorlige skader eller død.

FORSIGTIG

Hvis anvisningerne ikke overholdes, kan det medføre personskade eller skade på udstyr og omgivelser.

SIKKERHEDSMÆSSIGE HENSYN

ADVARSEL

- **Når du monterer komponenterne, skal du sørge for at følge anvisningerne, der angives i betjeningsvejledningen.**
Det anbefales udelukkende at bruge ægte Shimano-dele. Hvis dele såsom bolte og møtrikker løsner sig eller bliver beskadigede, kan cyklen pludselig vælte, hvilket kan forårsage alvorlig tilskadecomst.
Hertil kommer, at hvis justeringerne ikke udføres korrekt, kan der opstå problemer, som gør, at cyklen pludselig kan vælte, hvilket kan forårsage alvorlig tilskadecomst.
-  Sørg for at anvende sikkerhedsbriller eller beskyttelsesbriller for at beskytte dine øjne ved udførelse af vedligeholdelsesopgaver såsom udskiftning af dele.
- Forhandlermanualen bør gennemlæses grundigt og opbevares et sikkert sted til senere brug.

Vær sikker på også at informere brugerne om følgende:

- Håndteringen af den enkelte cykel kan variere afhængigt af produktet. Det er derfor vigtigt fuldt ud at forstå og vænne sig til betjeningen af din cykels bremsesystem (herunder trykket på bremsegrebet og cyklens kontrolegenskaber). Hvis cyklens bremsesystem bruges forkert, kan det føre til manglende kontrol eller styrt og efterfølgende alvorlig tilskadecomst. Konsulter din professionelle cykelhandler eller cyklens brugermanual for oplysninger om korrekt betjening. Det er vigtigt, at du øver bremseoperationer og andre basale egenskaber osvs., mens du cykler på cyklen.
- Hvis forbremsen betjenes for hårdt, kan hjulet låse, så cyklen vælter, og du kan komme alvorligt til skade.
- Kontroller altid, at for- og bagbremsen fungerer korrekt, inden du kører på cyklen.
- Den påkrævede bremselængde vil være længere i vådt føre. Sæt farten ned og begynd at bremse i godt tid og med forsigtighed.
- Hvis vejbanen er våd, skrider dækkene lettere ud. Hvis dækkene skrider, risikerer du at vælte af cyklen. Dette kan undgås ved sætte farten ned og bremse i god tid og med forsigtighed.
- Sørg for, at der ikke kommer olie eller fedt på bremseskoene. Hvis der kommer olie eller fedt på bremseskoene, skal du kontakte din forhandler eller en anden cykelhandler. Ellers fungerer bremsene muligvis ikke rigtigt.
- Kontrollér, om bremsekablet er rustent, flosset eller har revner. I så fald skal du kontakte din forhandler eller en cykelhandler. Ellers fungerer bremsene muligvis ikke rigtigt.
- På grund af kulfiber materialets egenskaber, må du aldrig ændre på grebene, da de ellers kan brække med bremsesvigt til følge.
- Inden du begynder at køre på cyklen, skal du kontrollere, at der ikke er nogen skader såsom afskallet eller revnet kulfiber. Hvis der er skader, skal du stoppe med at bruge cyklen og kontakte din forhandler eller en cykelhandler. Ellers kan grebet brække og bremseevnen svigte.
- Bremsen, der er beregnet som bagbremse, må ikke bruges som forbremse.

Montering og vedligeholdelse:

■ BL-4700/4600/R780/R3000

- Bremsarmene er udstyrede med en funktionskiftermekanisme for at gøre dem compatible med V-bremser, kaliberbremser, cantileverbremser og mekaniske skivebremser til landevej.
- * Funktionskiftermekanismen varierer afhængigt af modellen. Se side 10 for information om fremgangsmåden til at funktionsomskifter tilstand. Hvis funktionskifterne er indstillet til en forkert funktion, kan det medføre en enten for høj eller for lav bremsekraft med styrk til følge. Vær opmærksom på at vælge den korrekte funktionsindstilling i henhold til funktionskifteskemaet.

Funktionskifteskema

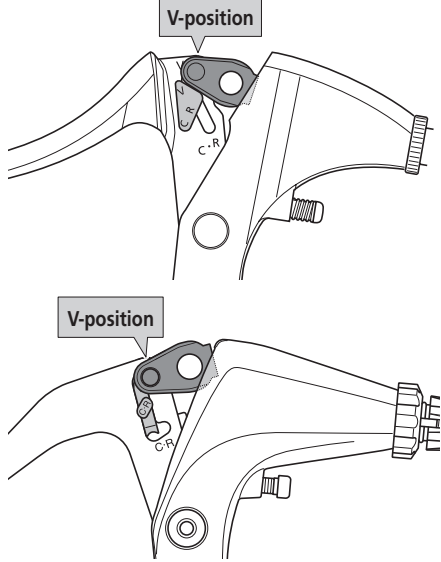
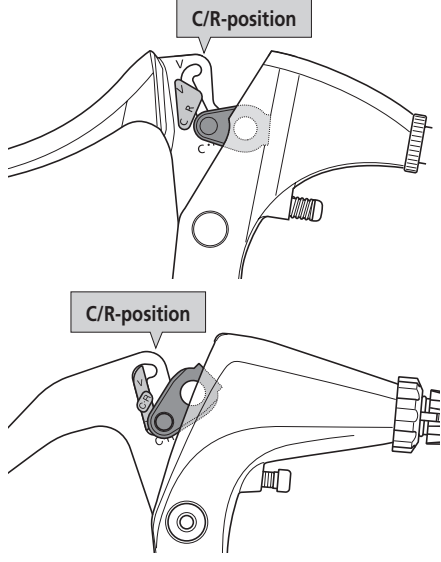
Funktionsindstilling	Gælder for følgende bremse
 <p>V : Funktionsindstilling for kompatibilitet med V-bremser</p>	<ul style="list-style-type: none"> • V-bremse
 <p>C : Funktionsindstilling for kompatibilitet med kaliberbremser og cantileverbremser R : Funktionsindstilling for kompatibilitet med mekaniske skivebremser til landevej</p>	<ul style="list-style-type: none"> • Kaliberbremser • Cantileverbremser • Mekaniske skivebremser til landevej <p>Brug BR-CX70 og CX50 i denne tilstand.</p>

- Se side 10 for information om fremgangsmåden til at funktionsomskifter tilstand.

BEMÆRK**Vær sikker på også at informere brugerne om følgende:**







- Ved brug med keramiske fælge bliver Shimanos standardbremsesko hurtigere slidt ned
- Hvis bremseskoene er slidt så langt ned, at rillerne ikke længere er synlige, skal du kontakte en forhandler eller distributør.
- De forskellige bremsesko har deres egne egenskaber. Bed om nærmere oplysninger fra forhandleren eller distributøren ved køb.
- Produkternes garanti dækker ikke naturlig slitage og nedbrydning som følge af normal brug og aldring.

Det faktiske produkt kan afvige fra illustrationen, da denne manual hovedsagligt er tænkt som en forklaring af produktets anvendelse.

LISTE OVER NØDVENDIGT VÆRKTØJ

LISTE OVER NØDVENDIGT VÆRKTØJ

Følgende værktøj er nødvendigt for at samle produktet.

	Værktøj		Anvendes til
BR-CX70 BR-CX50		5 mm unbrakonøgle	<ul style="list-style-type: none"> • Monteringsbolt til hovedenhed • Monteringsbolt til kabel
		4 mm unbrakonøgle	<ul style="list-style-type: none"> • Monteringsbolt til bremseholder
		Skruetrækker [#2]	<ul style="list-style-type: none"> • Justeringskrue til fjeder
BL-4700 BL-4600 BL-R780 BL-R3000		4 mm unbrakonøgle	<ul style="list-style-type: none"> • Klampebolt
		2 mm unbrakonøgle	<ul style="list-style-type: none"> • Grebets justeringsbolt
		Skruetrækker [#1]	<ul style="list-style-type: none"> • Monteringskrue til justeringsblok
ST-7900 ST-6700 ST-5700 ST-4600		5 mm unbrakonøgle	<ul style="list-style-type: none"> • Klampebolt

MONTERING

MONTERING

■ Funktionsskift

- * Funktionsskiftermekanismen varierer afhængigt af modellen.
Se funktionsskifteskemaet.
- * Hvis kabelkrogen er i V-positionen, brug nedenstående fremgangsmåde til at kontakte tilstand.
- * Denne betjening er ikke nødvendig, hvis kabelkrogen er i C/R-positionen.

1

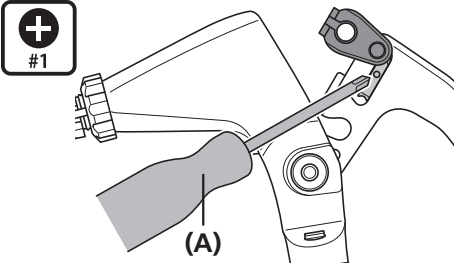

Brug skruetrækker #1 til at løsne skruen.

(A) Skruetrækker [#1]

2

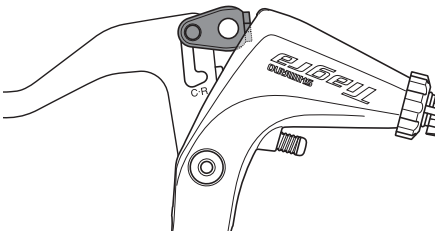

Fjern manuelt justeringsblokken fra forsiden.

3

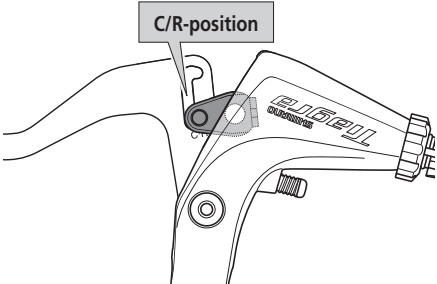

Flugter kabelkrogen ind med C/R-positionen.

4

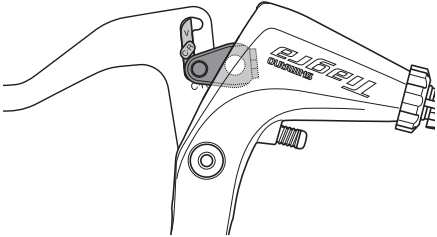

Montér justeringsblokken fra forsiden.

5



Brug skruetrækker #1 til at stramme skruen fra bagsiden.

(A) Skruetrækker [#1]

Tilpændingsmoment	
	0,2 Nm

■ **Montering af bremsegreb (BL-4700/4600/R780/R3000)**

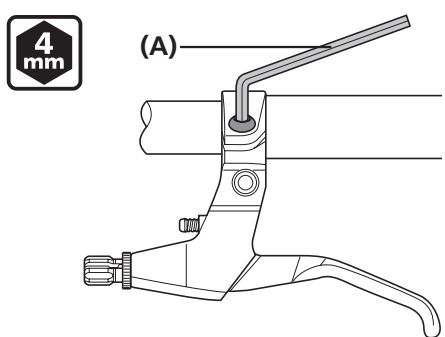

(A)

Brug en 4 mm unbrakonøgle til at installere.

Selv ved den anbefalede tilspændingsmoment er der en risiko for, at kulfiberstyret kan tage skade eller blive utilstrækkeligt fastspændt. Få producenten af cyklen eller styret til at bekræfte den passende tilspændingsmoment.

(A) 4 mm unbrakonøgle

BEMÆRK

Brug et styrgreb med en maks. udvendig diameter på Φ 32 mm.

Tilspændingsmoment



6 - 8 Nm

■ **Montering af bremsekabel (BL-4700/4600/R780/R3000)**

Funktionsskift

C/R-position

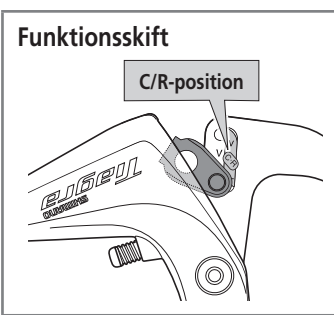

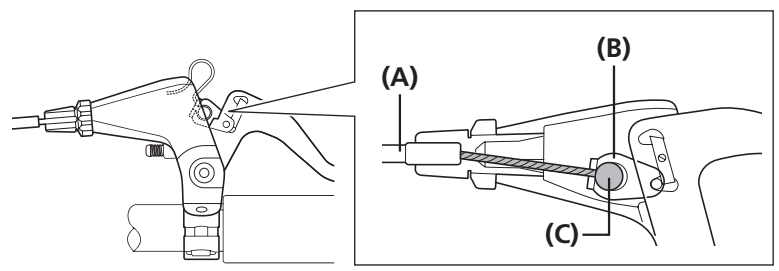

(A)

(B)

(C)

- (A) Yderkabel
- (B) Kabelkrog
- (C) Inderkabeltromle

BEMÆRK

Afkort ikke kablet mere, end at det stadig har overskydende længde, når styret drejes hele vejen til begge sider.

MONTERING

►► Montering af det dual control-greb (ST-7900/6700/5700/4600)

■ Montering af det dual control-greb (ST-7900/6700/5700/4600)

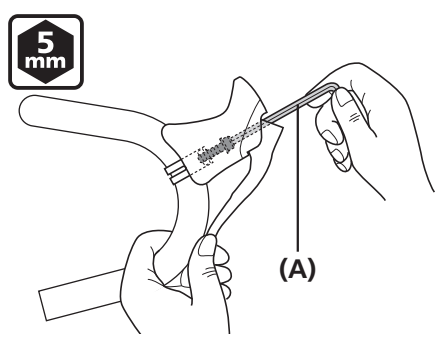

(A) 5 mm unbrakonøgle til at installere

Selv ved den anbefalede tilspændingsmoment er der en risiko for, at kulfi berstyret kan tage skade eller blive utilstrækkeligt fastspændt. Få producenten af cyklen eller styret til at bekræfte den passende tilspændingsmoment.

(A) 5 mm unbrakonøgle

Tilspændingsmoment



6 - 8 Nm

■ Montering af bremsekabel (ST-7900/6700/5700/4600)

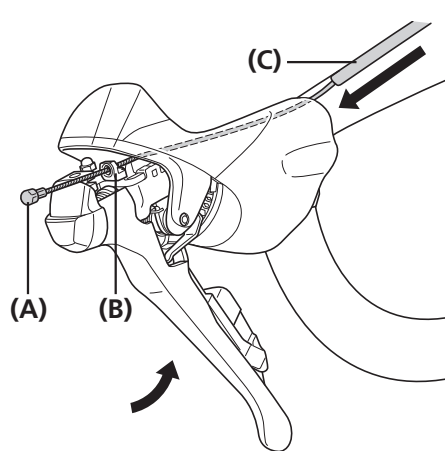

Tryk ned på grebet som under opbremsning og stik kablet igennem.

(A) Inderside
(B) Kabelkrog
(C) Yderkabel

1

< Figur >

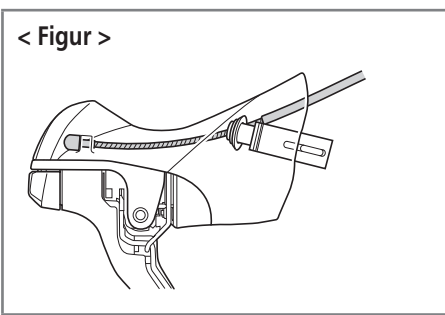

BEMÆRK

Sørg for, at den indvendige ende sidder godt fast i kabelkrogen.

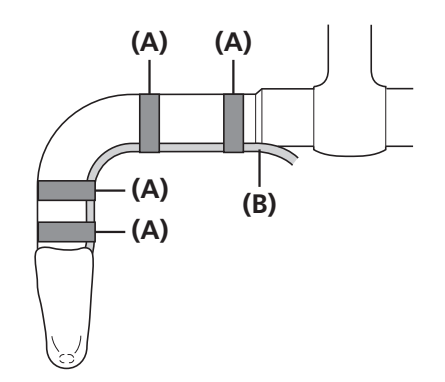
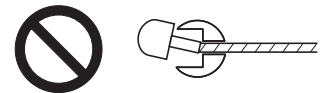
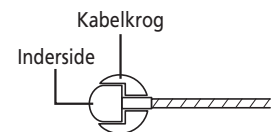

Fastgør midlertidigt yderkablet til styret (ved hjælp af bånd eller lignende).

(A) Bånd
(B) Yderkabel

2

■ Montering af cantilever bremsen

1

Sæt stopstiften på bremsekroppen ind i det midterste fjederhul i stelmonteringsbeslaget og spænd bremsekroppen fast på stellet med fastspændingsskruen.

(A) 5 mm unbraconøgle
 (B) Fjederhul
 (C) Stopstift
 (D) Fastspændingsskrue

Tilspændingsmoment

	5 - 7 Nm
--	-----------------

2

Sæt inderkablet på kabelføeren.

3

Spænd inderkablet midlertidigt, så kabelføeren er i den på illustrationen viste stilling.

(A) 5 mm unbraconøgle
 (B) Fleksibelt rør

Midlertidigt tilspændingsmoment for kabelfastgøringskrue

	0,5 - 1 Nm
--	-------------------

BEMÆRK

Kontrollér, at det fleksible rør sidder fast på bremsehus.

4

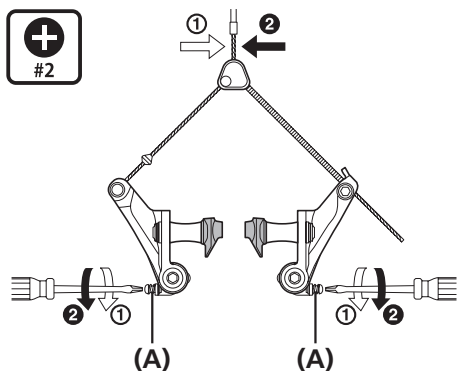

Drej justerskrue til fjederspænding, så kabelføreren kommer til en stilling direkte under yderkabelholderen.

(A) Justerskrue til fjederspænding

5

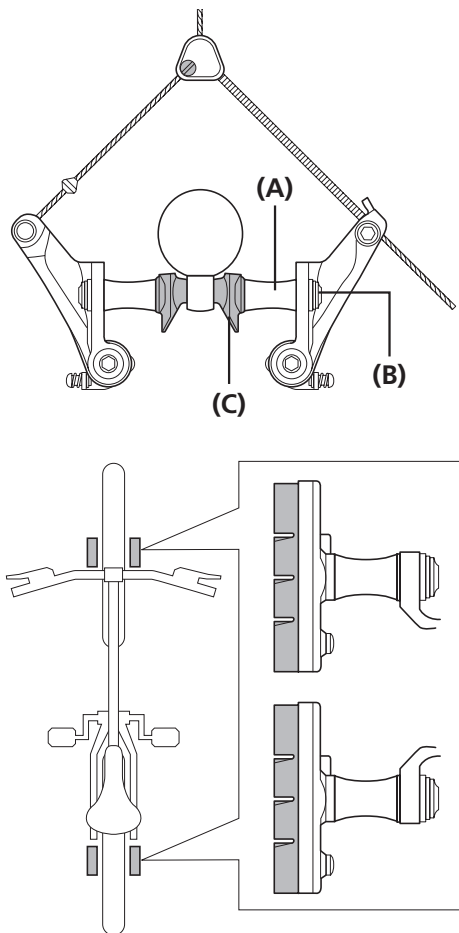

Hold bremseskoen mod fælgen som vist på illustrationen og juster samtidigt længden af bremseskoens fremspring med brug af en passende spændeskive R og bremsesko-holderens fastgørbolt / spændeskive.

★ Se side 17 "Oversigt over spændeskivekombination" for flere oplysninger om justeringsmetoden.

- (A)** Spændeskive R
- (B)** Bremsesko-holderens fastgørbolt / spændeskive
- (C)** Bremsesko

6

4 mm

1 mm

(A)

Spænd bremsesko-holderens fastgøringsbolt til, mens du holder bremseskoen mod fælgen.

(A) 4 mm unbraconøgle

Tilspændingsmoment	
4 mm	6 - 8 Nm

7

5 mm

(A)

2-3 mm

(B)

Løsn kabelfastgøringskruen, flyt bremsekroppen, så afstanden er 2 - 3 mm, og fastgør derefter inderkablet.

(A) Flexibelt rør
(B) 5 mm unbraconøgle

Tilspændingsmoment	
5 mm	6 - 8 Nm

8

(A)

20 mm eller mere

(B)

(C)

Berører

Juster det fleksible rør, så det berører cantilever bremsen.

(A) Yderkabelholder
(B) Kabelfører
(C) Flexibelt rør

9

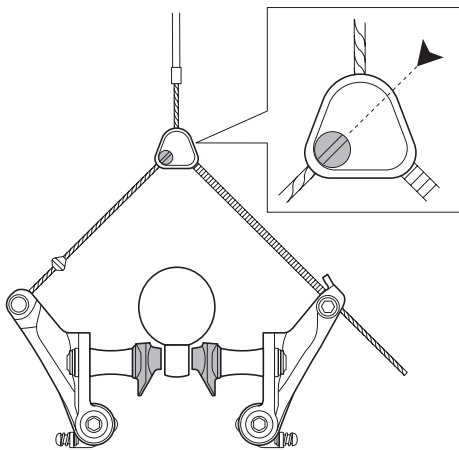

Hvis kabelføreren er i den på illustrationen viste stilling, er indstillingen fuldført. Kontroller for at bekræfte, at der er en afstand på 20 mm eller mere mellem yderkabelholderen og kabelføreren som vist på illustrationen for trin 8. Dette er for at sikre, at kabelføreren ikke berører yderkabelholderen. Hvis den gør det, vil bremserne ikke fungere.

10

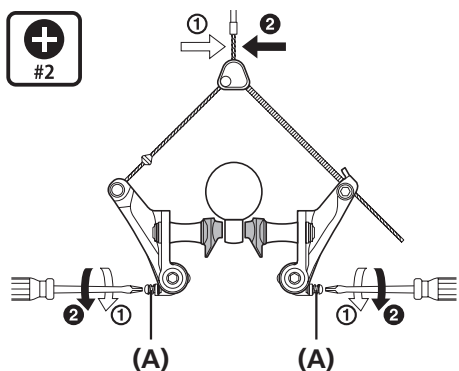

Hvis justering af balancen er nødvendig, skal den justeres med justerskruen til fjederspænding.

(A) Justerskrue til fjederspænding

11

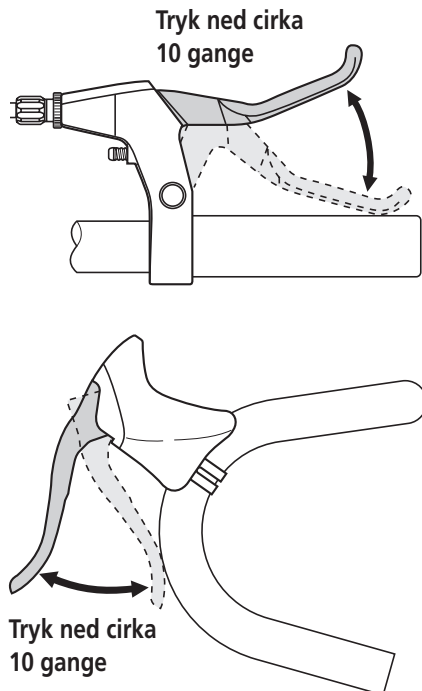

Klem bremsegrebet indtil det rører grebet ca. 10 gange for at kontrollere skoafstanden og hver sektion for eventuelle afvigelser før brug.

Oversigt over spændeskivekombination

D (mm)	Fælgbredde (mm)						
	19	19,5	20	20,5	21	21,5	22
85							
84		L-1					
83							
82							
81							
80			L-2				
79							
78							
77				M-1			
76							
75							
74							
73					M-2		
72							
71							
70							
69						S-1	
68							
67							
66							S-2
65							

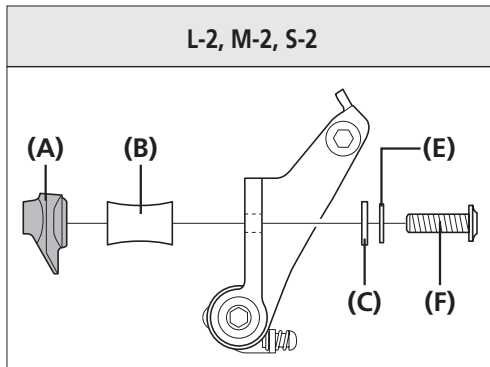
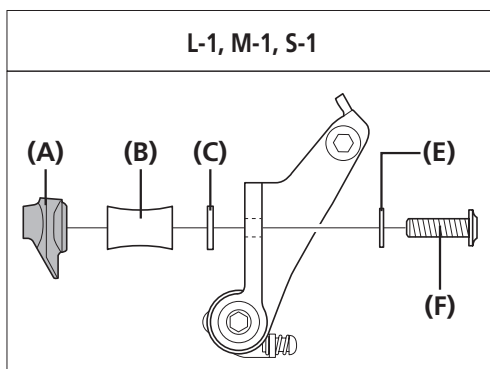
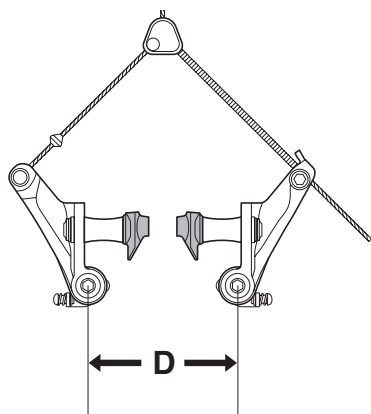

- (A)** Bremsesko
- (B)** Spændeskive R (L, M, S)
- (C)** 2 mm spændeskive
- (E)** 1 mm spændeskive
- (F)** Bremsesko-holderens fastgøringsbolt (L, M, S)

JUSTERING

JUSTERING

■ Justering af rækkevidde

2 mm

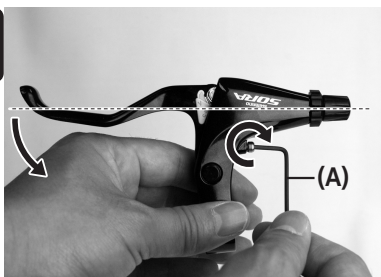

Drej med uret for at gøre smallere.

(A) 2 mm unbraconøgle

2 mm

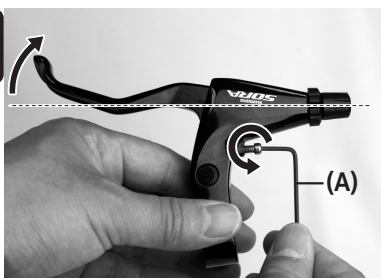

Drej mod uret for at gøre bredere.

(A) 2 mm unbraconøgle

BEMÆRK

Sørg for, at bremsen fungerer ordentligt efter justeringen.

VEDLIGEHOELDESE

VEDLIGEHOJDELSE

■ Udskiftning af kassetteskoen

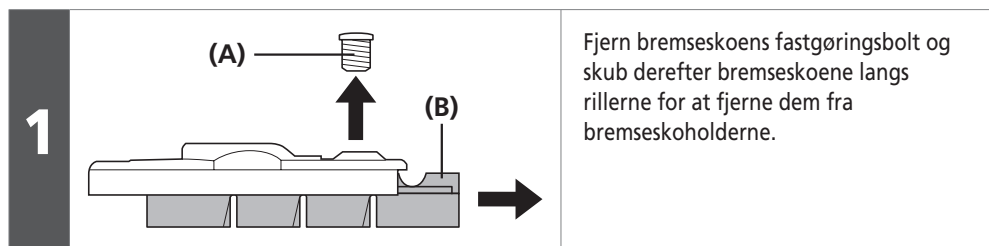

(A) Bremseskoens fastgøringsbolt

(B) Bremsesko

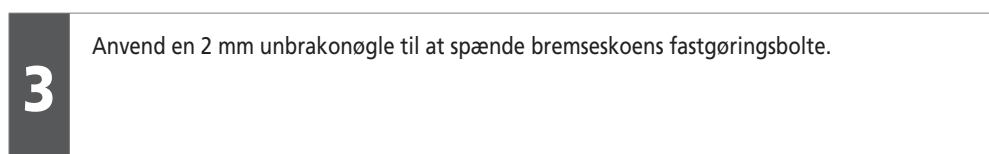
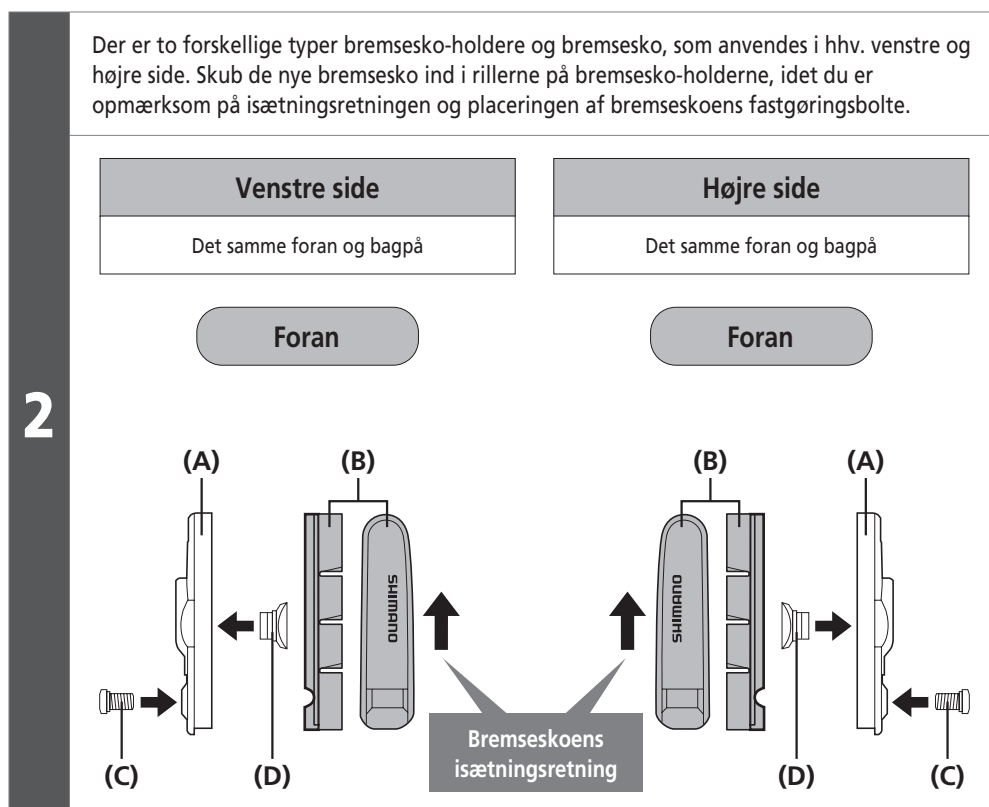

Tilspændingsmoment



1 - 1,5 Nm

