

Forhandlermanual

| | | |
|-------------------------------|-------------|----------|
| LANDEVEJ | MTB | Trekking |
| City Touring/ Comfort Bike | URBAN SPORT | E-BIKE |

FORSKIFTER

ALIVIO
FD-M3100
FD-M3120

INDHOLDSFORTEGNELSE

| | |
|---|-----------|
| INDHOLDSFORTEGNELSE | 2 |
| VIGTIGT | 3 |
| SIKKERHEDSMÆSSIGE HENSYN | 4 |
| LISTE OVER NØDVENDIGT VÆRKTØJ..... | 6 |
| MONTERING/FJERNELSE | 7 |
| Montering af forskifter (3 klinger) | 8 |
| • Båndtype..... | 8 |
| Montering af forskifter (2 klinger) | 11 |
| • Båndtype..... | 11 |
| • Type til direkte montering..... | 14 |
| • E-type | 16 |
| JUSTERING..... | 19 |
| Montering af kabel og justering af gearskift (3 klinger) | 19 |
| • Justering af positionen for den lave side..... | 19 |
| • Tilslutning og fastgørelse af kablet..... | 21 |
| • Justering af kabelspænding | 23 |
| • Justering af den højeste side | 25 |
| • Tjek gearskift og finindstilling..... | 27 |
| Montering af kabel og justering af gearskift (2 klinger) | 28 |
| • Justering af positionen for den lave side..... | 28 |
| • Tilslutning og fastgørelse af kablet..... | 30 |
| • Justering af kabelspænding | 32 |
| • Justering af den højeste side | 34 |
| • Tjek gearskift og finindstilling..... | 36 |
| • Finindstil kontakten mellem kæde og inderplade..... | 36 |
| VEDLIGEHOLDELSE | 38 |
| Udskiftning af gummiklods B..... | 38 |
| • Fjernelse | 38 |
| • Montering..... | 39 |

VIGTIGT

- Denne forhandlermanual er primært beregnet til brug af fagligt uddannet cykelmekanikere.

Personer uden faglig uddannelse i cykelmontering bør ikke selv forsøge at montere komponenterne ud fra forhandlermanualerne.



Er du i tvivl om nogle af oplysningerne i servicevejledningen, skal du ikke gå videre med monteringen. Kontakt i stedet købsstedet eller en distributør for at få deres assistance.

- Sørg for at gennemlæse alle servicevejledninger, som fulgte med produktet.
- Adskil eller ændr ikke produktet på andre måder, end der er anført i denne forhandlermanual.
- Alle servicevejledninger og tekniske dokumenter kan findes online på <https://si.shimano.com>.
- Brugere, som ikke har nem adgang til internettet, bedes kontakte købsstedet, en SHIMANO distributør eller et af SHIMANO kontorerne angivet ovenfor for at få en trykt kopi af brugervejledningen.
- Sørg venligst for at overholde gældende regler og lovgivning i det land, den stat eller region, hvor du driver forhandlervirksomhed.

Af hensyn til sikkerheden bedes du læse denne forhandlermanual grundigt inden brug og følge anvisningerne for korrekt brug.

De følgende anvisninger skal til enhver tid overholdes for at forhindre personskade og skader på udstyr og omgivelser.

Anvisningerne er inddelt efter, hvor alvorlig fare eller skade der kan opstå ved forkert brug af produktet.

| | |
|---|---|
|  FARE | Hvis anvisningerne ikke overholdes, medfører det død eller alvorlig personskade. |
|  ADVARSEL | Hvis anvisningerne ikke overholdes, kan det medføre død eller alvorlig personskade. |
|  OBS | Hvis anvisningerne ikke overholdes, kan det medføre personskade eller fysisk skade på udstyr og omgivelser. |

SIKKERHEDSMÆSSIGE HENSYN

⚠ ADVARSEL

- Sørg for at følge anvisningerne i manualerne, når du monterer produktet.
Brug kun originale SHIMANO reservedele. Forkert montering eller justering af produkter og udskiftningsdele kan medføre, at produkterne fungerer forkert, hvilket kan medføre, at cyklen vælter og forårsager alvorlige skader.
-  Hav godkendte beskyttelsesbriller på, når du udfører vedligeholdelsesopgaver som udskiftning af komponenter.

Sørg for, at andre brugere også bliver informeret om følgende:

- Pas på, at dit tøj ikke bliver fanget i kæden, når du cykler. Ellers kan du falde af cyklen.

BEMÆRK

Sørg for, at andre brugere også bliver informeret om følgende:

- Hvis gearskiftebetjeningen ikke sker jævnt, skal du rense gearskifteren og smøre alle bevægelige dele.
- Når kæden er i en position vist på billedet, kan den komme i kontakt med klingerne eller forskifteren og skabe støj. Hvis støjen er et problem, skal kæden flyttes over på det næststørste gearhjul eller det efterfølgende, hvis kæden er i positionen vist på billede 1. Skift gear, så kæden er på det næstmindste gearhjul eller det efterfølgende, hvis den er i positionen vist på billede 2.

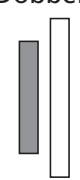
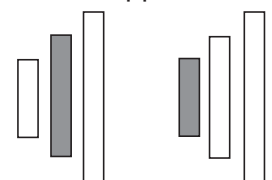
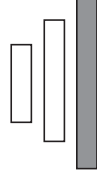
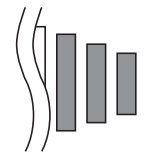
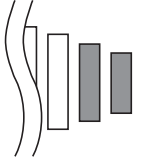
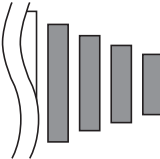
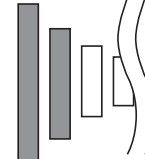
| | Billede 1 | | Billede 2 |
|--------------|--|--|---|
| Klinge | Dobbelt  | Trippel  |  |
| Bag-gearhjul |  |   |  |



Ved montering på cyklen samt vedligeholdelse:

- Der kan ikke bruges en trippel forskifter sammen med et dobbelt krankset, fordi skiftepunkterne ikke er de samme. Der kan heller ikke bruges en dobbelt forskifter sammen med et trippel krankset.
- På stel med affjedring vil kædestræbevinklen variere, alt efter om der cycles på cyklen eller ej.
- Når der ikke cycles på cyklen, og kæden er på den største klinge og på det mindste gearhjul, kan kædeførerens yderplade på forskifteren komme i kontakt med kæden.
- Brug et OT-SP40-kabel og en kabelfører (SM-SP17/SP18) for, at komponenterne skal fungere uden problemer.
- Hvis der er så meget slør i leddene, at gearskiftejustering ikke er mulig, bør du udskifte gearskifteren.
- Produktgarantien dækker ikke naturlig slitage og forringelse på grund af normal brug og ælde.

Produktet kan se anderledes ud end på billedet, fordi hovedformålet med denne servicevejledning er at forklare procedurerne for brug af produktet.

LISTE OVER NØDVENDIGT VÆRKTØJ

Der er nødvendigt med følgende værktøj til montering, justering og vedligeholdelse.

| Værktøj | |
|---|--------------------------|
|  | 5 mm unbrakonøgle |
|  | Stjerneskruetrækker [#2] |

MONTERING/FJERNELSE

BEMÆRK

- Når der monteres dele på et kulfiberstel/styr, så kontroller det anbefalede tilspændingsmoment fra producenten af kulfiberstellet eller delen for at undgå skade på kulfiber materialet på grund af overspænding eller utilstrækkelig fastgørelse på grund af for lavt tilspændingsmoment.

TEKNISKE TIP

- Positionen på cykler med bagaffjedring kan variere afhængig af, om der sidder en rytter på cyklen. Ved procedurer med montering og SIS-justering se da billedet og fastgør cyklen i den position, den er i, når der sidder en rytter på cyklen.

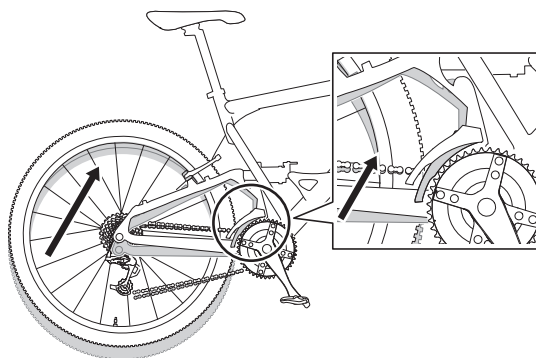

Montering af forskifter (3 klinger)

Båndtype

1. Fastgør spændebåndsbolten midlertidigt.

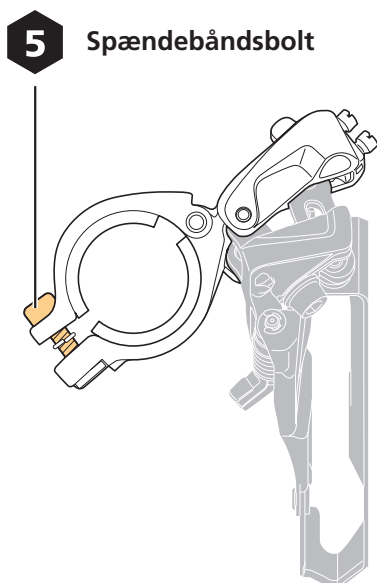

2. Juster positionen af kædeføreren.

Brug justeringsbolten til laveste gear til at rette kædeførerens yderplade ind efter den flade overflade på den største klinge.

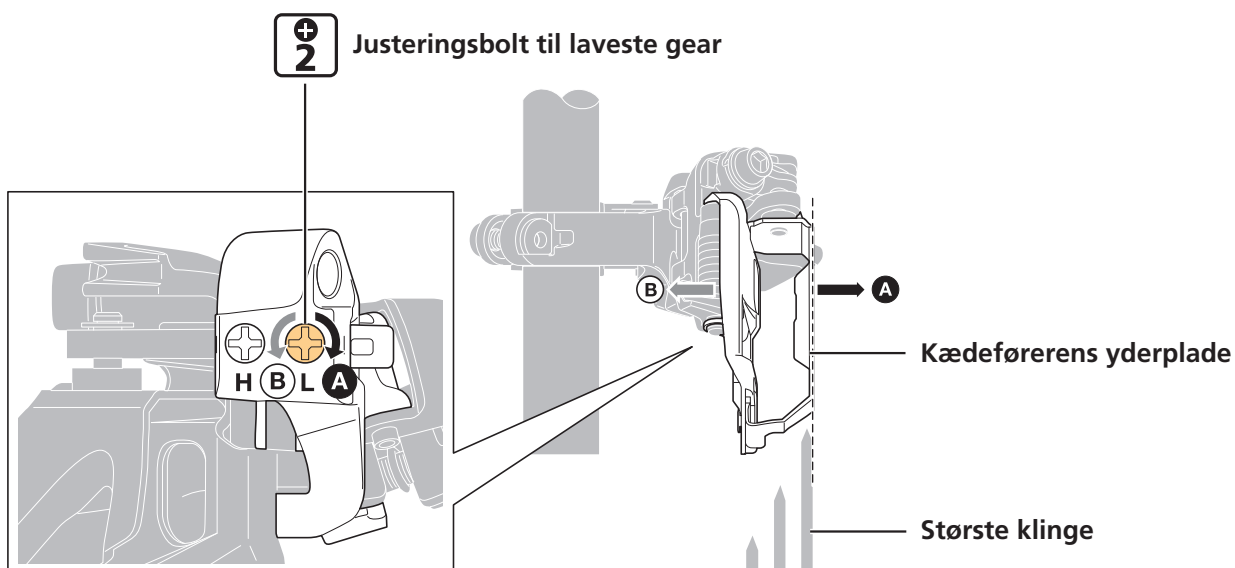

BEMÆRK

- Kædeføreren må ikke placeres som vist på billedet.

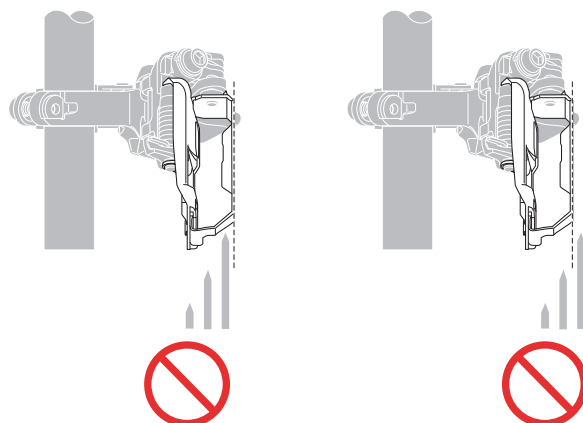

3. Juster højden.

Juster monteringshøjden, så afstanden fra spidsen af tænderne på den største klinge er 1-3 mm.

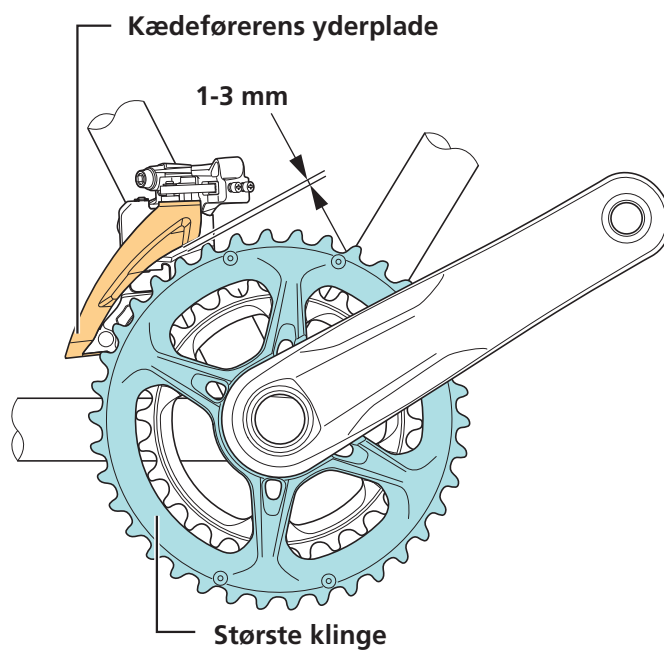

4. Juster monteringspositionen.

Gør som vist på billedet, hold et værktøj, f.eks. en unbrakonøgle, ind mod den flade overflade på den største klinge og sørg for, at forskifteren er monteret, så den er parallel med klingens flade overflade.

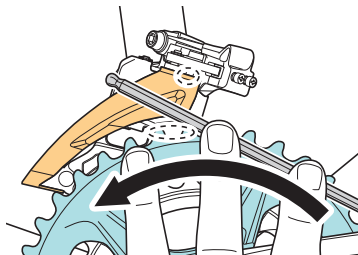

5. Fastspænd spændebåndsbolten.

Spændebåndsbolt

5 5-7 Nm

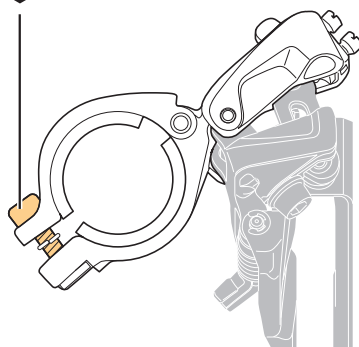

Montering af forskifter (2 klinger)

Båndtype

1. Fastgør spændebåndsbolten midlertidigt.

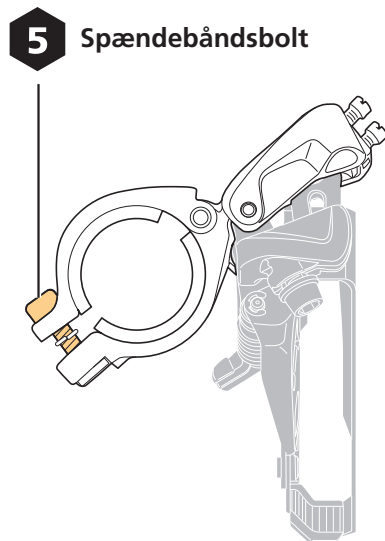

2. Juster positionen af kædeføreren.

Brug justeringsbolten til laveste gear til at rette kædeførerens yderplade ind efter den flade overflade på den største klinge.

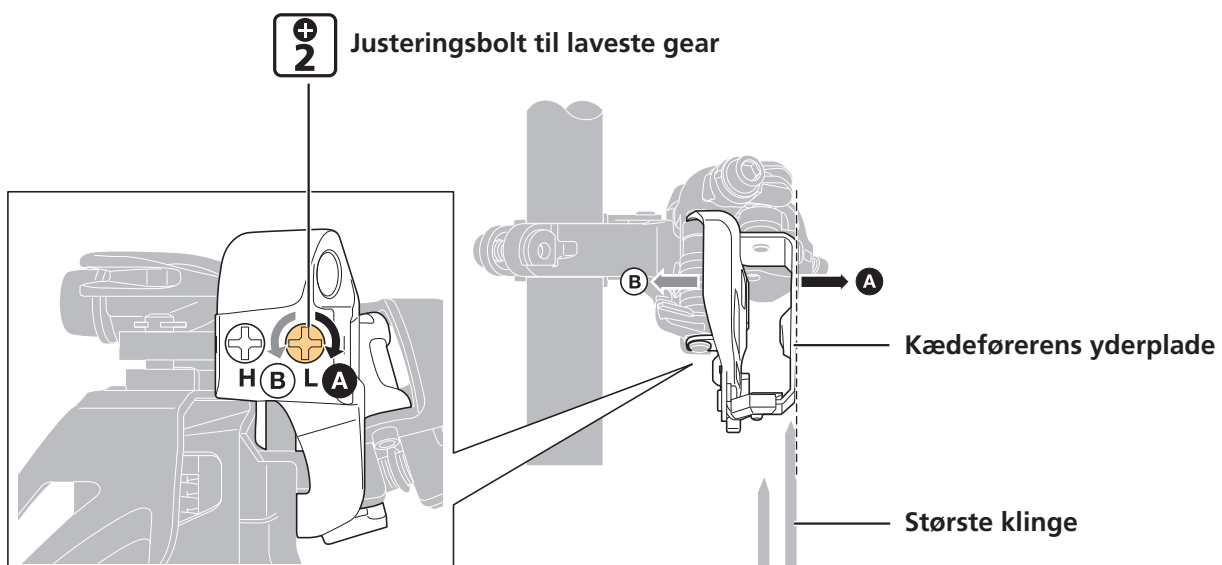

BEMÆRK

- Kædeføreren må ikke placeres som vist på billedet.

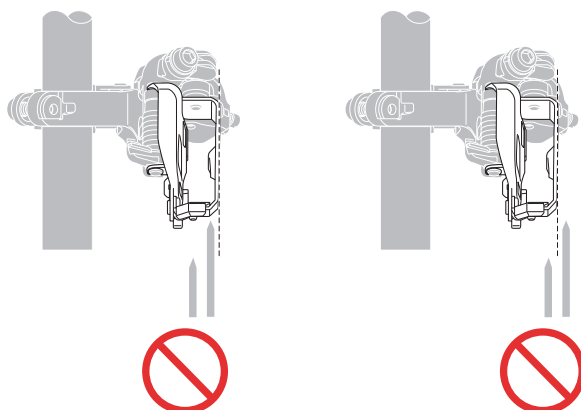

3. Juster højden.

Juster monteringshøjden, så afstanden fra spidsen af tænderne på den største klinge er 1-3 mm.

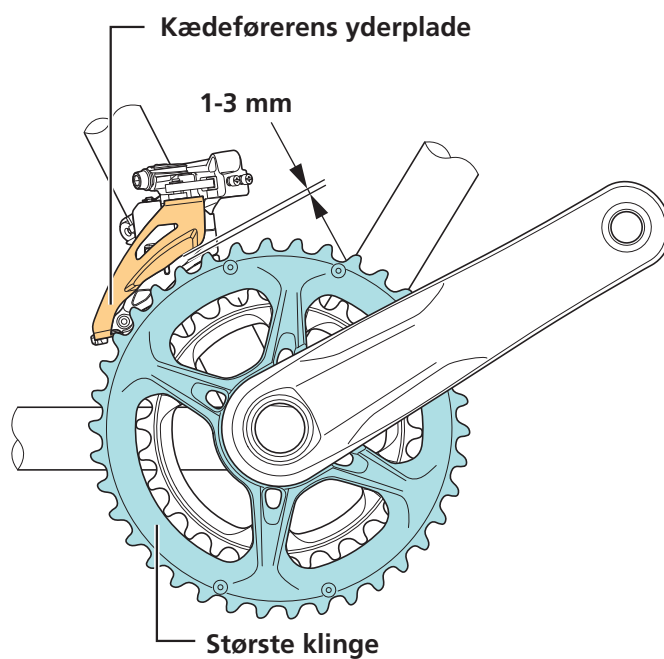

4. Juster monteringspositionen.

Gør som vist på billedet, hold et værktøj, f.eks. en unbrakonøgle, ind mod den flade overflade på den største klinge og sørg for, at forskifteren er monteret, så den er parallel med klingens flade.

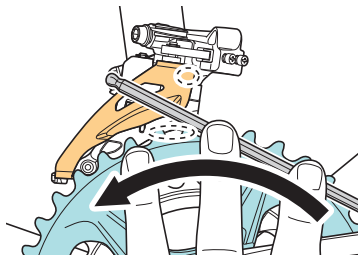

5. Fastspænd spændebåndsbolten.

Spændebåndsbolt

5 5-7 Nm

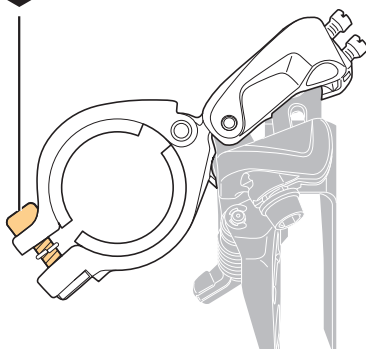

Type til direkte montering

1. Monter midlertidigt forskifteren på stellet.

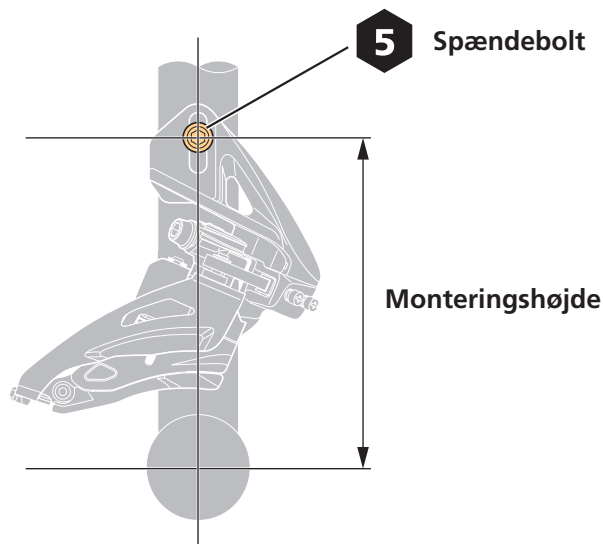

2. Juster positionen af kædeføreren.

Brug justeringsbolten til laveste gear til at rette kædeførerens yderplade ind efter den flade overflade på den største klinge.

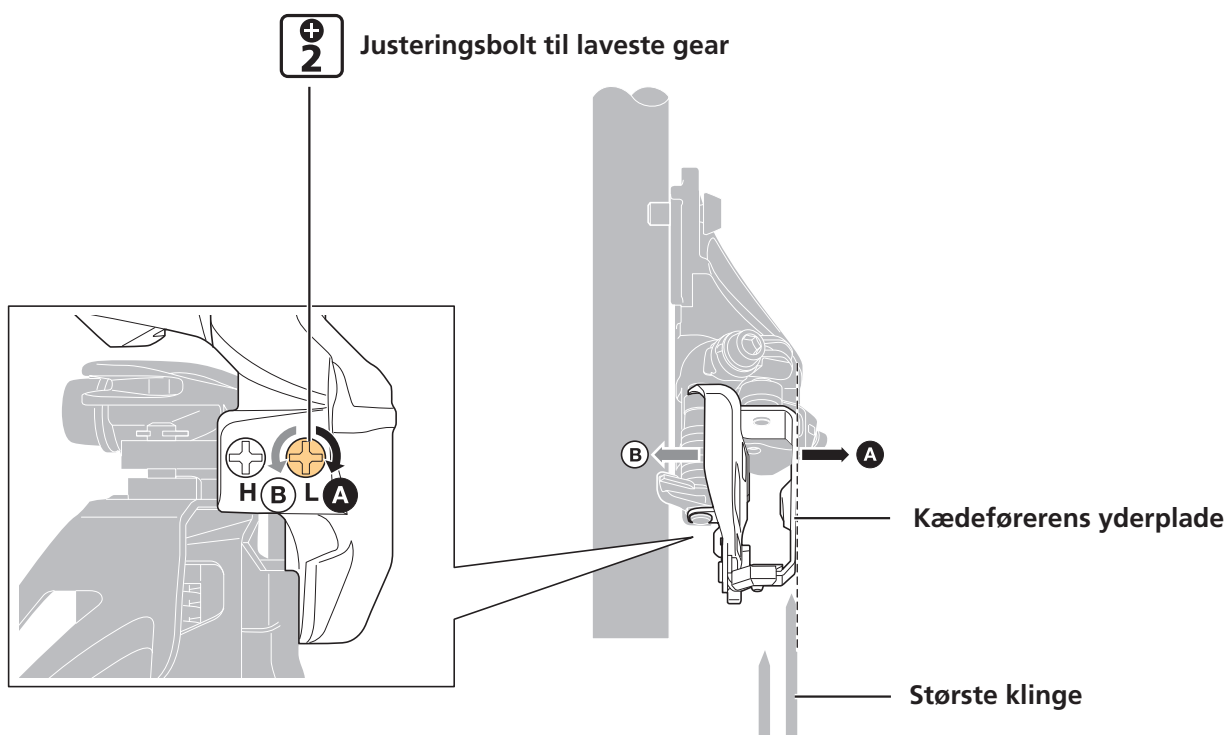

BEMÆRK

- Kædeføreren må ikke placeres som vist på billedet.

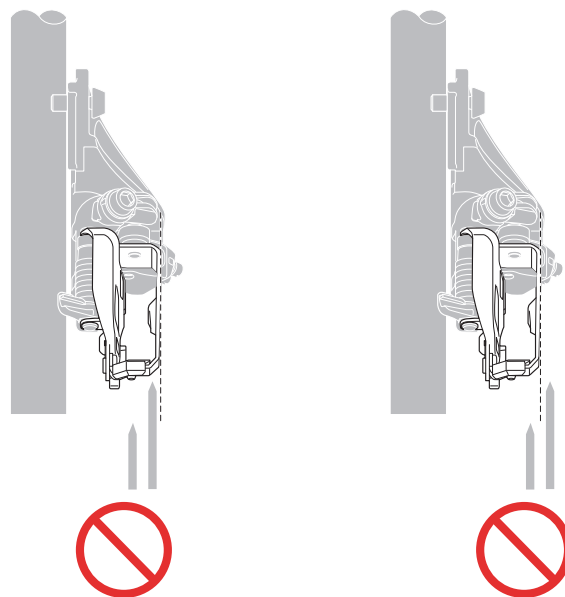

3. Juster højden.

Juster monteringshøjden, så afstanden fra spidsen af tænderne på den største klinge er 1-3 mm.

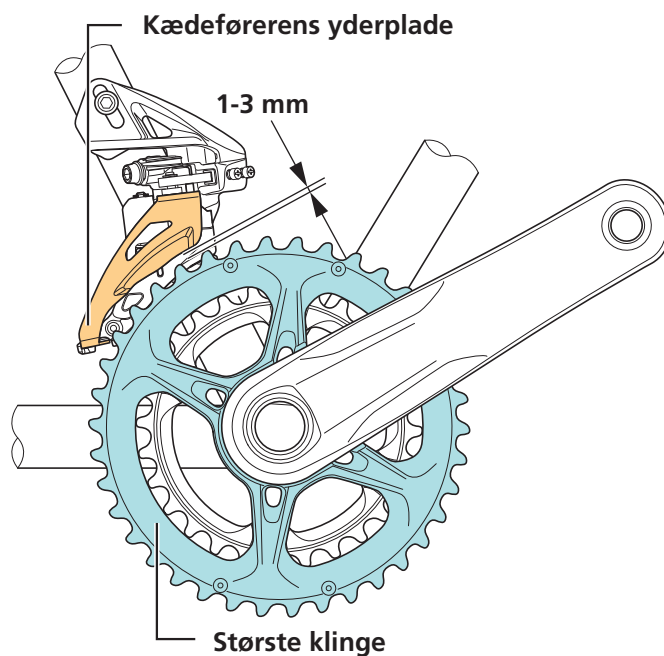

4. Fastspænd forskifteren på stellet.

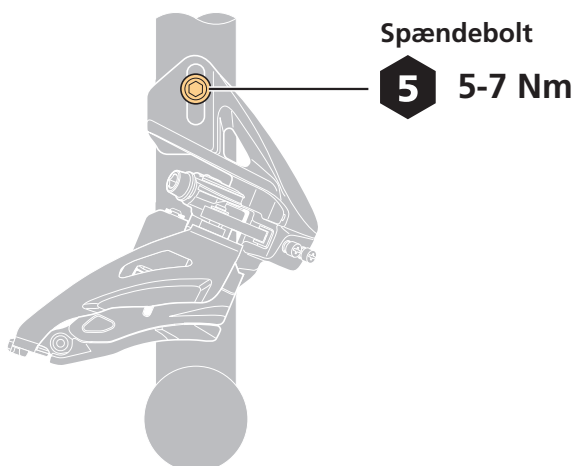

E-type

1. Monter midlertidigt forskifteren på stellet.

Fastspænd med spændebolte til krankboksbeslag.

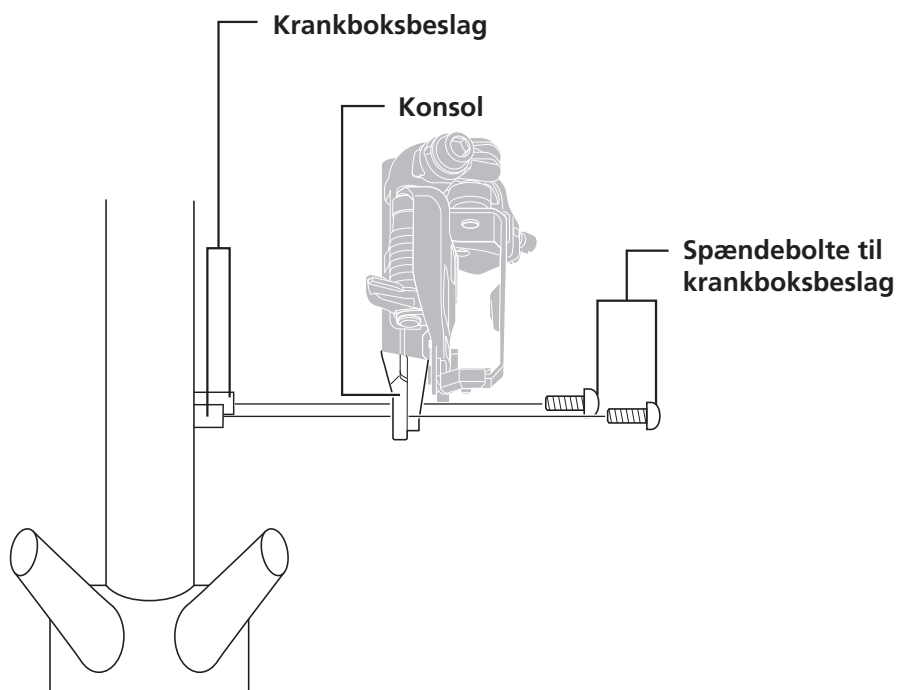

BEMÆRK

- Spændebolte til krankboksbeslag er ikke inkluderet i dine SHIMANO-komponenter.

2. Juster positionen af kædeføreren.

Brug justeringsbolten til laveste gear til at rette kædeførerens yderplade ind efter den flade overflade på den største klinge.

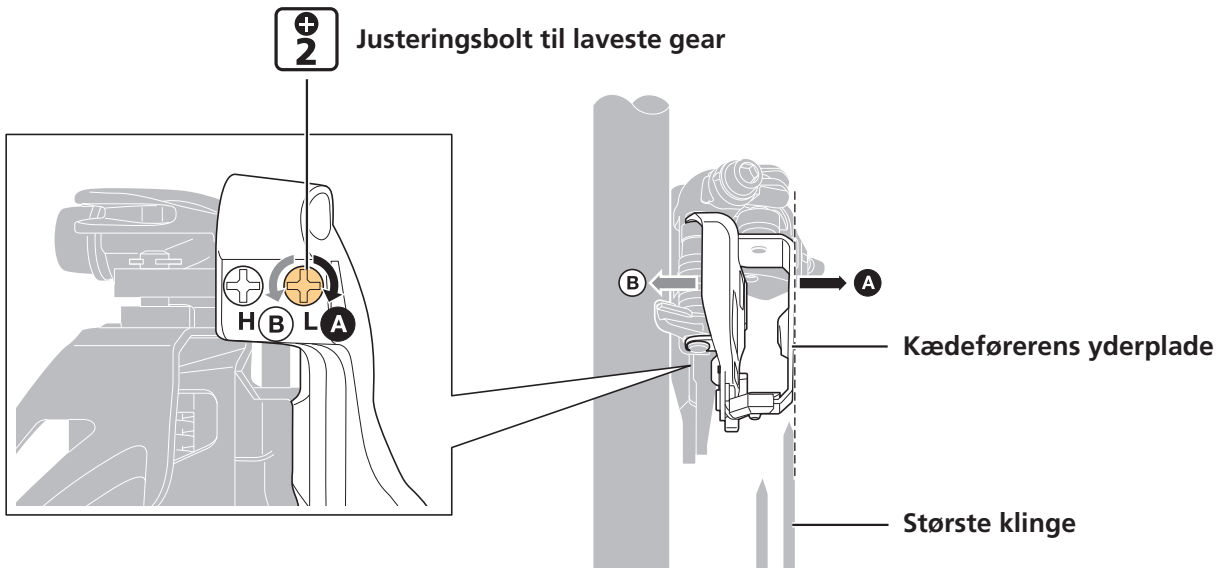

BEMÆRK

- Kædeføreren må ikke placeres som vist på billedet.

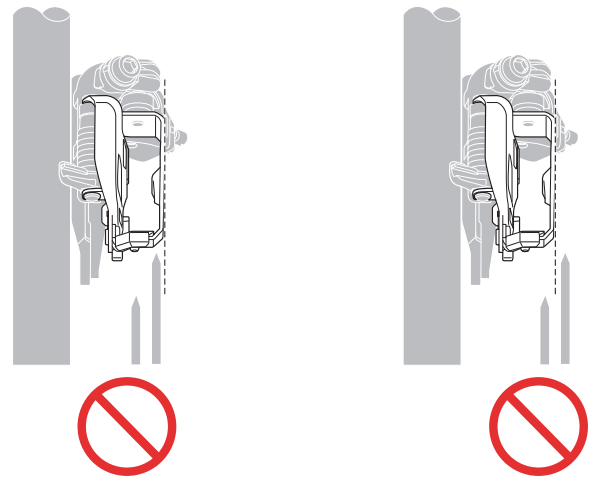

3. Juster højden.

Juster monteringshøjden, så afstanden fra spidsen af tænderne på den største klinge er 1-3 mm.

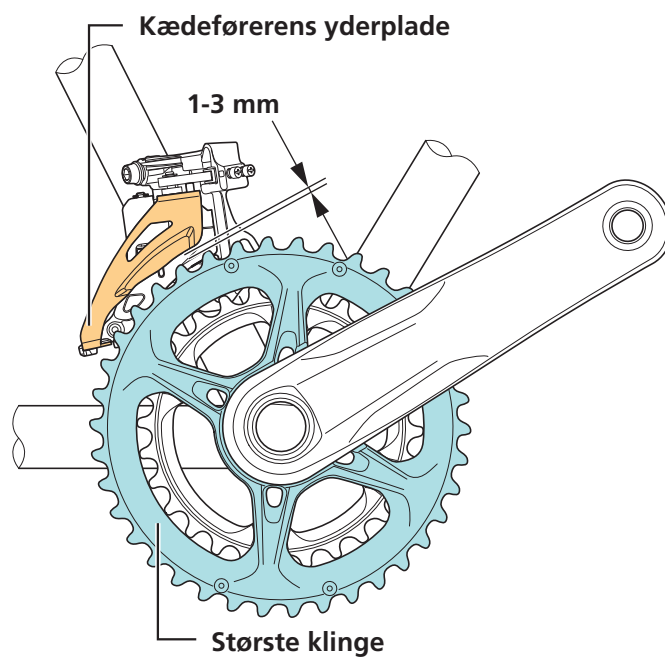

4. Fastspænd forskifteren på stellet.

JUSTERING

Fremgangsmåden for justering varierer, alt efter om cyklen har 3 klinger eller 2 klinger. Se cyklens specifikationer, inden der foretages justeringer.

Montering af kabel og justering af gearskift (3 klinger)

Justering af positionen for den lave side

1. Afmonter pro-set justeringsklods.

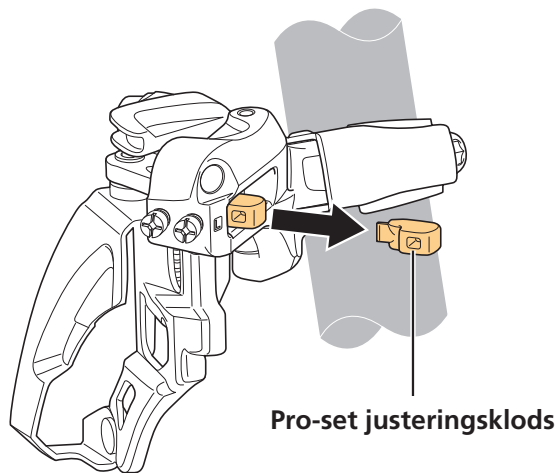

2. Juster kæden til den mindste klinge og det største gearhjul.

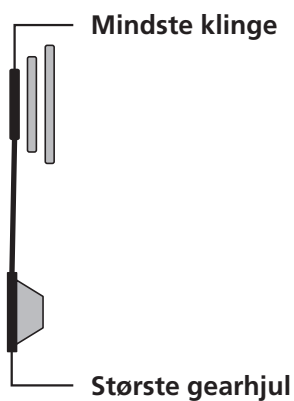

3. Juster den lave position for inderpladen.

Juster afstanden mellem inderpladen og kæden til 0-0,5 mm.

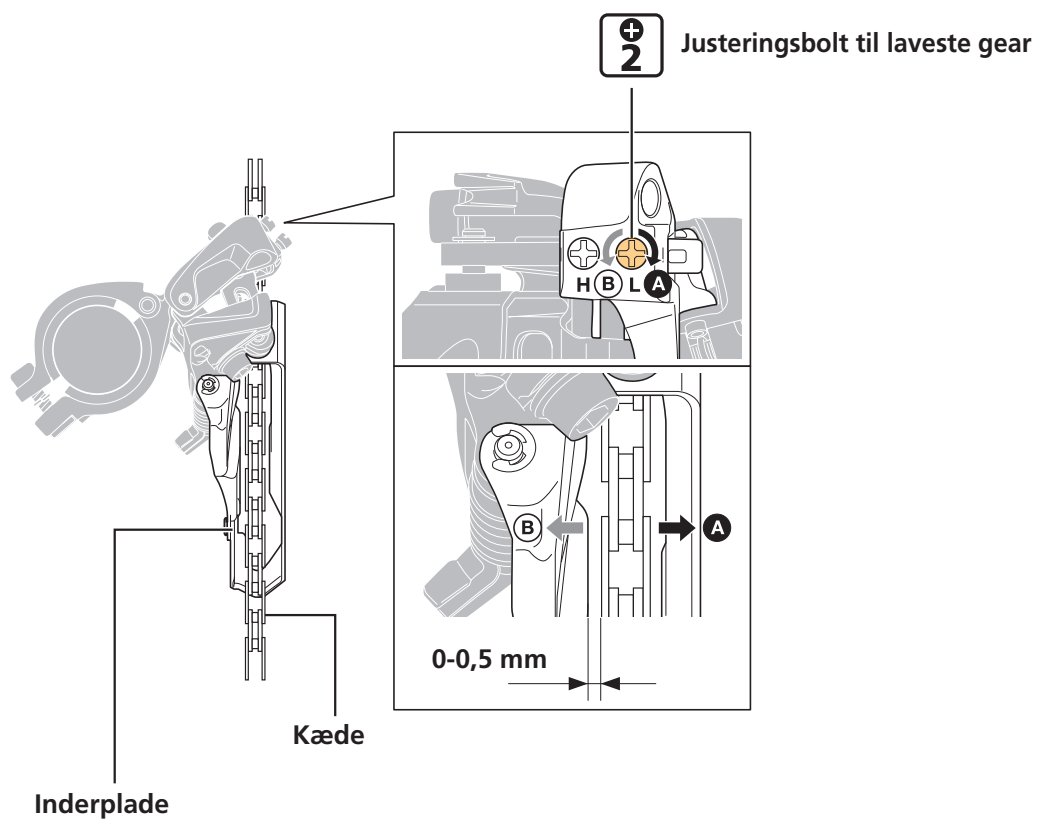

Tilslutning og fastgørelse af kablet

1. Tag i udløsergrebet på skiftegrebet og sæt det i den første position (mindste klinge).

2. Før inderwiren gennem forskifteren.

Før kablet gennem kabelføreren og videre i rillen til fastgørelse af kabel.

Rillen til fastgørelse af kabel er på den øverste side af inderwirens spændebolt.

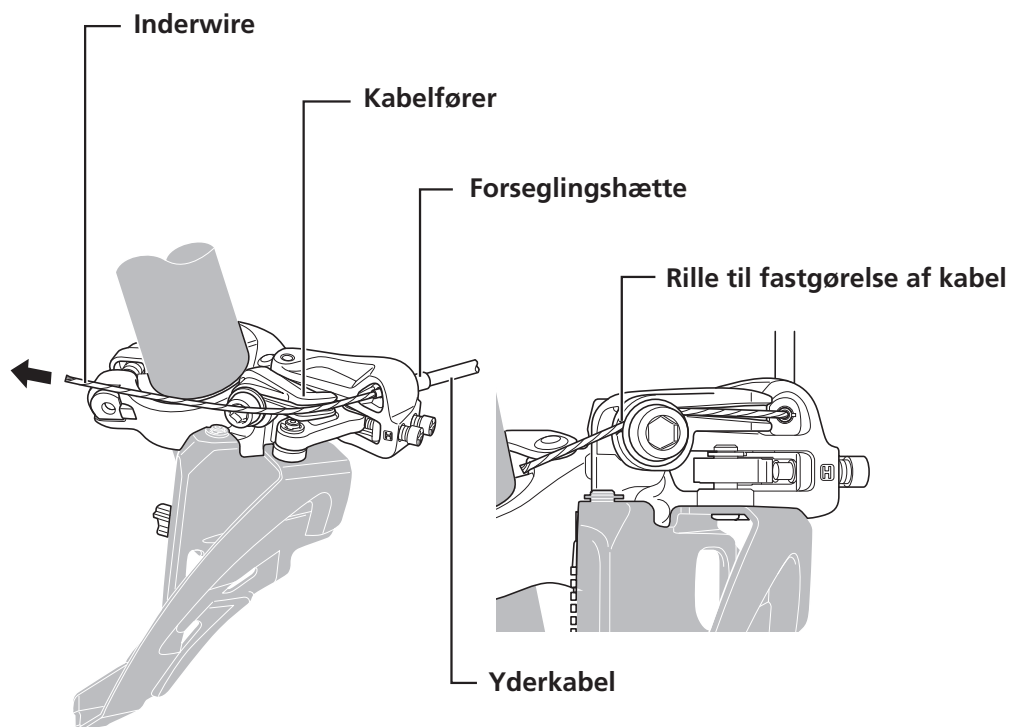

BEMÆRK

- Der kan dannes fnuller, når inderwiren samles, eller hvis belægningen beskadiges under brug; men det vil ikke påvirke funktionaliteten.
- Hvis yderkablet flytter sig meget, som på cykler med affjedring, anbefales det, at du bruger en forseglingshætte af aluminium.

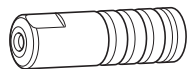

Forseglingshætte



Forseglingshætte
(aluminiumstype)

3. Fastspænd inderwiren.

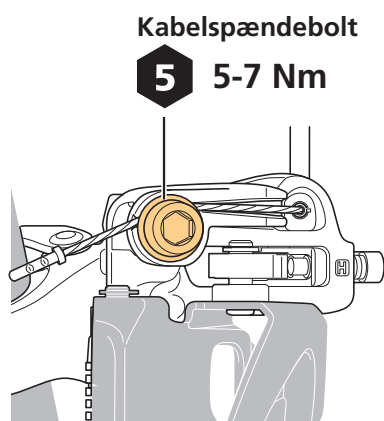

BEMÆRK

- Sørg for at føre inderwiren i rillen til fastgørelse af kabel som vist på billedet. Hvis kablet ikke føres i rillen, vil gearskiftefunktionen måske blive forhindret på grund af mindre holdekraft etc.

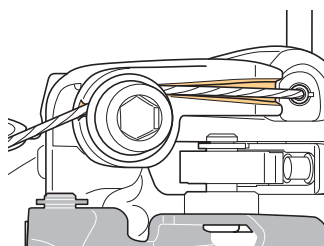

Justering af kabelspænding

1. Juster kæden til den midterste klinge og det største gearhjul.

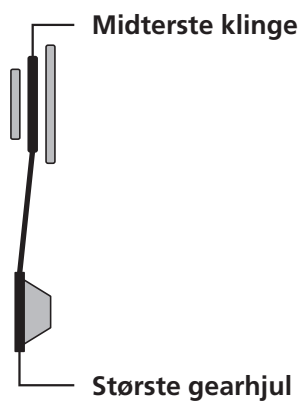

2. Juster positionen for inderpladen.

Juster afstand mellem inderpladen og kæden til 0-0,5 mm med kabeljusteringen.

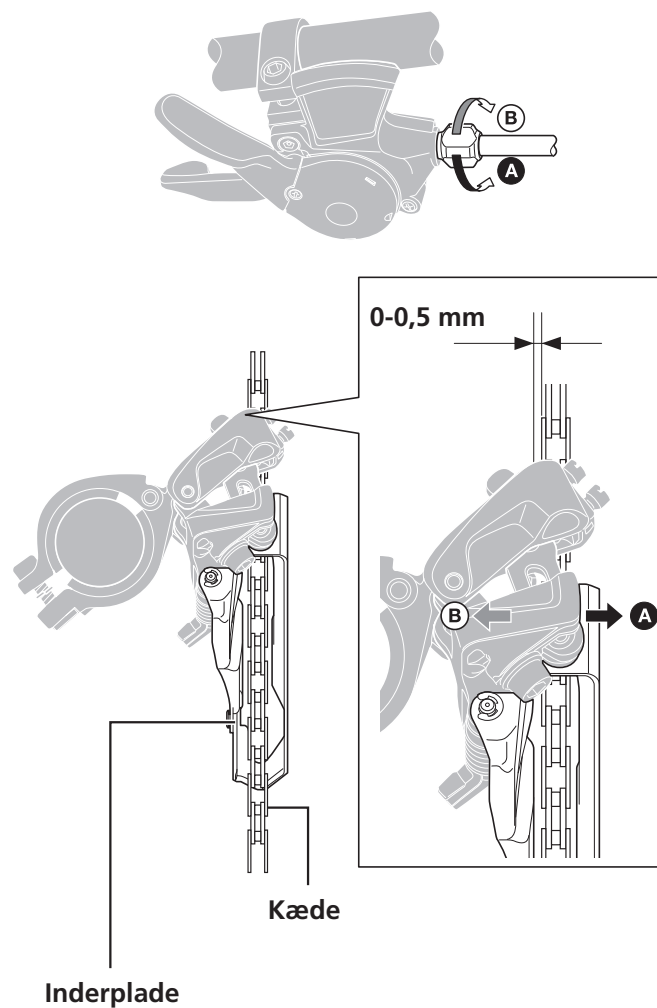

TEKNISKE TIP

- Tag en gang i grebet efter justering med kabeljustering og tjek afstanden igen.

Justering af den højeste side

1. Juster kæden til den største klinge og det mindste gearhjul.

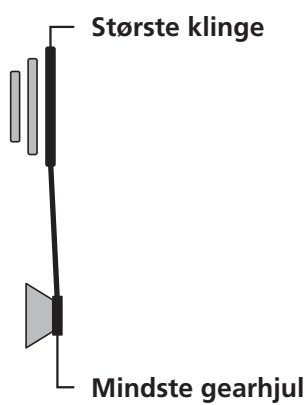

2. Juster den lave position for den udvendige plade.

Juster afstanden mellem den udvendige plade og kæden til 0-0,5 mm.

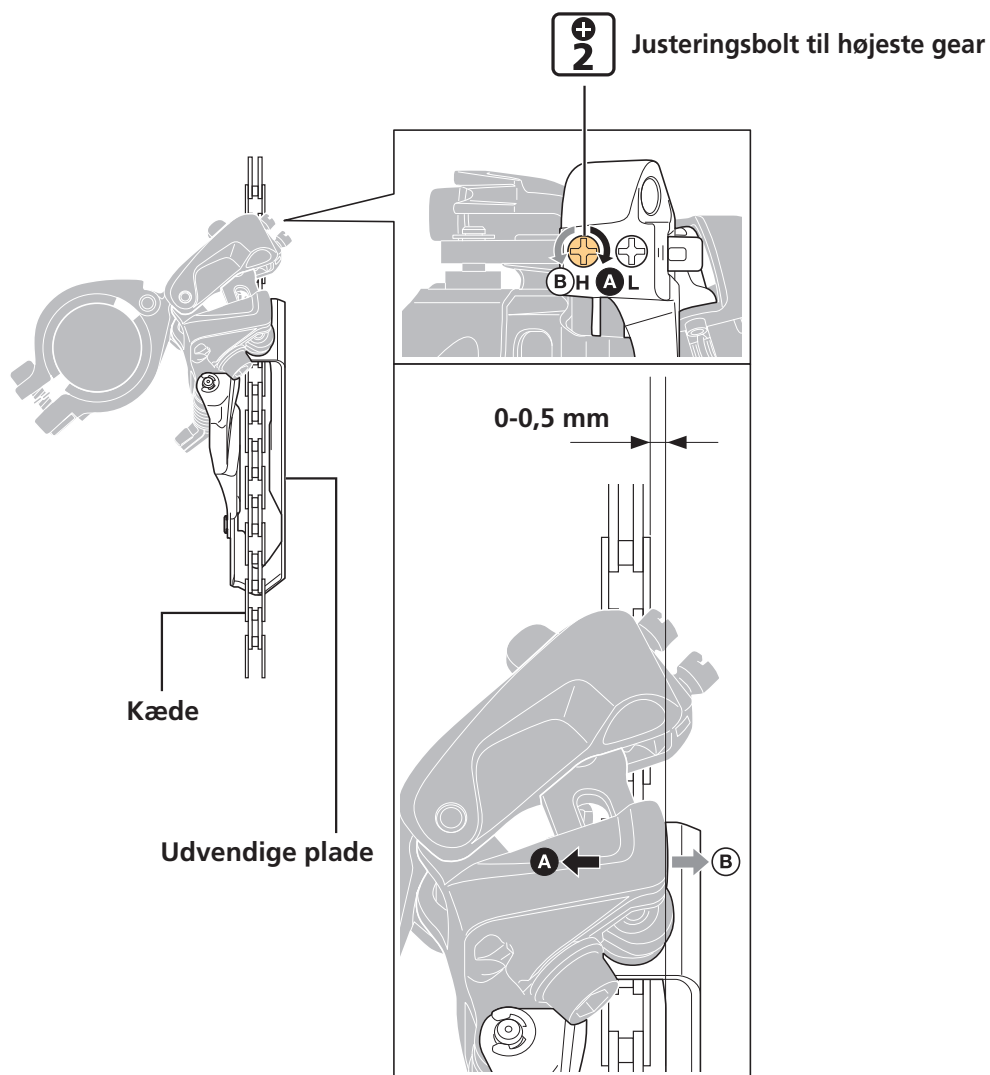

Tjek gearskift og finindstilling

Efter kablet er monteret og justeret, tag da i skiftegrebet for at tjekke gearskiftefunktionen. (Det gælder også, hvis det bliver svært at skifte gear under brug.)

Se tabellen ved finindstilling. Drej 1/8 omgang for hver justering.

| | |
|--|--|
| Hvis kæden falder ned mod siden med pedalarmen | Drej justeringsbolten til højeste gear med uret. |
| Hvis det er svært at skifte fra den midterste klinge til den største klinge | Spænd kablet. Hvis det ikke gør det bedre, så drej justeringsbolt til højeste gear mod uret. |
| Hvis det er svært at skifte fra den største klinge til den midterste klinge | Løsn kablet. |
| Hvis kæden falder ned mod siden med krankboksen | Drej justeringsbolt til laveste gear med uret. |
| Hvis den midterste klinge springes over, når du skifter fra den største klinge | Spænd kablet. |
| Hvis det er svært at skifte fra den midterste klinge til det mindste klinge | Drej justeringsbolt til laveste gear mod uret. |

Montering af kabel og justering af gearskift (2 klinger)

BEMÆRK

- Når der bruges et skiftegreb, som kan bruges til 3 klinger, bruger gearskifteren laveste og midterste position. Den øverste position bruges ikke.

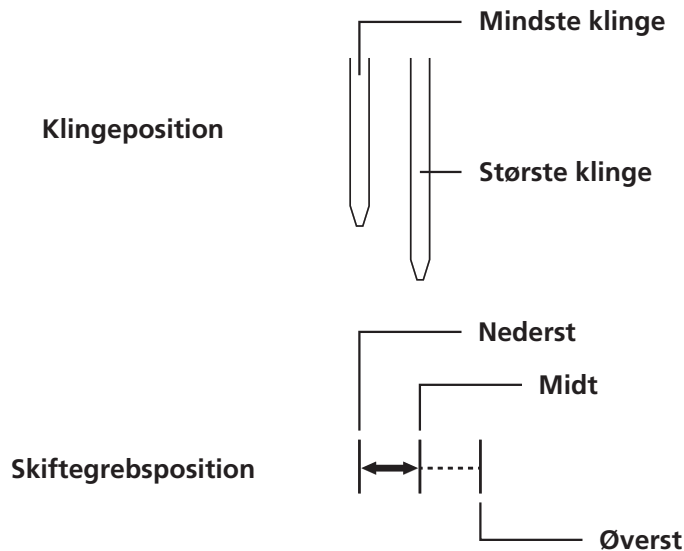

Justering af positionen for den lave side

1. Juster kæden til den mindste klinge og det største gearhjul.

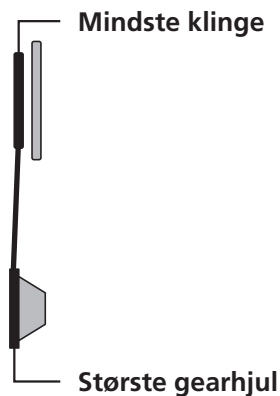

2. Juster den lave position for inderpladen.

Juster afstanden mellem inderpladen og kæden til 0-0,5 mm.

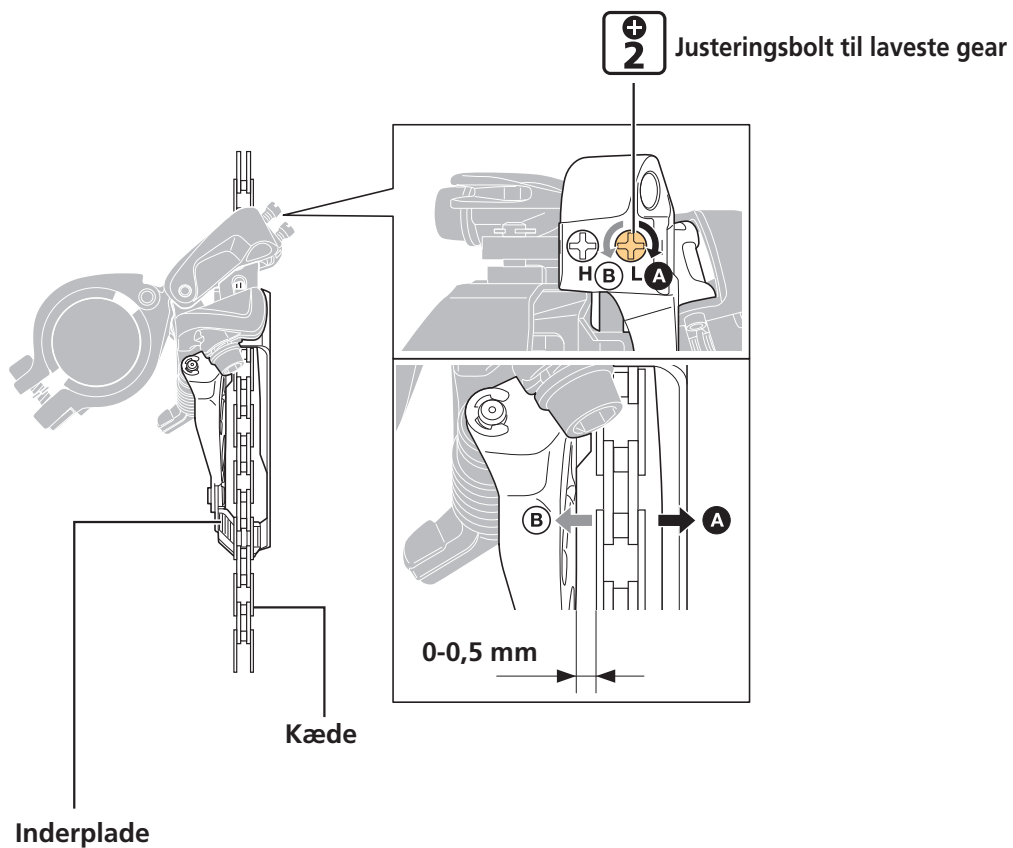

Tilslutning og fastgørelse af kablet

1. Tag i udløsergrebet på skiftegrebet og sæt det i den første position (mindste klinge).

2. Før inderwiren gennem forskifteren.

Før kablet gennem kabelføreren og videre i rillen til fastgørelse af kabel.

Rillen til fastgørelse af kabel er på den øverste side af inderwirens spændebolt.

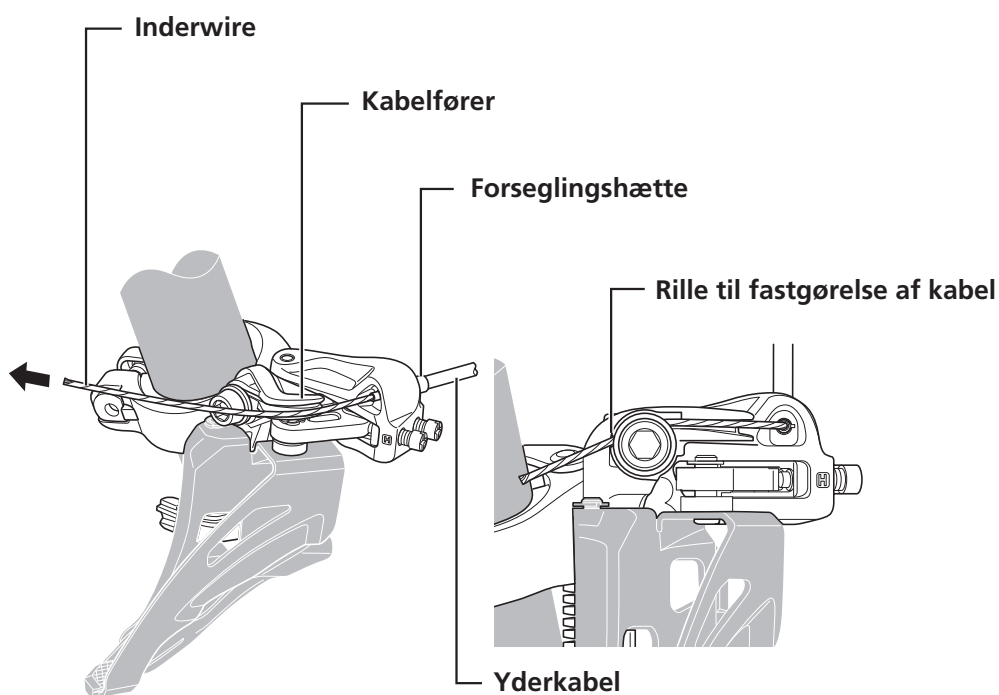

BEMÆRK

- Der kan dannes fnuller, når inderwiren samles, eller hvis belægningen beskadiges under brug; men det vil ikke påvirke funktionaliteten.
- Hvis yderkablet flytter sig meget, som på cykler med affjedring, anbefales det, at du bruger en forseglingshætte af aluminium.

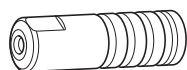

Forsglingshætte

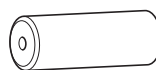

Forsglingshætte
(aluminiumstype)

3. Fastspænd inderwiren.

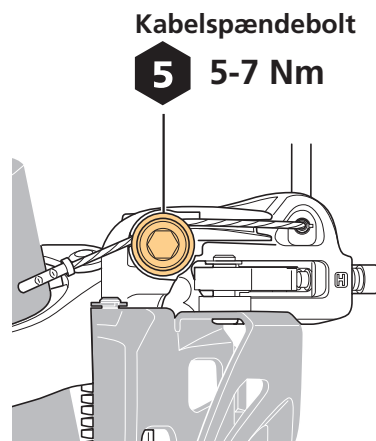

BEMÆRK

- Sørg for at føre inderwiren i rillen til fastgørelse af kabel som vist på billedet. Hvis kablet ikke føres i rillen, vil gearskiftefunktionen måske blive forhindret på grund af mindre holdekraft etc.

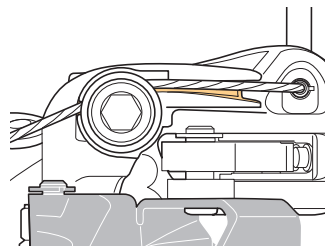

Justering af kabelspænding

1. Juster kæden til den største klinge og det største gearhjul.

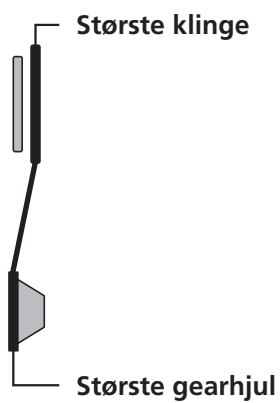

2. Juster positionen for inderpladen.

Juster afstand mellem inderpladen og kæden til 0-0,5 mm med kabeljusteringen.

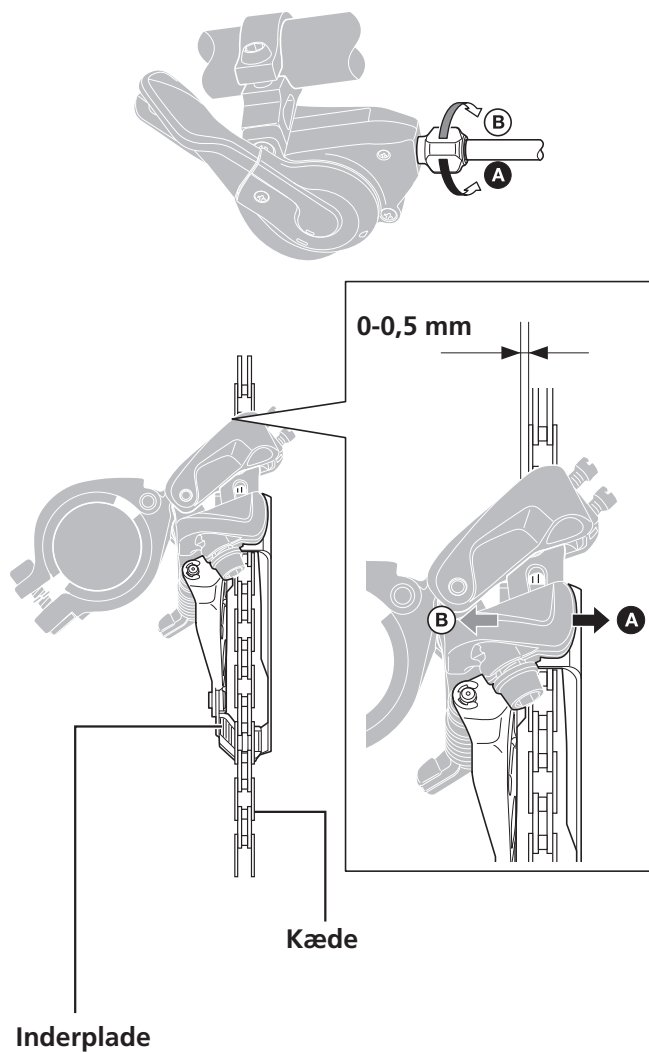

TEKNISKE TIP

- Tag en gang i grebet efter justering med kabeljustering og tjek afstanden igen.

Justering af den højeste side

1. Juster kæden til den største klinge og det mindste gearhjul.

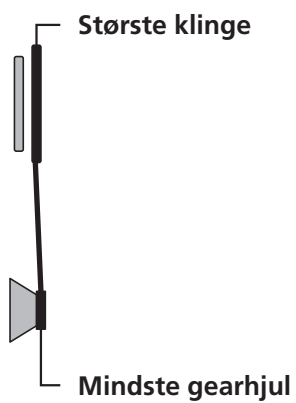

2. Juster den lave position for den udvendige plade.

Juster afstanden mellem den udvendige plade og kæden til 0-0,5 mm.

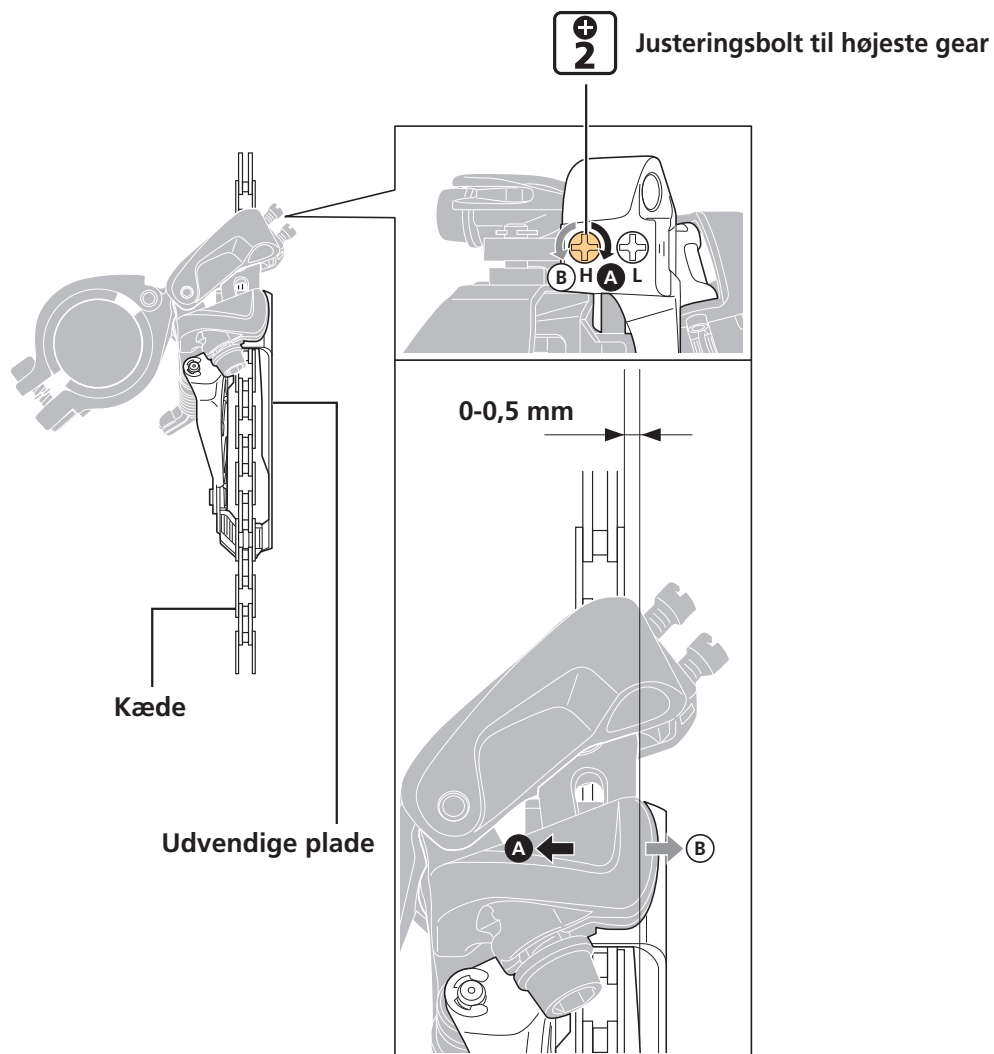

Tjek gearskift og finindstilling

Efter kablet er monteret og justeret, tag da i skiftegrebet for at tjekke gearskiftefunktionen. (Det gælder også, hvis det bliver svært at skifte gear under brug.)

Se tabellen ved finindstilling. Drej 1/8 omgang for hver justering.

| | |
|---|--|
| Hvis kæden falder ned mod siden med pedalarmen | Drej justeringsbolten til højeste gear med uret. |
| Hvis det er svært at skifte fra mindste klinge til største klinge | Spænd kablet. Hvis det ikke gør det bedre, så drej justeringsbolt til højeste gear mod uret. |
| Hvis det er svært at skifte fra største klinge til mindste klinge | Drej justeringsbolt til laveste gear mod uret. Hvis det ikke gør det bedre, så løs kablet. |
| Hvis kæden falder ned mod siden med krankboksen | Drej justeringsbolt til laveste gear med uret. |

Finindstil kontakten mellem kæde og inderplade

Efter kablet er monteret og justeret, skal det kontrolleres, om kæde og inderplade har kontakt.

- 1. Juster kæden til den mindste klinge og det største gearhjul, og kontroller, om der er kontakt.**

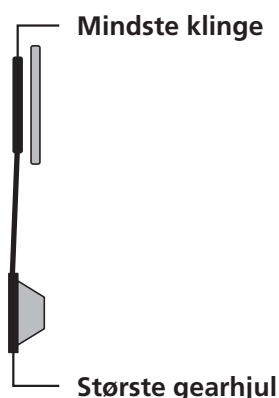

2. Hvis der er kontakt, så juster position, så der er en afstand på 0 mm mellem kæde og inderpladen.

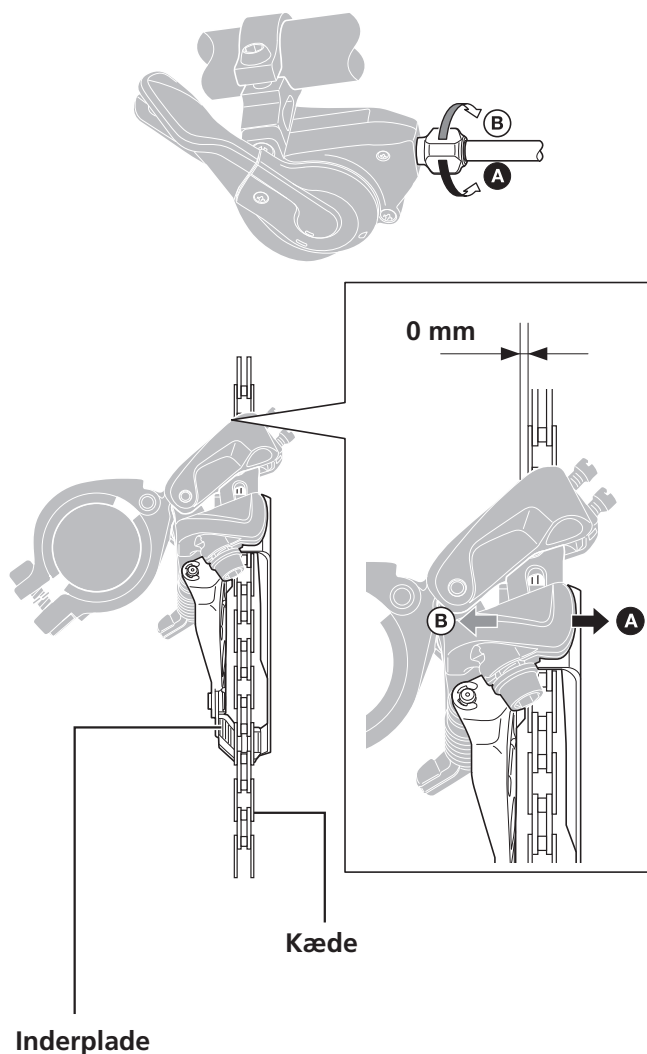

TEKNISKE TIP

- Tag en gang i grebet efter justering med kabeljustering og tjek afstanden igen.

VEDLIGEHOLDELSE

Udskiftning af gummiklods B

Fjernelse

1. Træk tilbage og fjern gummiklods B fra indersiden af kædeføreren.

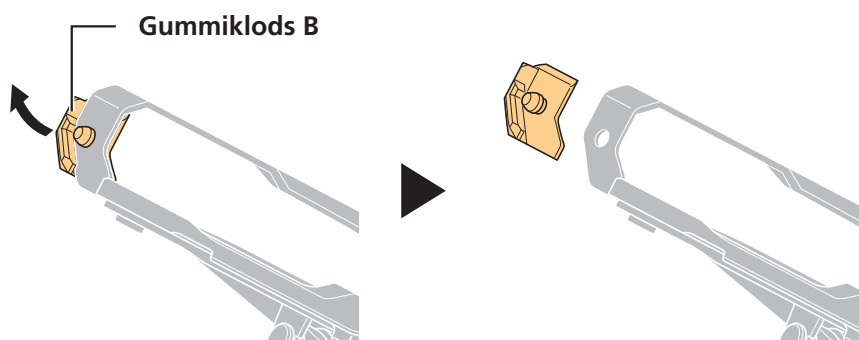

Montering

1. Ret monteringspositionen ind som vist på billedet, og pres så gummiklods B ind for monterer den.

Sørg for, at fremspringet på gummiklods B sidder godt fast i kædeføreren.

