

Forhandlermanual

LANDEVEJ	MTB	Trekking
City Touring/ Comfort Bike	URBAN SPORT	E-BIKE

NEXUS

Inter-8

SG-C6001

SG-C6011

SB-C6000-8

SL-C6000

Inter-7

SG-C3001

SB-C3000-7



SL-C3000

INDHOLDSFORTEGNELSE

MODELLER OMFATTET AF DENNE FORHANDLERMANUAL	3
VIGTIGT	4
SIKKERHEDSMÆSSIGE HENSYN.....	5
LISTE OVER NØDVENDIGT VÆRKTØJ.....	11
MONTERING	13
Montering af tandhjul på navet	13
Montering af kassettesamlingen på navet	14
Montering af Inter-M-bremsen på navkroppen.....	16
Montering af navet på stellet	16
Montering af skivebremserotoren	20
Montering af grebet.....	23
Montering af skiftekablet	24
Montering af kassettesamlingen	25
JUSTERING	35
Justering af kassettesamlingen	35
VEDLIGEHOLDELSE.....	39
Frakobling af skiftekablet ved afmontering af baghjulet fra stellet.....	39
Udskiftning af inderkablet	43
Olievedligeholdelse af indvendig stelenhed	45

MODELLER OMFATTET AF DENNE FORHANDLERMANUAL

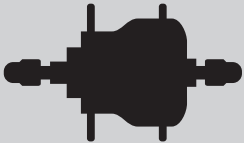
Denne forhandlermanual gælder for følgende modeller.

Del/serie		Inter-8	Inter-7
Nav med indvendige gear 	Fodbremse + skivebremse	SG-C6001-8CD	-
	Skivebremse	SG-C6001-8D	SG-C3001-7D
	Fodbremse	SG-C6001-8C	SG-C3001-7C SG-C3001-7C-DX
	Inter-M-bremse	SG-C6001-8R SG-C6011-8R	SG-C3001-7R
	V-bremse	SG-C6001-8V SG-C6011-8V	SG-C3000-7V
Skiftegreb 	REVOSHIFT-greb	SB-C6000-8	SB-C3000-7
Skiftegreb 		SL-C6000	SL-C3000

VIGTIGT

- Denne forhandlermanual er primært beregnet til brug for professionelle cykelmekanikere. Personer, som ikke er erhvervsfagligt uddannede til at bygge cykler, bør afstå fra at montere komponenterne, selv ved hjælp af forhandlermanualerne. Hvis du er usikker omkring nogen af informationerne i denne manual, skal du ikke udføre monteringen. Kontakt i stedet din forhandler eller en lokal cykelhandler for assistance.
- Sørg for at læse alle betjeningsvejledninger, som fulgte med produktet.
- Adskil eller ændr ikke produktet på andre måder, end der er anført i denne forhandlermanual.
- Samtlige forhandlermanualer og betjeningsvejledninger er tilgængelige online på vores hjemmeside (<http://si.shimano.com>).
- Vær opmærksom på de relevante love og regler, som gælder i det land, den stat eller region, hvori du er registreret som forhandler.

Af sikkerhedsmæssige hensyn bør forhandlermanualen læses grundigt inden ibrugtagning og følges for at sikre korrekt brug.

De følgende anvisninger skal til enhver tid overholdes for at forhindre personskade og skader på udstyr og omgivelser. Instruktionerne er klassificeret efter graden af fare eller skade, der kan opstå ved ukorrekt brug af produktet.



Hvis instruktionerne ikke følges, vil det medføre alvorlige skader eller død.



Hvis instruktionerne ikke følges, kan det medføre alvorlige skader eller død.



Hvis instruktionerne ikke følges, kan det medføre personskade eller skade på udstyr og omgivelser.

SIKKERHEDSMÆSSIGE HENSYN

ADVARSEL

- **Ved montering af komponenter, er det vigtigt at følge de anvisninger, der er givet i brugsanvisningerne.**
Det anbefales kun at bruge originale. Hvis dele såsom bolte og møtrikker løsner sig eller bliver beskadiget, kan cyklen pludselig vælte, hvilket kan forårsage alvorlig skade.
Hertil kommer, at hvis justeringerne ikke udføres korrekt, kan der opstå problemer, som gør, at cyklen pludselig kan vælte, hvilket kan forårsage alvorlig skade.
-  Anvend sikkerhedsbriller eller beskyttelsesbriller for at beskytte dine øjne ved udførelse af vedligeholdelsesopgaver såsom udskiftning af dele.
- Forhandlermanualen bør lases grundigt og opbevares et sikkert sted til senere brug.

Vær sikker på også at informere brugerne om følgende:

- Det er meget vigtigt at have en fuldstændig forståelse af sin cykels bremsesystem. Forkert brug af cyklens bremsesystem kan føre til manglende kontrol eller styrt, og du kan komme slemt til skade. Fordi alle cykler er forskellige at køre på, er det vigtigt at du lærer den rette bremseteknik (inkl. hvor mange kræfter der skal bruges til bremsegrebene og hvordan cyklen reagerer) samt kende din cykels funktioner. Dette gør man ved at spørge sin professionelle cykelhandler, læse i brugervejledningen samt øve sin cykel- og bremseteknik.

- Bremsearmene er udstyrede med en tilstandsskiftermekanisme for at gøre dem compatible med cantileverbremser og rullebremser eller V-bremser med kraftmodulator. (SB-C6000-8/SB-C3000-7 er kompatibelt med rullebremser eller V-bremser med kraftmodulator. Bemærk at det ikke er kompatibel med cantileverbremser.)

Valg af forket funktion kan resultere i enten for meget eller for lidt bremsekraft, hvilket yderst farlig.

Sørg derfor for at vælge funktionen i henhold til anvisningerne i skemaet nedenfor.

Bremsegreb med funktionsomskifter kan samles som vist i illustrationerne.

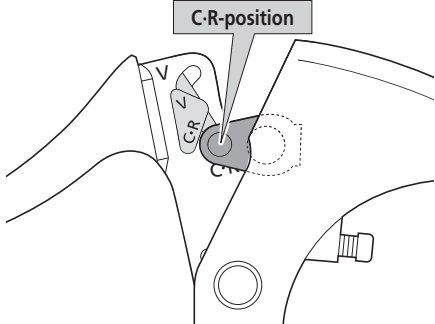
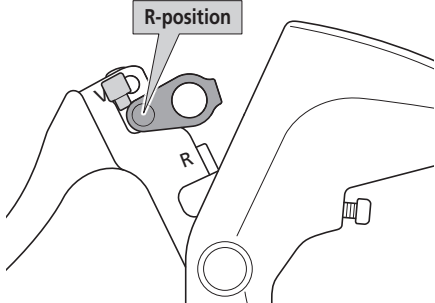
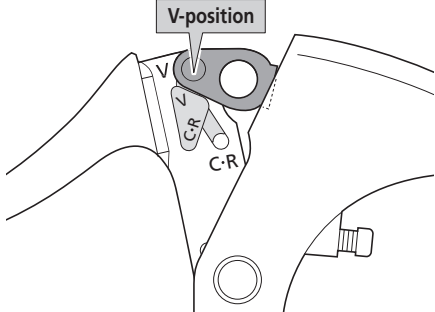
Funktionsindstilling		Gælder for følgende bremsekaliber
<p>C: Tilstandsposition for kompatibilitet med cantileverbremser R: Funktionsindstilling for kompatibilitet med rullebremser</p>		<ul style="list-style-type: none"> Cantileverbremser Rullebremser
<p>For SB-C6000-8/SB-C3000-7 R: Tilstandsposition for kompatibilitet med rullebremser</p>		<ul style="list-style-type: none"> Rullebremser
<p>V: Tilstandsposition for kompatibilitet med V-BRAKE-bremser med styrkemodulation</p>		<ul style="list-style-type: none"> V-bremser med styrkemodulation

- Tjek at hjulene er ordentligt fastgjort, inden du kører på cyklen. Hvis hjulene på nogen måde er løse, risikerer de at falde af cyklen, så du kan komme alvorligt til skade.

Montering og vedligeholdelse:

- Når du fastgør bremsearmen til stellet, skal du sørge for at bruge en bremsearmsklemme, der passer til størrelsen på kædestræberen, og tilspænde den forsvarligt med klemmeskruen og klemmemøtrikken til det påkrævede tilspændingsmoment. Brug en låsemøtrik med nylonindlæg (selv-låser) til klemmemøtrikken. Det anbefales at bruge standard-Shimano-dele som klemmeskrue, klemmemøtrik og bremsearmsklemme. Hvis klemmemøtrikken falder af bremsearmen, eller hvis klemmeskruen eller armklemmen bliver beskadigede, kan bremsearmen rotere på kædestræberen og få styret til pludseligt at gøre et ryk, eller cykelhjulet kan låses, og cyklen vælte med alvorlig personskaade som følge.
- Når du monterer navet til stellet, skal du sørge for at montere de rette ikke-drejbare spændeskiver på venstre og højre side, og fastgøre navmøtrikkerne forsvarligt til de påkrævede tilspændingsmomenter. Hvis de ikke-drejbare spændeskiver kun monteres på den ene side, eller hvis navmøtrikkerne ikke er tilstrækkeligt fastspændte, kan den ikke-drejbare spændeskive falde ud og få navakslen til at rotere og kassettesamlingen til at dreje. Dette kan på sin side få gearkablet til ved et uheld at trække i styret og medføre yderst alvorlige ulykker.

■ Skivebremserotor

- Vær ekstra opmærksom på at holde fingrene væk fra den roterende skivebremserotor. Skivebremserotoren er skarp nok til at afstedkomme alvorlig skade på fingre, der måtte blive fanget i åbningerne på den roterende rotor.



- Kalibrene og skivebremserotoren bliver meget varme under brug, så undgå at røre dem under kørsel eller umiddelbart efter, da du ellers kan brænde dig.
- Sørg for, at der ikke kommer olie eller fedt på skivebremserotor og bremseklodser, da bremserne ellers ikke vil fungere korrekt.
- Hvis der kommer olie eller fedt på bremseklodserne, bør du rette henvendelse til en forhandler eller et værksted. Der er risiko for, at bremserne ikke vil fungere korrekt.
- Hvis der opstår støj under opbremsningen, kan det være, at bremseklodserne er slidt helt ned til grænsen. Sørg for, at bremsesystemet er tilstrækkeligt afkølet, og kontroller derefter, at hver bremseklods er mindst 0,5 mm tyk. Hvis ikke, skal du rette henvendelse til en forhandler eller et værksted.

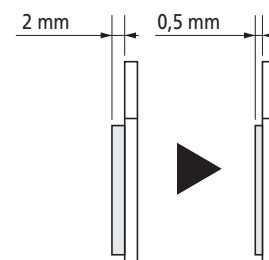

- Hvis skivebremserotoren er revnet eller deform, skal du øjeblikkeligt stoppe med at benytte bremserne og kontakte en cykelhandler eller et cykelværksted.
- Hvis skivebremserotoren slides ned til en tykkelse på 1,5 mm eller mindre, eller hvis aluminiumsoverfladen kommer til syne, skal du øjeblikkeligt stoppe med at bruge bremserne og kontakte en cykelhandler eller et cykelværksted. Skivebremserotoren kan knække, og du kan falde af cyklen.

■ Fodbremsenav

- Når du bruger en omvendt gaffelende, skal du stramme kæden ved hjælp af kædejusteringen.



Vær sikker på også at informere brugerne om følgende:

- Sørg for at skifte et gear ad gangen med skiftegrebet. Reducér belastningen på pedalerne under gearskift. Hvis du forsøger at tvinge skiftegrebet til at skifte eller skifte flere gear ad gangen, samtidig med at du træder hårdt i pedalerne, kan dine fødder falde af pedalerne og cyklen vælte med risiko for alvorlig personskade til følge.
Hvis du forsøger at foretage et multigearskift til et let gear, kan det ligeledes medføre, at yderkablet hopper ud af skiftegrebet. Dette har ikke nogen indvirkning på skiftegrebets funktioner, da yderkablet returnerer til sin oprindelige position efter gearskift.
- Hvis bremsen anvendes hyppigt, kan området omkring bremsen blive varmt. Undlad at røre ved området omkring bremsen i mindst 30 min., efter at du har kørt på cyklen.

Område omkring bremsen

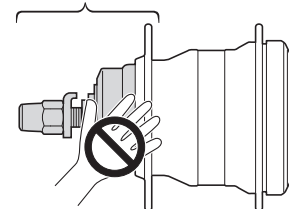

■ Fodbremsespecifikationer

- Undgå konstant brug af bremserne ved lange nedkørsler, da de indvendige bremsedele ellers vil blive meget varme og derved svække bremseeffekten. Desuden kan det reducere mængden af smøremiddel inde i bremsen, hvilket kan give problemer såsom utilsigtet pludselig opbremsning.
- Drej hjulet rundt og kontrollér, at bremsekraften for fodbremsen er korrekt.

BEMÆRK

Vær sikker på også at informere brugerne om følgende:

- Du kan skifte gear, når du træder let på pedalen, men i sjældne tilfælde kan pallerne inde i navet efterfølgende larme som et led i et normalt gearskift.
- Det indvendige nav er ikke helt vandtæt. Undgå at anvende navet på steder, hvor der kan trænge vand ind i det, og undlad at højtryksrense navet, da den indvendige mekanisme ellers kan ruste.
- Du må ikke afmontere navet. Hvis du får brug af afmontere det, skal du konsultere forhandleren på købsstedet.
- Alle nedenstående fænomener indtræffer som følge af det indvendige gearskiftets struktur og er ikke udtryk for fejlfunktion af de indre dele.

Fænomen	Navtype		Gearpositioner, hvor fænomenet kan opstå
	Fodbremser	Rullebremser/ V-BREMSE	
Der fremkommer støj, når pedalerne drejer rundt.	x	Nav med 7 gear	Alle gearpositioner undtagen 1.
Der opstår støj, når cyklen skubbes bagud.	x	Nav med 8 gear	5., 6., 7., 8.
Navet har en indbygget mekanisme, som gør gearskiftet lettere. Når mekanismen er aktiveret under gearskift, kan der opstå støj og vibration.	x	Nav med 8 gear	Alle gearpositioner
Fornemmelsen af gearskiftet kan variere afhængigt af gearrets position.	x	Nav med 8 gear, Nav med 7 gear	Alle gearpositioner
Når der ikke trædes i pedalerne under kørsel, vil der fremkomme støj.	x	Nav med 7 gear	Alle gearpositioner

- Produkterne er ikke garantidækket for almindeligt slid og nedbrydning som følge af normal brug og aldring.

■ Fodbremsespecifikationer

- Hvis hjulene ikke roterer jævnt, skal du udskifte eller smøre bremsekoene. Kontakt din forhandler for hjælp.

Montering og vedligeholdelse:

- Kassetesamlingen bør kun bruges med kædehjul fra 16T til 23T.
- Gearudvekslingen for den forreste klinge bagtil er cirka 2,1 til 1.

Eksempel) 26"-hjul

Forrest	36T	38T	46T
Bagest	16T	18T	22T

- Med henblik på at opretholde en ordentlig produktiveevne, anbefales det, at du beder købsstedet eller nærmeste professionelle cykelforhandler om at udføre vedligeholdelse, såsom smøring af de indre dele, ca. 1 gang hvert andet år, når først cyklen er taget i brug (ca. 1 gang per 5.000 km, hvis cyklen bruges ofte). Det anbefales desuden, at du bruger Shimanos indvendige gearfedt eller smøremiddelssæt, når du udfører vedligeholdelse. Hvis du ikke bruger specialfedt eller smøremiddelssæt, kan det medføre problemer, såsom fejlfunktion under gearskiftet.
- Hvis hjulet bliver stramt og svært at dreje, skal du smøre det med fedt.
- Du bør med jævne mellemrum rense kædekransene med et neutralt rensmiddel. Desuden kan du forlænge både kædekransenes og kædens levetid ved at rense kæden med et neutralt rensmiddel og smøre den.
- Hvis kæden bliver ved med at falde af kædehjulene under brug, skal du udskifte kædehjulene og kæden.

■ Fodbremsespecifikationer









- Benyt et hjul med 3x eller 4x egermønster. Hjul med radiale egermønster kan ikke benyttes pga. bremsestøj og fordi hjul og eger kan blive beskadiget ved opbremsning.
- Hvis hjulet bliver stramt og svært at dreje, skal du smøre det med fedt.
- Brug kun det foreskrevne fedt til bremseskoene, og fjern bremseskoene, når du bruger et smøremiddelssæt, for at undgå kontakt med olien.

Det faktiske produkt kan afvige fra illustrationen, fordi denne manual primært er beregnet til at forklare de nærmere vilkår for brugen af produktet.

LISTE OVER NØDVENDIGT VÆRKTØJ

LISTE OVER NØDVENDIGT VÆRKTØJ

Følgende værktøj kræves til montering, justering og vedligeholdelse.

Værktøj		Værktøj		Værktøj	
	2 mm unbrakonøgle		Skruetrækker[#1]		Svensknøgle
	5 mm unbrakonøgle		TL-LR10		TL-CJ40 (Y70898020)
	10 mm skruenøgle		Stjernesekskant[#25]		

MONTERING

MONTERING

■ Montering af tandhjul på navet

Sæt den højre støvhætte B/højre støvhætte C på drivhjulet på højre side af navkroppen.

Dernæst skal du montere tandhjulet og fastgøre det med låseringen.

Specifikationer	Anvendelige kædehjul	
	Udvendig samling	Indvendig samling
A	16T - 23T	20T - 23T
B	16T - 23T	

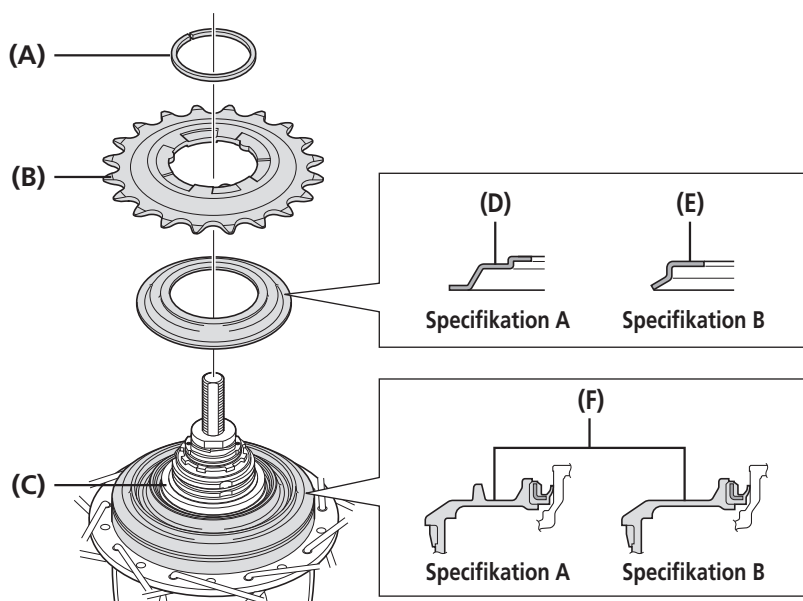

- (A) Låsering
- (B) Tandhjul
- (C) Drivhjul
- (D) Højre støvhætte C
- (E) Højre støvhætte B
- (F) Højre støvhætte A

BEMÆRK

Bemærk, hvordan den højre støvhætte vender.

Specifikation A
Hvis tandhjulet er af typen med indvendig samling med 19T eller færre og har remtræksspecifikationer, vil højre støvhætte A komme i berøring med kæden eller remskiven, og så skal specifikation B benyttes i stedet for.

Specifikation B
Hvis tandhjulet er til indvendig samling med 16T og tænder på 3 mm eller til remtræksspecifikationer, skal du fjerne højre støvhætte B inden brug.

■ Montering af kassetesamlingen på navet

1

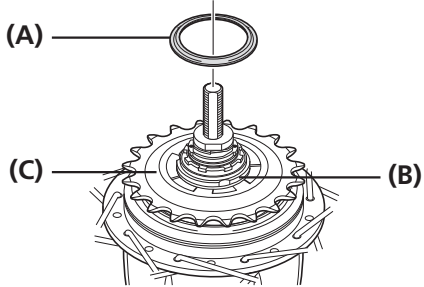

Monter drivhjulets hætte på drivhjulet på højre side af navkroppen.

(A) Drivjulshætte
(B) Drivhjul
(C) Tandhjul

- (A) Drivjulshætte
- (B) Drivhjul
- (C) Tandhjul

BEMÆRK

Bemærk, hvordan drivhjulets hætte vender.

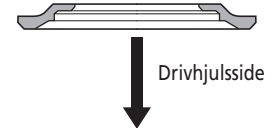

Monter drivhjulets hætte i den position, som vises på illustrationen.

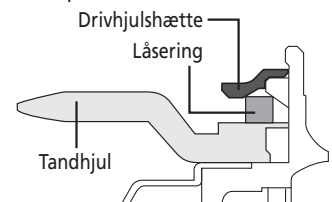

2

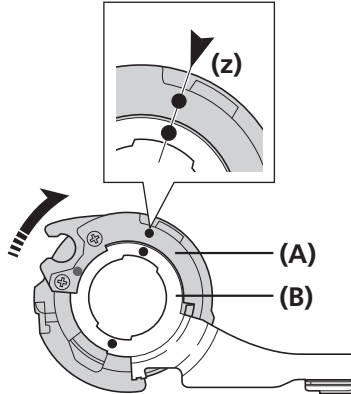

Drej kassetesamlingens remskive i pilens retning for at få de røde ● mærker på remskiven og beslaget til at flugte.

(z) Skal flugte

(A) Remskive
(B) Beslag

- (A) Remskive
- (B) Beslag

3

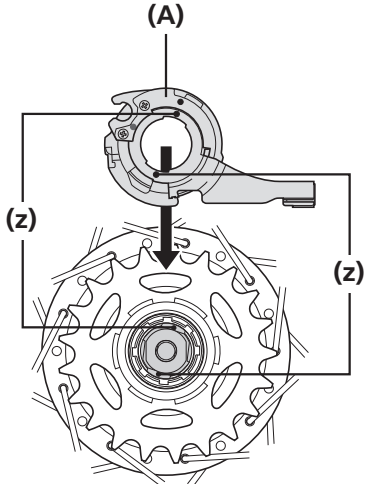

Monter den med de røde ● mærker (z) på kassetesamlingen flugtende med de røde ● (SG-C6001/SG-C6011) eller gule ▲ (SG-C3001) mærker (z) på højre side af navhuset.

(A) Kassetesamling

- (A) Kassetesamling

▶▶ Montering af kassettesamlingen på navet

4

(A)

(z)

(B)

Fastgør kassettesamlingen til navet med kassettesamlingens monteringsring.

Når kassettesamlingens monteringsring monteres, skal det gule ● mærke (z) flugte med det gule ● mærke (z) på kassettesamlingens remskive.

- (A) Monteringsring til kassettesamlingen
- (B) Remskive

5

(A)

Drej kassettesamlingens monteringsring 45° med uret.

- (A) Monteringsring til kassettesamlingen

BEMÆRK

Hold kassettesamlingsbeslaget forsvarligt nede, mens arbejdet udføres.

■ Montering af Inter-M-bremser på navkroppen

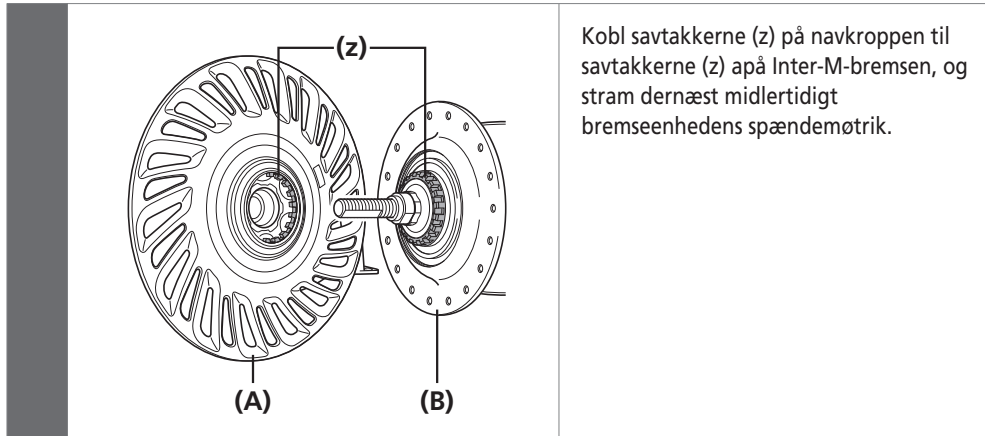

- (A)** Inter-M-bremse
- (B)** Navkrop

■ Montering af navet på stellet

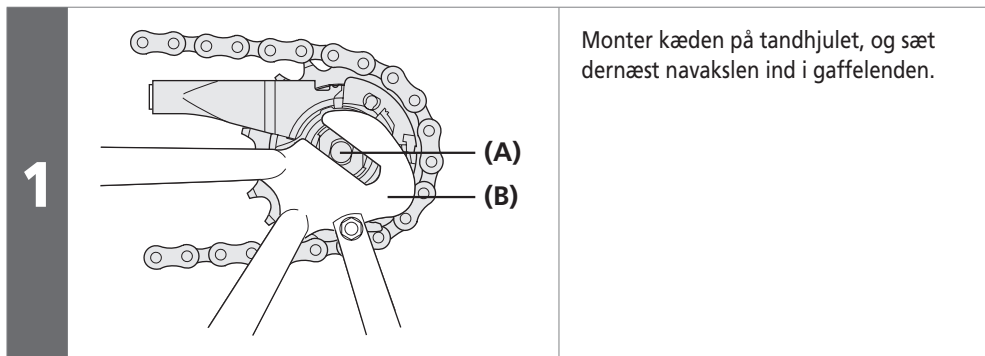

- (A)** Navaksel
- (B)** Gaffelende

Anbring vendespærringsskiverne på højre og venstre side af navakslen.

Drej nu kassettesamlingen, så de fremstikkende dele på vendespærringsskiverne passer ind i rillerne i gaffelenderne, og sæt samlingen næsten parallelt med kædestræberen.

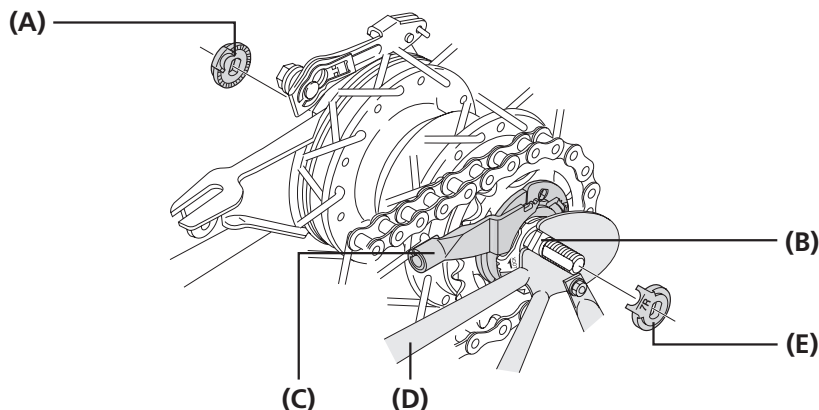

- (A) Ikke-vendbar spændskive (til venstre side)
- (B) Rille i gaffelende
- (C) Kassettesamling
- (D) Kædestræber
- (E) Ikke-vendbar spændskive (til højre side)

BEMÆRK

Ved montering af dele til navakslen, såsom en skærmstiver, skal de monteres i den rækkefølge, som fremgår af illustrationen nedenfor.

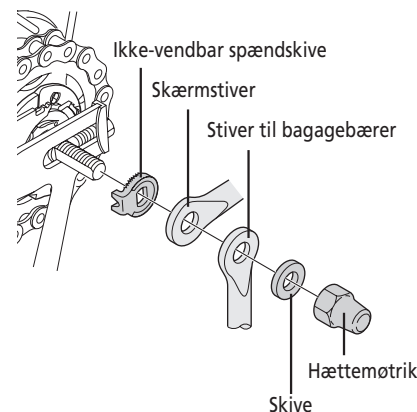

2

 **TEKNISKE TIP**

- Det fremstående punkt skal sidde på gaffelendesiden.
- Monter vendespærringsskiven, så det fremstående punkt passer sikkert ind i gaffelenderillen på for- og bagsiden af navakslen.
- Brug en ikke-vendbar spændskive, som passer til gaffelendens form. Der bruges forskellige vendespærringsskiver på venstre og højre side.

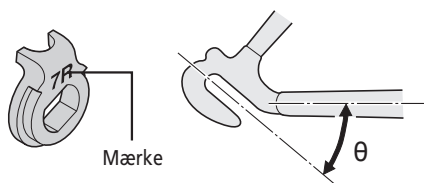

Gaffelende	Ikke-vendbar spændskive		Størrelse
	Mærke/farve		
	Til højre side	Til venstre side	
Standard	5R/Gul	5L/Brun	$\theta \leq 20^\circ$
	7R/Sort	7L/Grå	$20^\circ \leq \theta \leq 38^\circ$
Omvendte	6R/Sølv	6L/Hvid	$\theta = 0^\circ$
Omvendte (hel kædekasse)	5R/Gul	5L/Brun	$\theta = 0^\circ$
Lodrette	8R/Blå	8L/Grøn	$\theta = 60^\circ - 90^\circ$

Bemærk: Lodret type inkluderer ikke coaster-specifikationer

I tilfælde af Inter-M-bremse-specifikationer

2

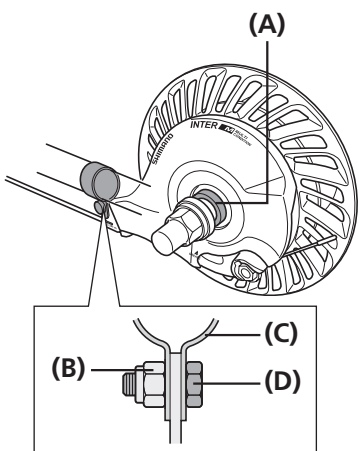

(A) Fastgør Inter-M-bremmens bremsearm til kædestræberen med bremsearmsklemmen.

(B) Klemmemøtrik

(C) Armklemme

(D) Klemmeskrue (M6 x 16 mm)

Fastspænd dernæst midlertidigt klemmeskruen og klemmemøtrikken ved at stramme dem lidt.

- (A) Bremsefastgørelsesskive (indsæt manuelt)
- (B) Klemmemøtrik
- (C) Armklemme
- (D) Klemmeskrue (M6 x 16 mm)

BEMÆRK

Kontroller, at bremseenheden er forsvarligt fastgjort til navet med bremseenhedens spændeskive.

TEKNISKE TIP

Hvis navmøtrikkerne består af hættemøtrikker, skal du bruge et stel hvis gaffelender er mindst 7 mm tykke.

3

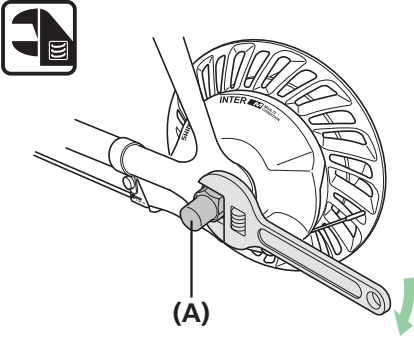

(A) Navmøtrik

Stram kæden, og fastgør hjulet til stellet med hættemøtrikken.

- (A) Navmøtrik

Tilspændingsmoment	
	30-45 Nm

BEMÆRK

Kontrollér, at hjulet er forsvarligt fastgjort til stellet med navmøtrikken.

Fastgør bremsearmen sikkert til kædestræberen med armklemmen.

Kontroller, at bremsearmen er forsvarligt fastgjort til kædestræberen ved hjælp af bremsearmsklemmen.

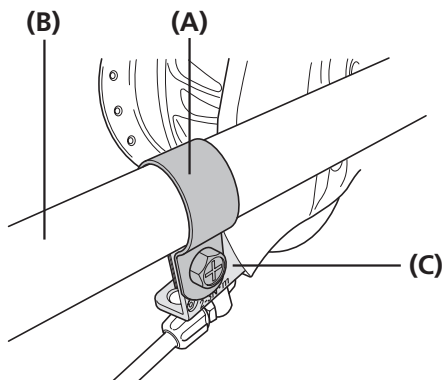

I tilfælde af fodbremse-specifikationer

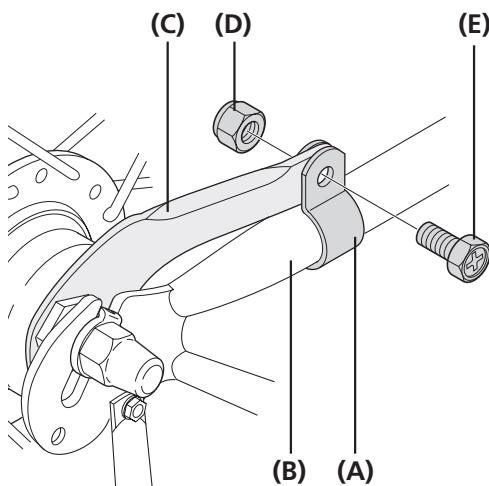

- (A) Armklemme
- (B) Kædestræber
- (C) Bremsearm
- (D) Klemmemøtrik
- (E) Klemmeskrue (M6 x 16 mm)

Tilspændingsmoment



2-3 Nm

ADVARSEL

- Når du fastgør bremsearmen til stellet, skal du sørge for at bruge en bremsearmsklemme, der passer til størrelsen på kædestræberen, og tilspænde den forsvarligt med klemmeskruen og klemmemøtrikken til det påkrævede tilspændingsmoment.
- Brug en låsemøtrik med nylonindlæg (selvlåsende møtrik) til klemmemøtrikken.
- Det anbefales at bruge klemmeskruer, klemmemøtrikker og armklemmer fra Shimano.
- Hvis klemmemøtrikken falder af bremsearmen, eller hvis klemmeskruen eller armklemmen bliver beskadigede, kan bremsearmen rotere på kædestræberen og få styret til pludseligt at gøre et ryk, eller cykelhjulet kan låses, og cyklen vælte med alvorlig personskade som følge.

BEMÆRK

- Hvis den ikke er korrekt monteret, vil bremsens ydeevne ikke være optimal. Vær varsom med ikke at anvende for megen kraft i forbindelse med montering.
- Hvis bremsearmen udsættes for for megen kraft under fastgørelsen, vil hjulet støje og blive svært at dreje.
- Når du har monteret armklemmen, skal du kontrollere, at klemmeskruen stikker ca. 2 - 3 mm ud fra enden af klemmemøtrikken.

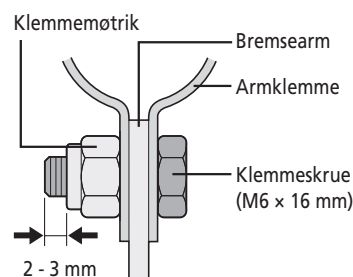

- Før du tager fodbremsen i brug, skal du kontrollere, at bremsen fungerer korrekt, og at hjulet drejer jævnt.

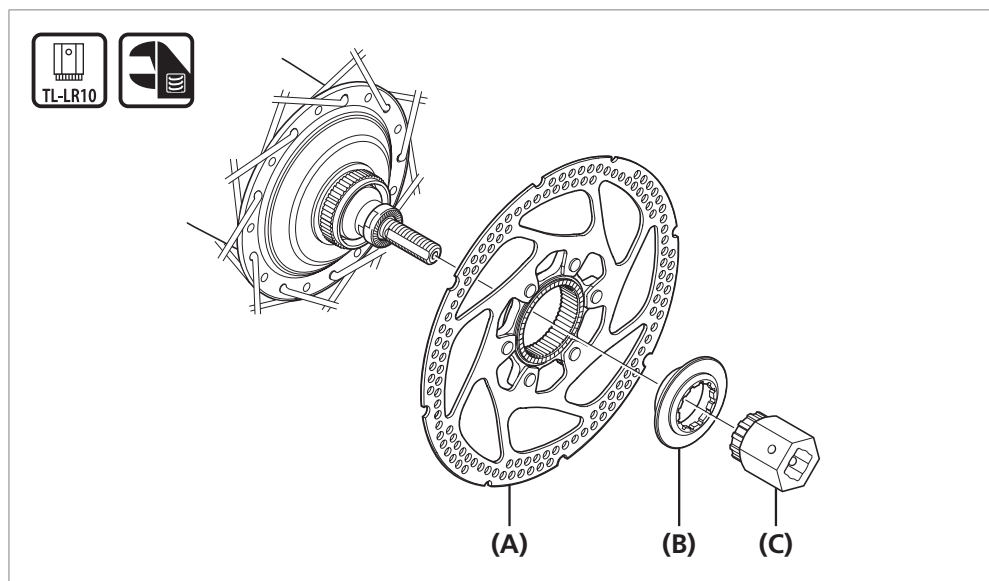

■ Montering af skivebremserotoren

Centrallåstypen



- (A) Skivebremserotor
- (B) Spændelåsring til skivebremserotor
- (C) TL-LR10

Tilspændingsmoment

 TL-LR10	40 Nm
	

5-bolts-type (med låseskive)

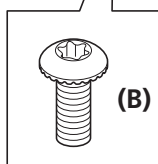
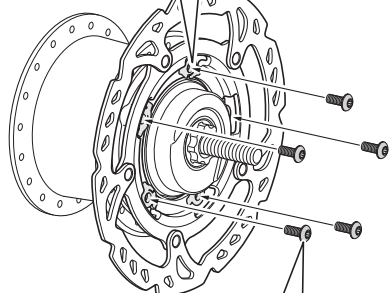
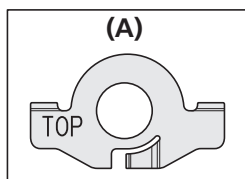

1

Fastgør skivebremserotoren og skivebremserotorens låseskiver på navet, og spænd dem fast med boltene.

- (A) Låseskive
- (B) Monteringsbolt til skivebremserotor

Tilspændingsmoment



2-4 Nm

BEMÆRK

- Låseskiverne skal monteres, så ordet "TOP" er synligt.
- Sørg for, at krogdelene af låseskiven går sikkert i indgreb i hakkene i skivebremserotoren, og spænd derefter låseskiven med monteringsboltene til skivebremserotoren. Hvis den spændes, mens krogdelene er placeret imod skivebremserotorens overflade, vil skiven og dens krogdele blive deformerede.

Krogdel af skive

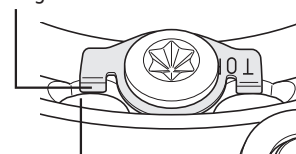

Hak i skivebremserotor

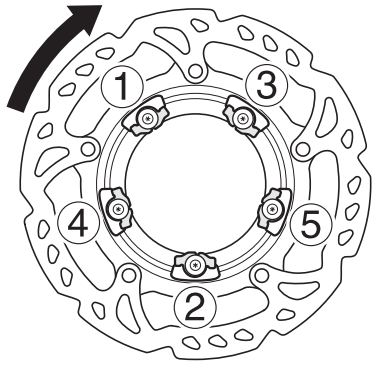

- Låseskiverne kan ikke genanvendes. Brug altid nye låseskiver, når du monterer/genmonterer skivebremserotoren.
- Brug spændebolte, der er beregnet til skivebremserotoren.

2

Brug handsker, og drej skivebremserotoren med uret med let kraft.

Mens du gør det, skal du stramme spændeboltene til skivebremserotoren i den rækkefølge, som fremgår af illustrationen.

■ Montering af grebet

Hvis udstyret med tilstandsskiftmekanisme

1



Brug skruetrækker [nr.1] til at løsne skruen.

2



Indstil tilstandskontakten til funktionsindstillingen for den monterede bremse.



TEKNISKE TIP

V-bremser



Kaliberbremser/cantileverbremser/
rullebremser



Montering af grebet

Monter grebet som vist på illustrationen.

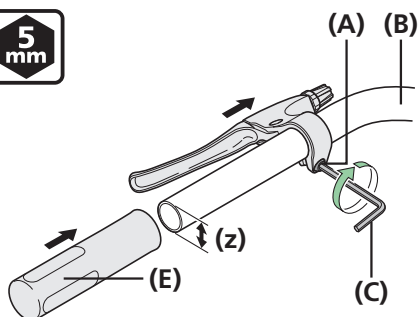
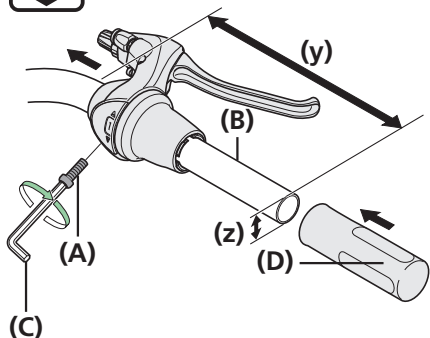

Før grebet over styret, og fastgør derefter grebet/halvgrebet.

Spænd monteringsbolten med en 5 mm unbrakonøgle.

(y) 166 mm eller mere

(z) Ø22,2 mm

- (A) Monteringsbolt
- (B) Styr
- (C) 5 mm unbrakonøgle
- (D) Halvgrebet
- (E) Greb

Tilspændingsmoment



6-8 Nm

BEMÆRK

Ved SL-C6000/SL-C3000 skal styret monteres med grebets afstandsstykke fastgjort.

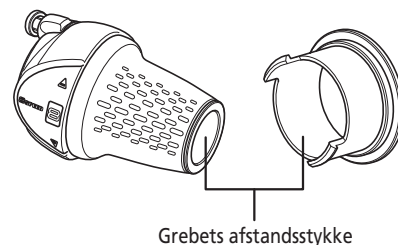

TEKNISKE TIP

- Ved brug af Shimano-halvgrebet skal styrets lige afsnit være mindst 166 mm langt. Fastgør REVOSHIFT-grebet på dette lige afsnit.
- Efterlad et mellemrum på 0,5 mm mellem REVOSHIFT-grebet og halvgrebet.

Montering af skiftekablet

Der henvises til afsnittet om vedligeholdelse for oplysninger om udskiftning af inderkablet.

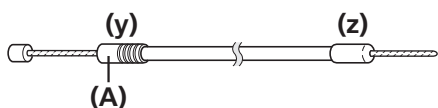

Brug et skiftekabel med én inderkabeltromle.
Skiftekabel med én inderkabeltromle:
OT-SP41

(y) Skiftgrebside

(z) Kassettesamlingsside

- (A) Forseglingshætte

BEMÆRK

Sørg for, at forseglingshætten er placeret i skiftgrebsenden.

■ Montering af kassettesamlingen

For CJ-NX10/CJ-8S20

1

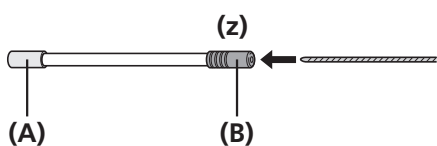

Før inderkablet gennem OT-SP41-yderkablet til enden med plsthætten.

(z) Grebside

(A) Aluminiumshætte
(B) Plsthætte



TEKNISKE TIP

Beskæring af yderkablet

Hvis du skærer i yderkablet, skal du skære i enden med plsthætten, mens hætten stadig er fastgjort.

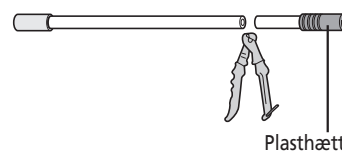

Tjek derefter, at afskæringen er helt rund og fastgør plsthætten.

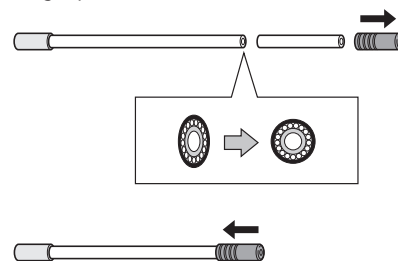

2

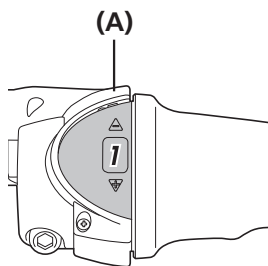

Sæt REVOSHIFT-grebet i 1. gear.

(A) REVOSHIFT-greb

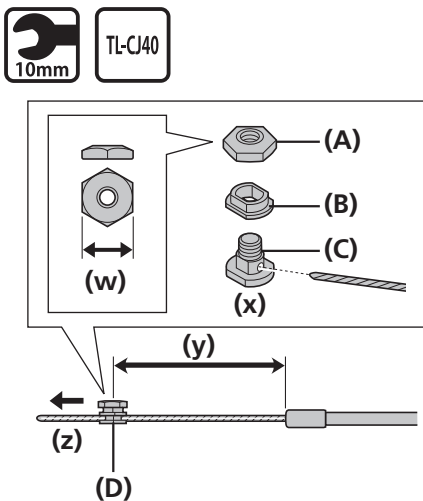

Når du har tjekket, at yderkablets ende sidder godt fast i REVOSHIFT-grebets kabeljusteringskrue, skal du fastgøre inderkablets monteringsboltenhed til inderkablet.

- (w) 10 mm
- (x) Før inderkablet gennem hullet.
- (y) 101 mm
- (z) Træk i inderkablet ved fastgørelsen.

- (A) Inderkablets monteringsmøtrik (sort)
- (B) Inderkablets beslagskive (sølv)
- (C) Inderkablets monteringsbolt (sølv)
- (D) Inderkablets monteringsboltenhed

Tilspændingsmoment



3,5-5,5 Nm

BEMÆRK

- Inderkablets monteringsboltenhed er designet udelukkende til CJ-NX10, CJ-NX40, CJ-8520 og CJ-8540. Der kan ikke bruges 11-gears monteringsboltenheder.
- Værktøjet leveres klar til brug i forbindelse med CJ-NX10 og CJ-8520.
- Brug indstillingsværktøj TL-CJ40 (Y70898020) til montering af inderkablets monteringsboltenhed.
- Ved CJ-NX10 og CJ-8520 benyttes forsiden af TL-CJ40.

Forside af TL-CJ40

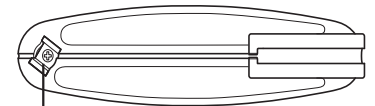

Møtriksbeslag

4

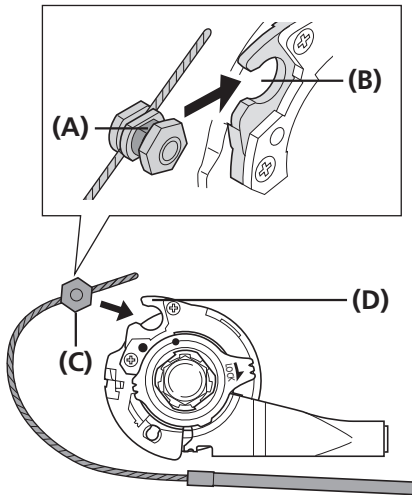

Før kablet omkring til kassetesamlingens remskive og hold det, så inderkablets spændemøtrik vender udad (mod gaffelenden), og skyd dernæst de flade dele på inderkablets spændeskive ind i åbningen i remskiven.

- (A) Flad del af inderkablets spændeskive
- (B) Åbning i remskiven
- (C) Inderkablets spændemøtrik
- (D) Remskive

5

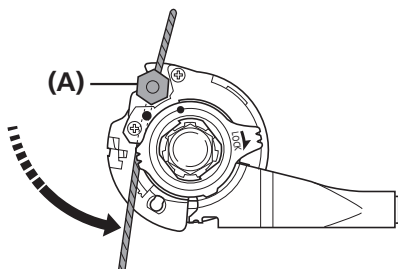

Drej kablet 60° mod uret, og fæstn det til krogen.

- (A) Krog

6

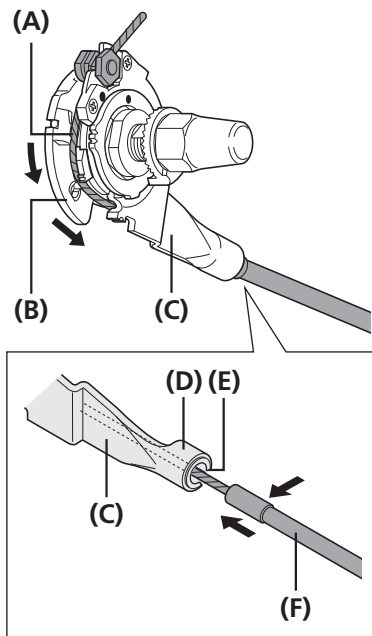

Fastgør inderkablet på remskiven som vist på illustrationen, før inderkablet gennem slidsen i beslaget, og sæt derefter yderkablets ende sikkert ind i holderen til yderkablet.

- (A) Inderkabel
- (B) Remskive
- (C) Beslag
- (D) Yderkabelholder
- (E) Slids
- (F) Yderkabel

BEMÆRK

Kontroller, at inderkablet sidder korrekt inde i remskiveføreren.

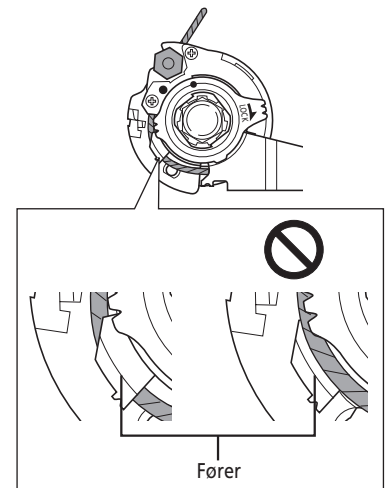

Når yderkablet fastgøres i holderen til yderkablet først

6

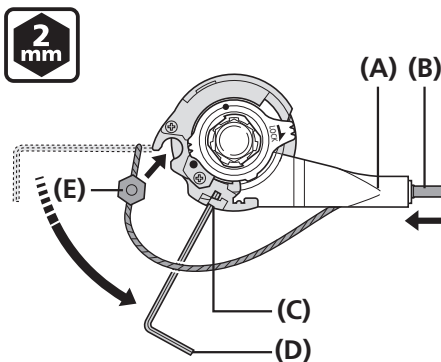

Indsæt yderkablet i holderen til yderkablet.

Indsæt en 2 mm unbrakonøgle eller en nr.14 eger i hullet i remskiven, og drej derefter remskiven.

Monter inderkablets monteringsboltenhed i hullet i remskiven.

- (A) Yderkabelholder
- (B) Yderkabel
- (C) Hul i remskive
- (D) 2 mm unbrakonøgle eller nr.14 eger
- (E) Inderkablets monteringsboltenhed

7

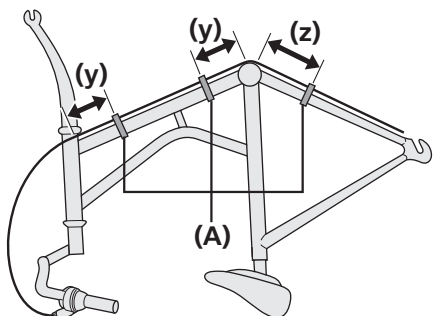

Fastgør kablet til stedet med yderkabelbåndene.

- (y) 10 cm
- (z) 15 cm

- (A) Yderkabelbånd

For CJ-NX40/CJ-8S40

1

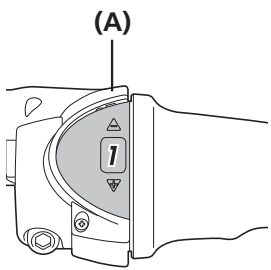

Sæt REVOSHIFT-grebet i 1. gear.

(A) REVOSHIFT-greb

2

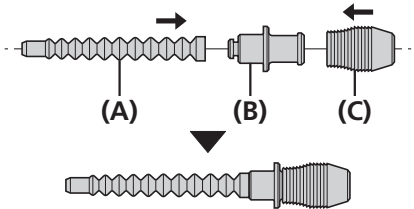

Monter gummiskærmen og gummimufferne på holderen til yderkablet.

(A) Gummimuffer
(B) Yderkabelholder
(C) Gummiskærm

3

Tør eventuelt fedt af inderkablet.

BEMÆRK

Brug et nyt inderkabel; brug ikke et kabel, hvor enden er skåret af.



4

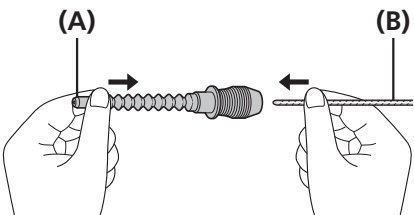

Indsæt inderkablet, mens du holder i gummimufferne.

(A) Gummimuffeende
(B) Inderkabel

BEMÆRK

Vær forsigtig med ikke at gennemhulle gummimufferne med inderkablets ende på dette tidspunkt.

5

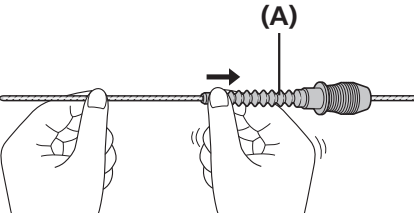

Sæt gummimufferne på inderkablet.

(A) Gummimuffer

6

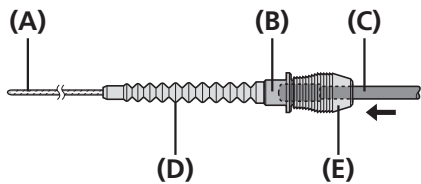

Indsæt yderkablet i gummiskærmen, og anbring det i holderen til yderkablet.

Tryk på yderkablet, så det sidder sikkert i holderen.

- (A) Inderkabel
- (B) Yderkabelholder
- (C) Yderkabel
- (D) Gummimuffer
- (E) Gummiskærm

7

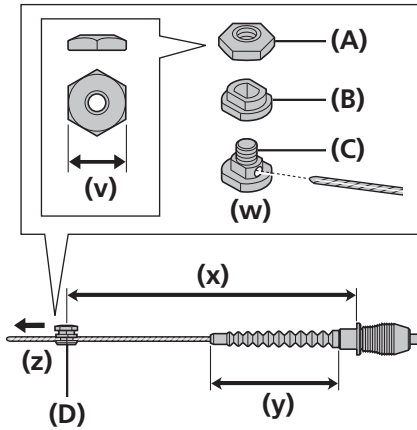

Når du har tjekket, at yderkablets ende sidder sikkert godt fast i skiftegrebets kabeljusteringskrue, skal du fastgøre inderkablets monteringsboltenhed til inderkablet.

- (v) 10 mm
- (w) Før inderkablet gennem hullet
- (x) 127 mm
- (y) 63 mm eller mindre
- (z) Træk i inderkablet ved fastgørelsen

- (A) Inderkablets monteringsmøtrik (sort)
- (B) Inderkablets beslagskive (sølv)
- (C) Inderkablets monteringsbolt (sølv)
- (D) Inderkablets monteringsboltenhed

Tilspændingsmoment



3,5-5,5 Nm

BEMÆRK

- Inderkablets monteringsboltenhed er designet udelukkende til CJ-NX10, CJ-NX40, CJ-8520 og CJ-8540. Der kan ikke bruges 11-gears monteringsboltenheder.
- Værktøjet leveres klar til brug i forbindelse med CJ-NX10 og CJ-8520.
- Brug indstillingsværktøj TL-CJ40 (Y70898020) til montering af inderkablets monteringsboltenhed.
- Ved CJ-NX40 og CJ-8540 benyttes bagsiden af TL-CJ40. Udskift møtriksbeslaget som vist på illustrationen.

Bagside af TL-CJ40

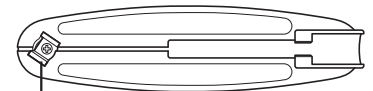

Møtriksbeslag

8

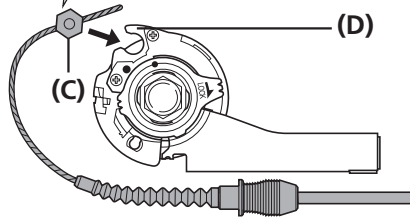
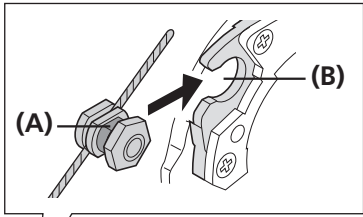

Før kablet omkring til kassetesamlingens remskive og hold det, så inderkablets spændemøtrik vender udad (mod gaffelenden), og skyd dernæst de flade dele på inderkablets spændeskive ind i åbningen i remskiven.

- (A) Flad del af inderkablets spændeskive
- (B) Åbning i remskiven
- (C) Inderkablets spændemøtrik
- (D) Remskive

9

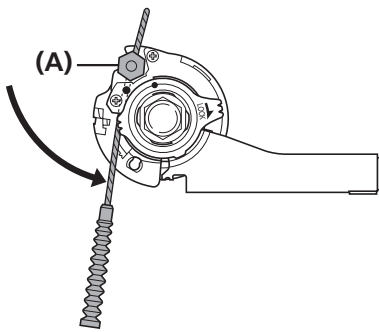

Drej kablet 60° mod uret, og fæstn det til krogen.

- (A) Krog

10

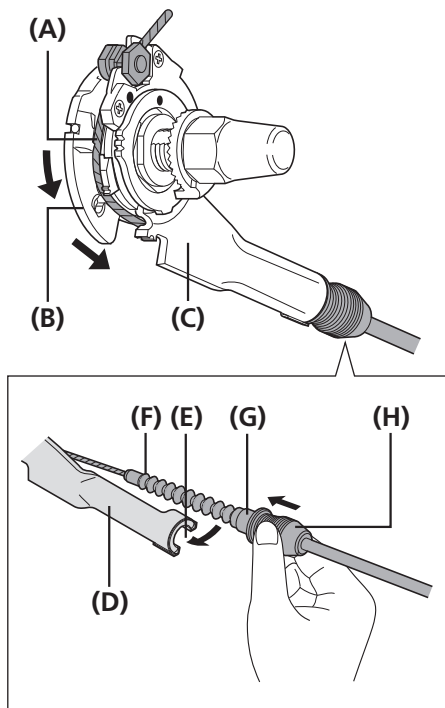

Fastgør inderkablet til remskiven som vist på illustrationen.

Hold fast i gummiskærmen, og indsæt gummimuffedelen af inderkablet i slidsen i kassettesamlingsbeslaget.

Indsæt derefter holderen til yderkablet forsvarligt i yderkabelholderdelen af kassettesamlingen.

Sørg for ikke at beskadige gummimufferne på dette tidspunkt.

- (A) Inderkabel
- (B) Remskive
- (C) Beslag
- (D) Yderkabelholderdel
- (E) Slids
- (F) Gummimuffer
- (G) Yderkabelholder
- (H) Gummiskærm

BEMÆRK

Kontroller, at inderkablet sidder korrekt inde i remskiveføreren.

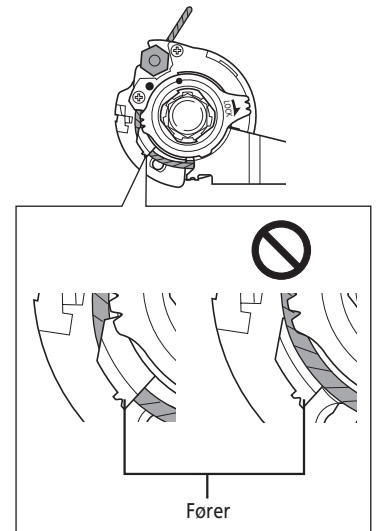

Når holderen til yderkablet indsættes i yderkabelholderdelen af kassettesamlingen

10

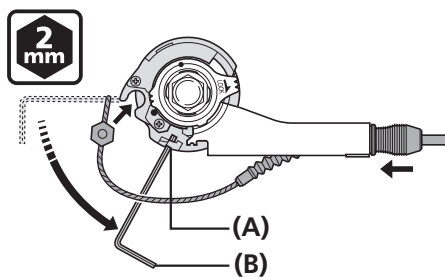

Indsæt holderen til yderkablet i yderkabelholderdelen af kassettesamlingen.

Indsæt en 2 mm unbrakonøgle eller en nr.14 eger i hullet i remskiven, og drej derefter remskiven.

Monter inderkablets monteringsboltenhed i hullet i remskiven.

- (A) Hul i remskiven
- (B) 2 mm unbrakonøgle eller nr.14 eger

11

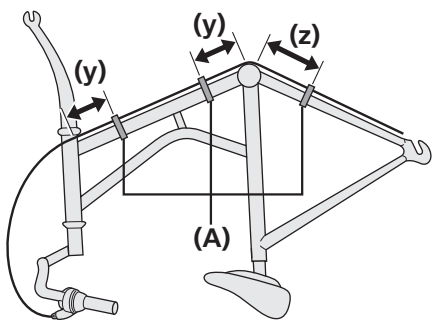

Til slut skal du fastsætte kablet på stellet med yderkabelbåndene.

(y) 10 cm

(z) 15 cm

(A) Yderkabelbånd

JUSTERING

JUSTERING

■ Justering af kassettesamlingen

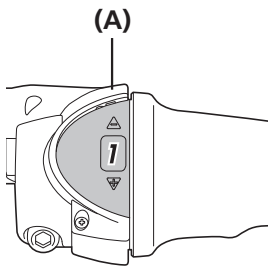
1		<p>Sæt REVOSHIFT-grebet i 1. gear.</p>
---	---	--

(A) REVOSHIFT-greb

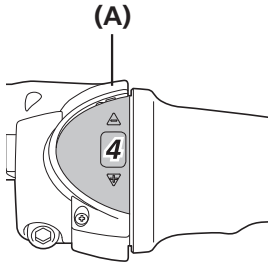
2		<p>Sæt REVOSHIFT-grebet i 4. gear.</p>
---	---	--

(A) REVOSHIFT-greb

BEMÆRK

Foretag indstilling gradvist og med minimal kraft for at undgå overskift. Hvis du overskifter, vil indstillingsstregen ikke vende tilbage til den korrekte position, og indstillingsstregene vil muligvis ikke være rettet ind ved den korrekte position. (Se procedure 3)

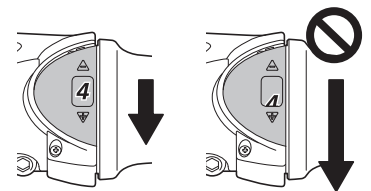

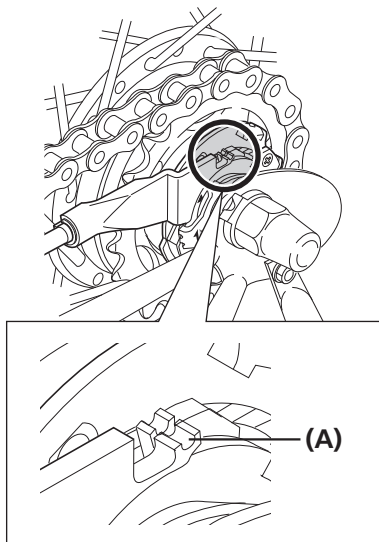

Kontrollér, at de gule indstillingsstreger på kassettesamlingsbeslaget og remskiven flugter med hinanden.

(A) Gule indstillingsstreger

BEMÆRK

Hvis overlappingsområdet ikke når to tredjedele op på hver indstillingsstreg, kobles gearet muligvis ikke ordentligt til ved tråd i pedalerne, hvilket kan medføre unormal støj eller frigang i pedalerne.

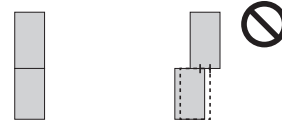

TEKNISKE TIP

Der sidder gule indstillingsstreger på kassettesamlingen 2 steder. Brug den, som er nemmest at se.

Når cyklen står op

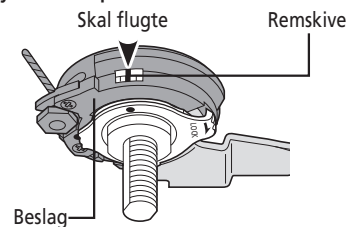

Når cyklen vender på hovedet

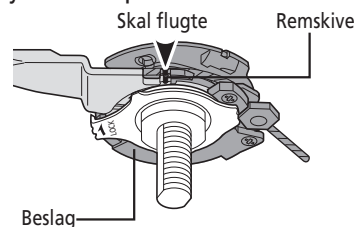

Hvis de gule indstillingsstreger ikke flugter

3

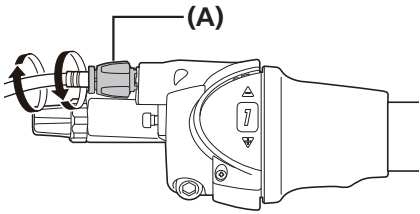

Drej kabeljusteringsskrue på REVOSHIFT-grebet for at få indstillingsstregerne til at flugte.

Flyt igen REVOSHIFT-grebet fra X til Y, og derefter tilbage til X, og bekræft, at de gule indstillingsstreger flugter.

	X	Y
8 gear	4	1

(A) Kabeljusteringskrue

4

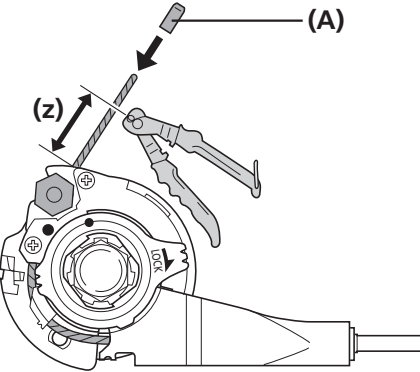

Når du har justeret kassetesamlingen, skal du klippe den overskydende længde af inderkablet.

Derefter monteres den inderwire.

(z) 15 - 20 mm

(A) Inderwire

VEDLIGEHOEDESE

VEDLIGEHOELSE

■ Frakobling af skiftekaelet ved afmontering af baghjulet fra stellet

For CJ-NX10/CJ-8S20

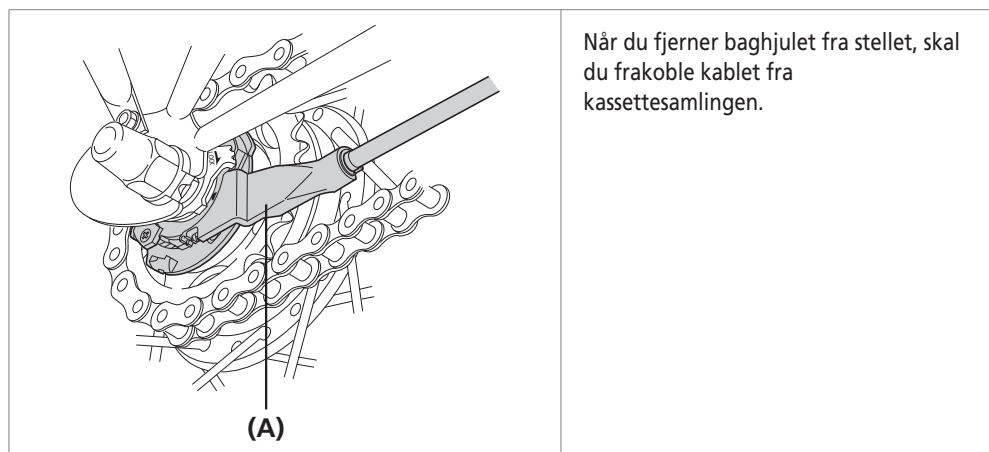

(A) Kassettesamling

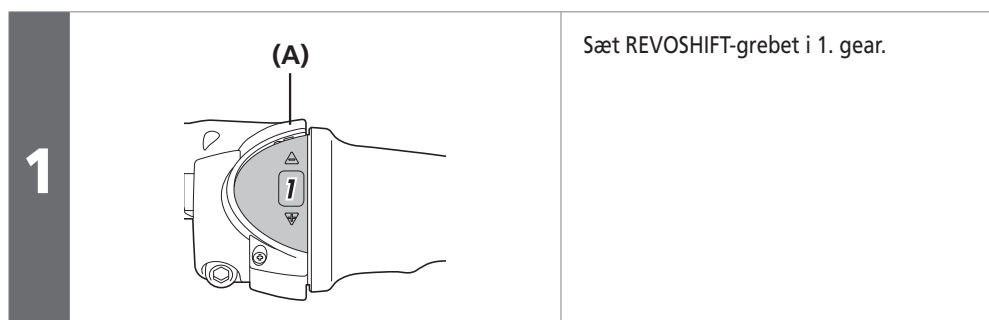

(A) REVOSHIFT-greb

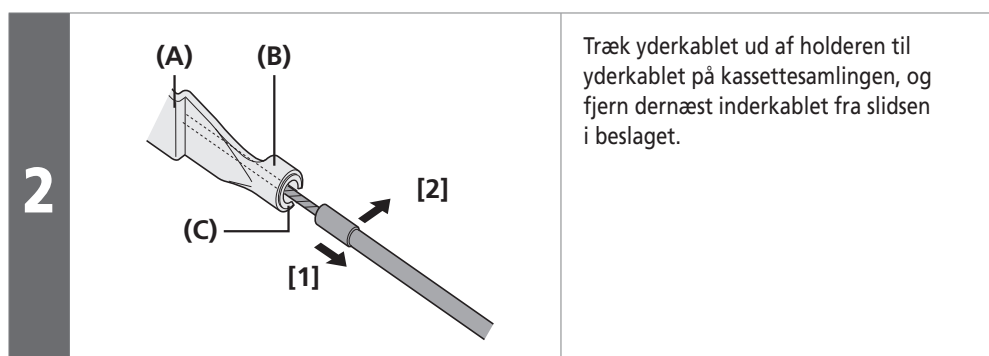

(A) Beslag
 (B) Yderkaeleholder
 (C) Slids

▶ Frakobling af skifteketabelt ved afmontering af baghjulet fra stellet

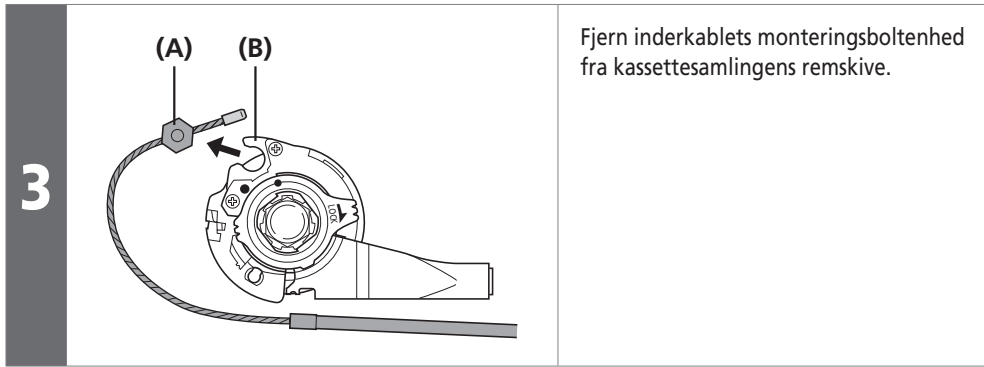

- (A)** Inderkablets monteringsboltenhed
- (B)** Remskive til kassettesamlingen

Når det er vanskeligt at afmontere yderkablet fra holderen til yderkablet på kassettesamlingen

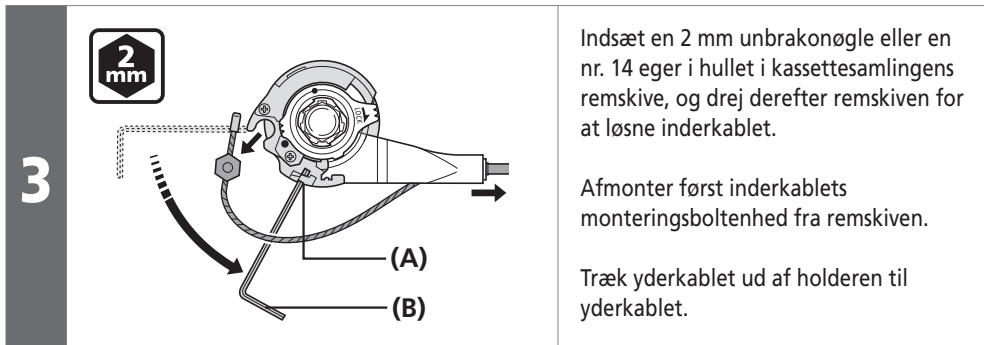

- (A)** Hul i remskiven
- (B)** 2 mm unbrakonøgle eller nr. 14 eger



TEKNISKE TIP

Der henvises til afsnittet "Montering af skifteketabelt" for genmontering af kablet.

For CJ-NX40/CJ-8S40

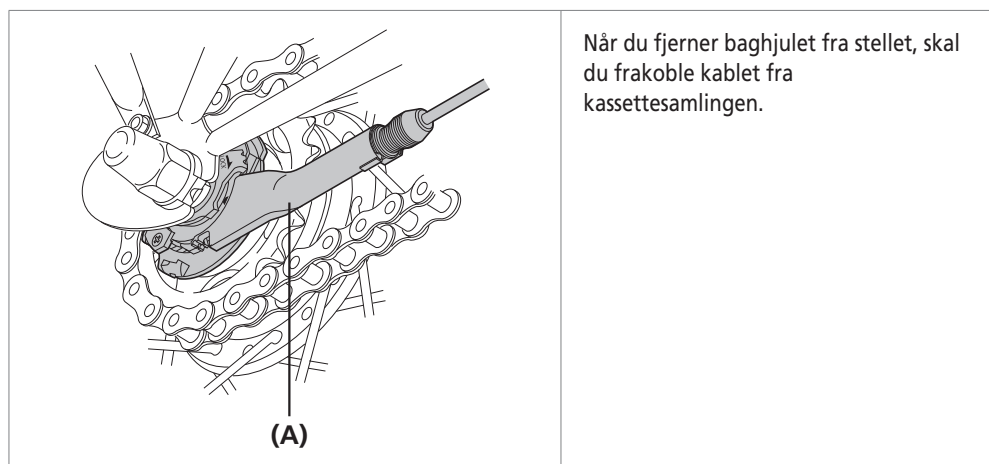

Når du fjerner baghjulet fra stellet, skal du frakoble kablet fra kassettesamlingen.

(A) Kassettesamling

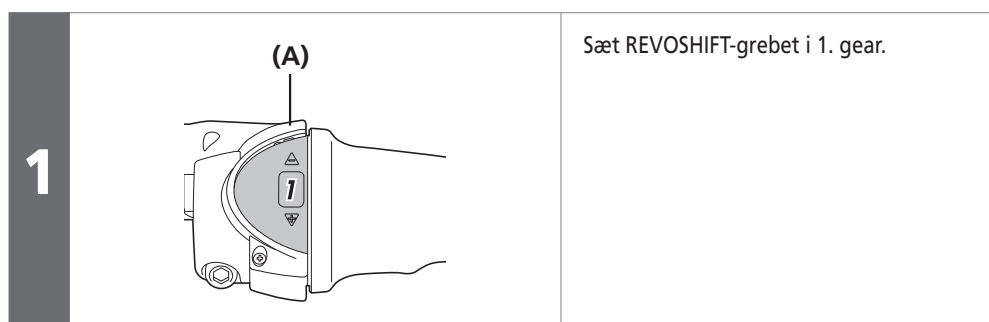

Sæt REVOSHIFT-grebet i 1. gear.

(A) REVOSHIFT-grebet

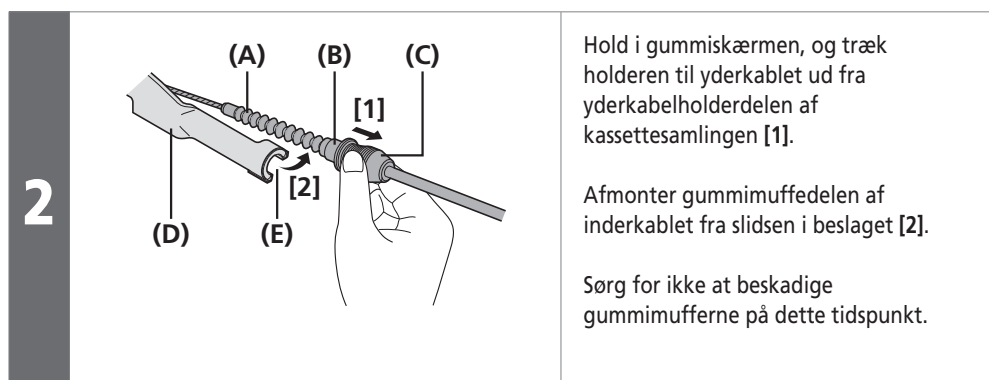

Hold i gummiskærmen, og træk holderen til yderkablet ud fra yderkabelholderdelen af kassettesamlingen [1].

Afmonter gummimuffedelen af inderkablet fra slidsen i beslaget [2].

Sørg for ikke at beskadige gummimufferne på dette tidspunkt.

(A) Gummimuffer
(B) Yderkabelholder
(C) Gummiskærm
(D) Yderkabelholderdel
(E) Slids

BEMÆRK

Du må ikke fjerne kablet ved at trække i yderkablet.

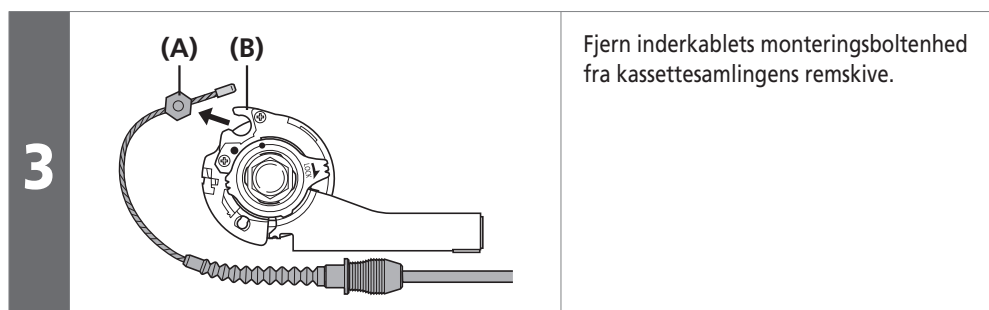

Fjern inderkablets monteringsboltenhed fra kassettesamlingens remskive.

(A) Inderkablets monteringsboltenhed
(B) Remskive til kassettesamlingen

Når det er vanskeligt at afmontere holderen til yderkablet fra yderkabelholderdelen af kassettesamlingen

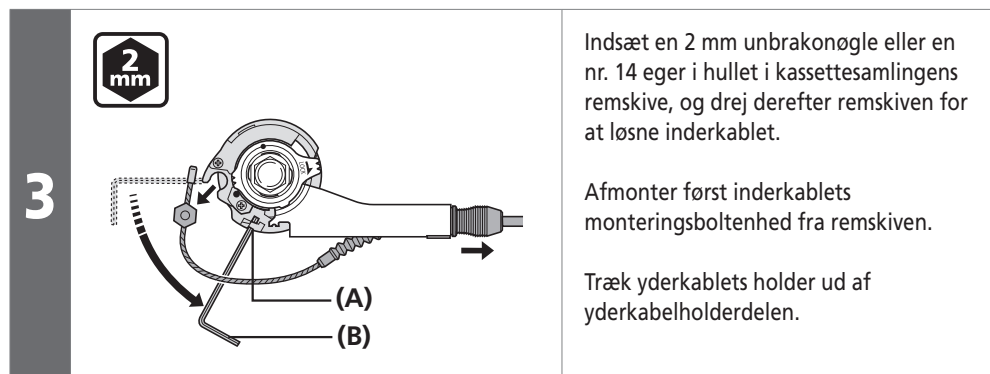

(A) Hul i remskiven

(B) 2 mm unbrakonøgle eller nr. 14 eger

■ Udskiftning af inderkablet

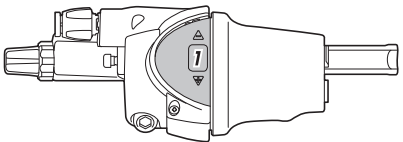
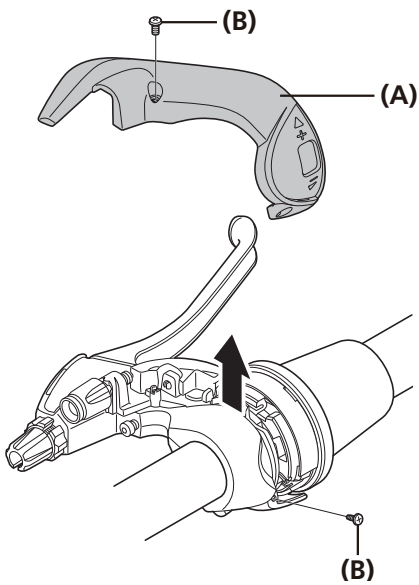
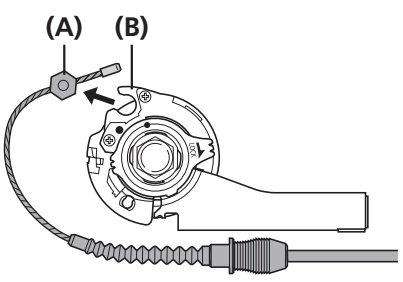
1		Sæt REVOSHIFT-grebet i 1. gear.
2		Løsn dækselspændeskruerne og fjern dernæst dækslet.
3		Fjern inderkablets monteringsboltenhed fra kassettesamlingens remskive.

(A) Dæksel
(B) Dækselspændeskruer

(A) Inderkablets monteringsboltenhed
(B) Remskive til kassettesamlingen

4

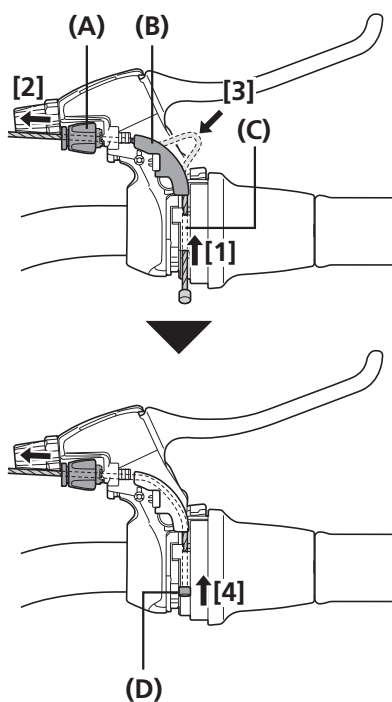

Før inderkablet fra hullet i vikleenheden gennem hullet i kabeljusteringskruen.

Indsæt dernæst inderkablet i rillen i kabelføreren.

Træk herefter i inderkablet, så inderkabeltromlen passer ind i forsænkningen i vikleenheden.

- (A) Hul i kabeljusteringskrue
- (B) Rille i kabelfører
- (C) Hul i vikleenheden
- (D) Fordybning i vikleenhed

5

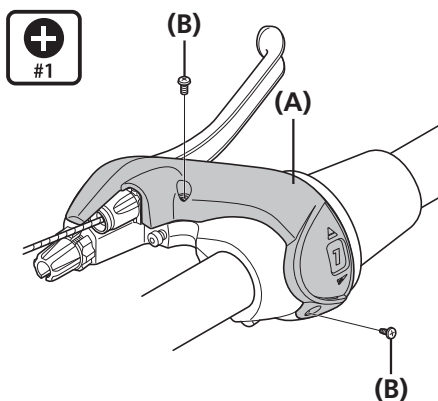

Sæt dækslet på igen, og fastgør dækselspændeskruerne.

- (A) Dæksel
- (B) Dækselspændeskruer

Tilspændingsmoment



0,1-0,2 Nm

■ Olievedligeholdelse af indvendig stelenhed

For at vedligeholde produktet anbefales det, at du får en cykelhandler til at udføre vedligeholdelse som f.eks. smøring af de indvendige dele ca. én gang hvert andet år fra cyklen tages i brug (eller én gang for hver 5.000 km, hvis cyklen anvendes ofte). Det anbefales desuden at bruge et smøresæt eller fedt til indvendigt gearnav fra Shimano i forbindelse med vedligeholdelse. Hvis der ikke bruges fedt eller smøresæt fra Shimano, kan det medføre problemer såsom fejlfunktion i gearskiftet.

(A) WB-vedligeholdelsesoliesæt (Y00298010)



(A)

1



Fyld beholderen med vedligeholdelsesolie til 95 mm-mærket.

(z) 95 mm

2



Dyp den indvendige enhed i olien fra venstre side, indtil olien når op til ringgearheden 1 som vist på illustrationen.

(z) Ringgearheden 1

3



Hold den indvendige enhed neddyppet i ca. 90 sekunder.

▶ Olievedligeholdelse af indvendig stelenhed

4



Fjern den indvendige enhed fra olien.

5



Lad overskydende olie dryppe af i ca. 60 sekunder.

6



Saml navet igen.

