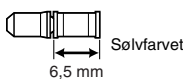
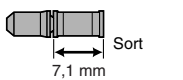

Generelle sikkerhedsoplysninger

ADVARSEL – For at undgå at komme alvorligt til skade:

- Brug et neutralt rensmiddel til kæden. Brug ikke alkaliske eller syrebaserede rensmidler, som f.eks. rustfjerner, da det kan beskadige kæden og/eller bevirke at den svigter.
- Brug kun den forstærkede samlenitte til at samle den smalle kædetype.
- Du kan få to forskellige typer forstærkede samlenitter. Se hvilken nittetype, du skal bruge, i skemaet nedenfor.

Kæde	Forstærket samlenitte	Kædeadskiller
9-gears supersmal kæde som f.eks. CN-7701/CN-HG93	 Sølvfarvet 6,5 mm	TL-CN31/TL-CN22
8-/7-/6-gears smal kæde som f.eks. CN-HG50/CN-IG51	 Sort 7,1 mm	TL-CN31/TL-CN22 og TL-CN30/TL-CN21

- Hvis du bruger andre nitter end forstærkede eller en forstærket samlenitte eller en kædeadskiller, der ikke er beregnet til den kædetype, du bruger, bliver samlingen ikke stærk nok. Kæden kan i så fald gå i stykker eller falde af.
- Hvis kædens længde skal justeres pga. ændring af antallet af tænder på tandhjulet, må du ikke skære kæden der, hvor den er samlet med en forstærket samlenitte eller endenitte. Kæden bliver ødelagt, hvis den skæres der, hvor den er samlet med en forstærket samlenitte eller endenitte.

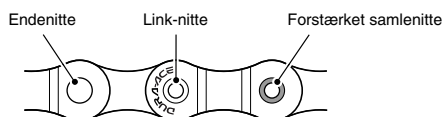

- Kontroller, at kæden er tilpas stram og ikke er beskadiget. Hvis kæden ikke er stram nok eller den er beskadiget, bør du udskifte den. Hvis dette ikke gøres, kan kæden knække og føre til alvorlig personskaade.
- **Læs serviceanvisningerne grundigt før du monterer delene.** Løse, slidte eller beskadigede dele kan resultere i, at du kommer slemt til skade. Vi anbefaler stærkt, at du kun bruger ægte Shimano reservedele.
- Læs disse tekniske serviceanvisninger grundigt og gem dem til senere brug.

BEMÆRK:

- Rengør kædestrammeren med jævne mellemrum og smør alle de bevægelige dele og ruller.
- Hvis der er meget slør i rullerne og der frembringes abnorm støj under kørslen, bør rullerne udskiftes.
- Der er ikke garanti for, at delene ikke slides naturligt eller forringes ved normalt brug.
- Hvis du har spørgsmål ang. behandling eller vedligeholdelse, kan du kontakte forhandleren.

SI-50D0A-001

CT-S500

Kædestrammer

Teknisk serviceanvisning

SHIMANO ALFINE

Sørg for at læse disse serviceanvisninger tillige med serviceanvisningerne for navet for Inter-8 skivebremsen før brugen.

Specifikationer

Tanddifference, Kædehjul	16T
Største tandhjul	20T
Mindste tandhjul	18T
Anvendelig gaffelende-bredde	5 – 9 mm

Montering af kædestrammeren på stellet

Sæt mellemrings ind mellem gaffelenden og kædestrammeren, så den øverste gearrulle på kædestrammeren er direkte under tandhjulet, og stram derefter fastspændingsbolten.

En mellemrings med en tykkelse på 1 mm og to mellemrings med en tykkelse på 2 mm medfølger.

Den samlede tykkelse af de anvendte mellemrings bør ikke overstige 5 mm.

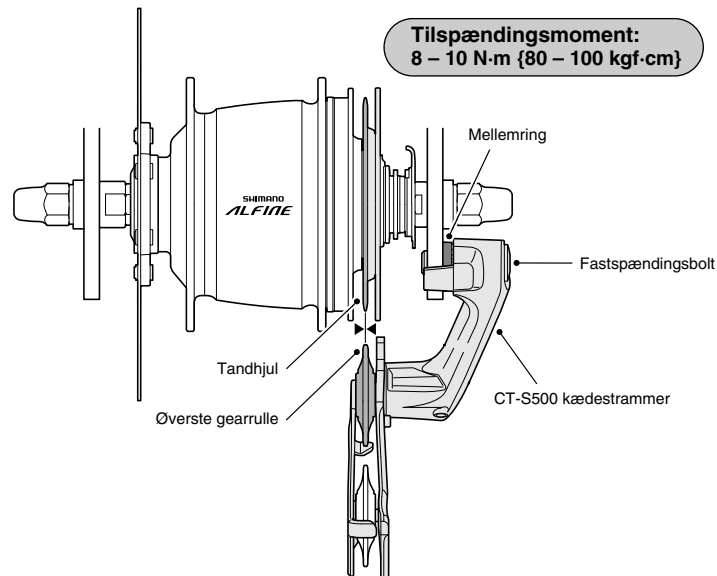

Kædelængde

Hvis forskellen mellem antallet af tænder på klingerne er 12T eller mindre, eller hvis det forreste kædehjul har en enkelt klinge, skal kæden sættes på den lille klinge. Sæt derefter kædestrammeren således, at den nederste gearrulle og øverste gearrulle er vinkelret på jorden.

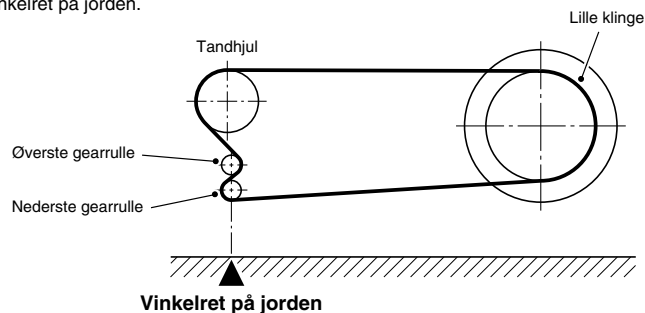

Hvis forskellen mellem antallet af tænder på klingerne er 13T – 16T, skal kæden gøres et led længere end dette.