

Forhandlermanual

LANDEVEJ	MTB	Trekking
City Touring/ Comfort Bike	URBAN SPORT	E-BIKE

HJULSÆT (SKIVEBREMSE)

DEORE XT

WH-M8100

WH-M8120

INDHOLDSFORTEGNELSE

INDHOLDSFORTEGNELSE	2
VIGTIGT	3
SIKKERHEDSMÆSSIGE HENSYN	4
LISTE OVER NØDVENDIGT VÆRKTØJ.....	8
MONTERING/FJERNELSE	9
Dækstørrelse	9
Montering/fjernelse af kassette	9
Montering af bremseskive	9
VEDLIGEHOELSE	10
Opspændingsmønster	10
• WH-M8100	10
• WH-M8120	11
Udskiftning af eger	12
• WH-M8100	12
• WH-M8120	14
Udskiftning af fælgband til slangeløst dæk	15
Fornav	18
• Afmontering	18
• Montering.....	20
Friløbsnav	21
• Forholdsregler inden arbejdet.....	21
• Afmontering	22
• Montering.....	27
Udskift kassettehuset	31
Montering og fjernelse af slangeløse dæk	31
• Montering.....	32
• Fjernelse	35
• Montering af cykelslange under brug	36

VIGTIGT

- Denne forhandlermanual er primært beregnet til brug af fagligt uddannet cykelmekanikere.

Personer uden faglig uddannelse i cykelmontering bør ikke selv forsøge at montere komponenterne ud fra forhandlermanualerne.



Er du i tvivl om nogle af oplysningerne i servicevejledningen, skal du ikke gå videre med monteringen. Kontakt i stedet købsstedet eller en cykelhandler for at få deres assistance.

- Sørg for at gennemlæse alle brugervejledninger til produktet.
- Adskil eller ændr ikke produktet på andre måder, end der er anført i denne forhandlermanual.
- Alle servicevejledninger og tekniske dokumenter kan findes online på <https://si.shimano.com>.
- Brugere, som ikke har nem adgang til internettet, bedes kontakte købsstedet, en SHIMANO distributør eller et af SHIMANO kontorerne angivet ovenfor for at få en trykt kopi af brugervejledningen.
- Sørg venligst for at overholde gældende regler og lovgivning i det land, den stat eller region, hvor du driver forhandlervirksomhed.

Af hensyn til sikkerheden bedes du læse denne forhandlermanual grundigt inden ibrugtagning og følge anvisningerne for korrekt brug.

De følgende anvisninger skal til enhver tid overholdes for at forhindre personskade og skader på udstyr og omgivelser.

Anvisningerne er inddelt efter, hvor alvorlig fare eller skade der kan opstå ved forkert brug af produktet.

 FARE	Hvis anvisningerne ikke overholdes, medfører det død eller alvorlig personskade.
 ADVARSEL	Hvis anvisningerne ikke overholdes, kan det medføre død eller alvorlig personskade.
 OBS	Hvis anvisningerne ikke overholdes, kan det medføre personskade eller fysisk skade på udstyr og omgivelser.

SIKKERHEDSMÆSSIGE HENSYN

⚠ ADVARSEL

- **Sørg for at følge anvisningerne i brugervejledningerne, når du monterer produktet.**
Det anbefales udelukkende at bruge originale SHIMANO reservedele. Hvis dele såsom bolte og møtrikker løsner sig eller bliver beskadigede, kan cyklen pludselig vælte, hvilket kan forårsage alvorlig personskade.
Derudover hvis justeringerne ikke udføres korrekt, kan der opstå problemer, som gør, at cyklen pludselig kan vælte, hvilket kan forårsage alvorlig personskade.
-  Hav godkendte beskyttelsesbriller på, når du udfører vedligeholdelsesopgaver som udskiftning af komponenter.
- Opbevar denne forhandlermanual et sikkert sted efter gennemlæsning som reference til senere brug.

Sørg for, at andre brugere også bliver informeret om følgende:

- Tjek at hjulene er ordentligt fastgjorte, inden du kører på cyklen. Hvis hjulene sidder løst på nogen måde, kan de falde af cyklen og medføre alvorlig personskade.
- Inden der køres på cyklen, skal du tjekke hjulene for at kontrollere, at der ikke er bøjede eller løse eger, buler, skrammer eller revner på fælgoverfladen. Brug ikke hjulet, hvis nogle af disse problemer findes. Hjulet kan gå i stykker, og du kan vælte. Hvis det kulfiberhjul, skal du også tjekke, at der ikke er kulfiberafskalning eller revner.
- Hvis hjulene bruges under barske forhold, som ubelagte overflader, kan de blive deformerede eller beskadigede, hvilket kan medføre uheld.
- Disse hjul er kun beregnet til skivebrems. De er ikke kompatible med fælgbrems.
- Hvis akseludløsergrebet er i samme side som bremseskiven, er der risiko for, at det kan komme i vejen for bremseskiven. Selvom akseludløsergrebet er spændt maksimalt hårdt med håndkraft, skal du kontrollere, at det ikke rammer bremseskiven. Hvis det rammer bremseskiven, må det ikke bruges, og du skal henvende dig til købsstedet eller en distributør.

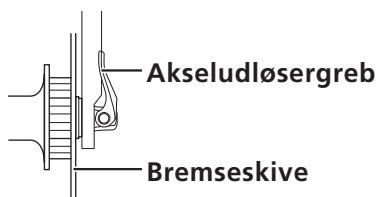

- Kalibre til skivebremser og bremseskive bliver meget varme under brug; undgå at røre dem, mens du cykler eller umiddelbart efter. Ellers risikerer du at brænde dig. Tjek, at bremsesystemet er kølet tilstrækkeligt af, før du prøver at foretage vedligeholdelse af bremsesystemet.
- Sørg også for at læse brugervejledningen til skivebremserne omhyggeligt.
- Dækkene bør pumpes op til det tryk, som er angivet på dækkene eller fælgene før brug. Hvis det maksimale tryk er angivet på dæk og fælge, sørg da for ikke at overskride den laveste viste værdi.
- Hvis akseludløsergrebet ikke bruges korrekt, kan hjulet falde af cyklen, og der kan opstå alvorlige uheld.
- For oplysninger om E-THRU-aksel kan du se brugervejledningen til E-THRU-akslen.

F15 (15 mm aksel), R12 (12 mm aksel) hjul (E-THRU-aksel)

- Dette hjul må kun bruges i kombination med specialforgaffel/stel og gennemgående aksel. Hvis det bruges sammen med andre forgafler/stel eller gennemgående aksler, kan hjulet falde af cyklen under kørsel med risiko for alvorlig personskade.
- WH-M8100: maksimalt tryk = 3 bar/44 psi/300 kPa
WH-M8120: maksimalt tryk = 2,5 bar/37 psi/250 kPa
Et højere tryk end angivet kan medføre pludselig punktering og/eller at dækket kommer løst, hvilket kan medføre alvorlige uheld.

⚠ OBS

Sørg for, at andre brugere også bliver informeret om følgende:

- Hvis du vil bruge et lappemiddel, skal du kontakte købsstedet eller en distributør.
- Sørg for at bruge fælgband til slangeløst ved brug af disse hjul.
- Hvis du bruger et dæk som et slangeløst dæk, som skal bruges med tætningsmiddel, brug da det tætningsmiddel, som anbefales af dækproducenten.

■ Indkøringsperiode

- Skivebremser har en indkøringsperiode, og bremsekraften vil gradvist blive øget under indkøringsperioden; derfor skal du være opmærksom på, at bremsekraften øges, når du bruger bremserne i denne periode. Dette gælder også efter udskiftning af bremseklodser eller bremseskive.

Montering på cyklen samt vedligeholdelse:

- Se tabellen med dækstørrelse i afsnittet MONTERING/FJERNELSE ved brug af dæk. Læs også alle brugervejledninger, som fulgte med dækket, omhyggeligt.

BEMÆRK

Sørg for, at andre brugere også bliver informeret om følgende:

- Kontakt i stedet købsstedet eller en cykelhandler for at få deres assistance til brug af den medfølgende eger nøgle.
- Du må ikke smøre med olie på de indvendige dele af navet. Ellers ville fedtet flyde ud.
- Det anbefales, at du spørger købsstedet for at justere egerspænding, hvis egerne sidder løst, samt efter 1.000 km kørsel.
- Der kan fås reflekser og egerbeskyttersæt. Tjek modelnummer på hjemmesiden under specifikationer, og spørg din cykelhandler for at få flere oplysninger.
- Brug ikke rensmiddel eller andre kemikalier, når hjulet tørres af, da klistermærket på fælgen kan falde af.
- Produktgarantien dækker ikke naturlig slitage og forringelse på grund af normal brug og ælde.

Montering på cyklen samt vedligeholdelse:

- Brug af originale SHIMANO eger og nipler anbefales på det kraftigste. Ellers kan området, hvor egerne passer ind i navhuset, blive beskadiget.
- Pas på ikke at overspænde niplerne ved justering af egerspænding. Hvis de overspændes, kan fælgen blive beskadiget.
- Hvis hjulet bliver stift og svært at dreje, skal det smøres med fedt.
- Specialeger nøgler fås som ekstra udstyr.
- Se oversigten over specifikationer (<https://si.shimano.com>) for at få oplysninger om kompatible reflekser og egerbeskyttere.
- Se brugervejledningen, som fulgte med hjulet, for at få oplysninger om montering og fjernelse af dæk.

Produktet kan se anderledes ud end på billedet, fordi hovedformålet med denne servicevejledning er at forklare procedurerne for brug af produktet.

LISTE OVER NØDVENDIGT VÆRKTØJ

Der er nødvendigt med følgende værktøj til montering/fjernelse, justering og vedligeholdelse.

Værktøj	
	17 mm navskruenøgle
	18 mm navskruenøgle
	22 mm navskruenøgle
	15 mm unbrakonøgle
	TL-FH16
	Låseringsaftrækker
	Skruetrækker med lige kær

MONTERING/FJERNELSE

Dækstørrelse

Den anbefalede dækstørrelse for montering af hvert hjul er følgende.

Serie	Hjulstørrelse	Modelnavn	Dækstørrelse
Deore XT	622 x 24C (29")	WH-M8100-TL-F15-B-29	29 x 2,00-2,35
		WH-M8100-TL-R12-B-29	
	622 x 30C (29")	WH-M8120-TL-F15-B-29	29 x 2,25-2,50
		WH-M8120-TL-R12-B-29	
	584 x 24C (27,5")	WH-M8100-TL-F15-B-275	27.5 x 2.00-2,35
		WH-M8100-TL-R12-B-275	
	584 x 30C (27,5")	WH-M8120-TL-F15-B-275	27.5 x 2,25-2,50
		WH-M8120-TL-R12-B-275	

Montering/fjernelse af kassette

Se forhandlermanualen til kassette for montering/fjernelse af kassette.

Montering af bremseskive

Se forhandlermanualen om den hydrauliske skivebremse for at montere bremseskiven.

VEDLIGEHOELDELSE

Opspændingsmønster

BEMÆRK

- Brug SHIMANO originalværktøj (fortil: TL-HB16, bagtil: TL-FH12) ved samling af hjulet.

WH-M8100

Flet egerne som vist på tegningen.

* Værdier for egerspænding bør kun følges som en guide.

Antal eger: 28

For forhjul

Venstre side (side med bremseskive)

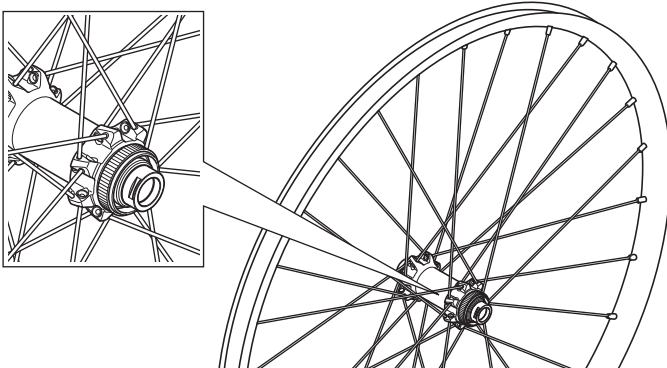

Højre side

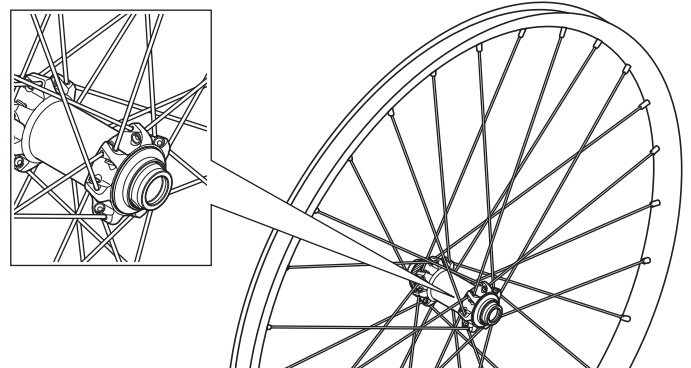

For baghjul

Venstre side (side med bremseskive)

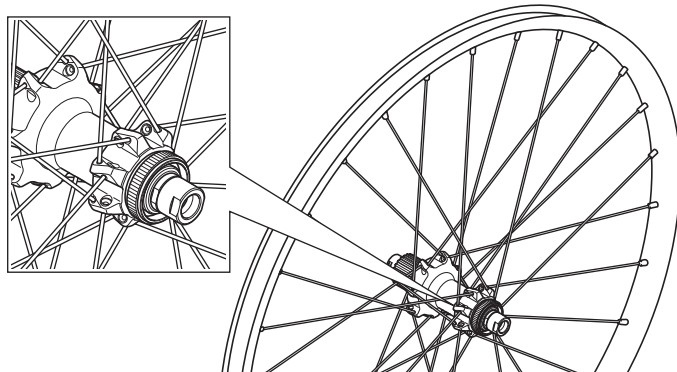

Højre side (side med gearhjul)

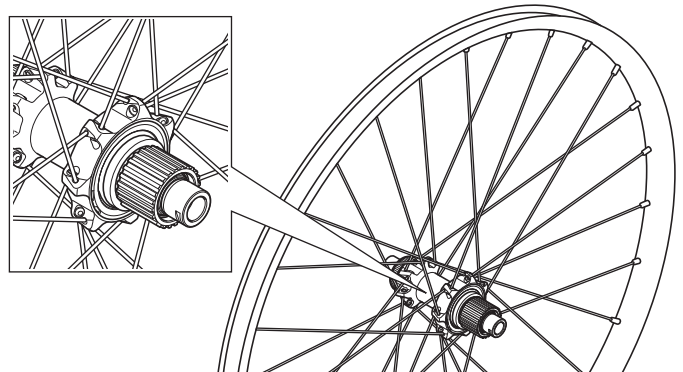

Værdi for egerspænding		
	For forhjul	For baghjul
Venstre side (side med bremseskive)	704-954 N (71-95 kgf)	29": 650-866 N (65-86 kgf) 27,5": 750-970 N (75-97 kgf)
Højre side	650-895 N (65-89 kgf)	29": 910-1160 N (91-116 kgf) 27,5": 1050-1300 N (105-130 kgf)

WH-M8120

Flet egerne som vist på tegningen.

* Værdier for egerspænding bør kun følges som en guide.

Antal eger: 28

Radial opspænding er ikke mulig.

For forhjul

Venstre side (side med bremseskive)

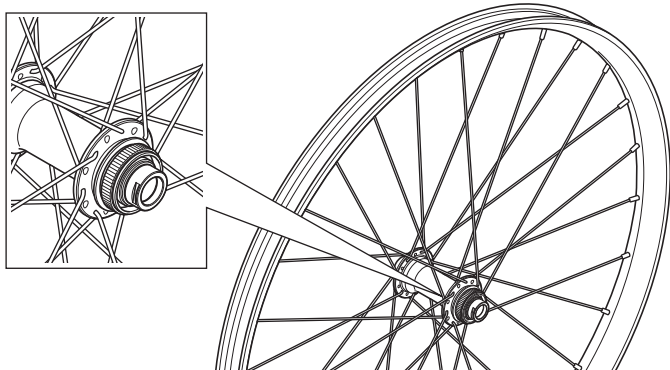

Højre side

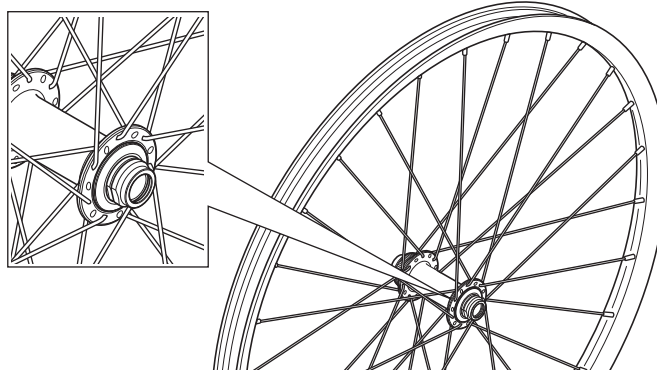

For baghjul

Venstre side (side med bremseskive)

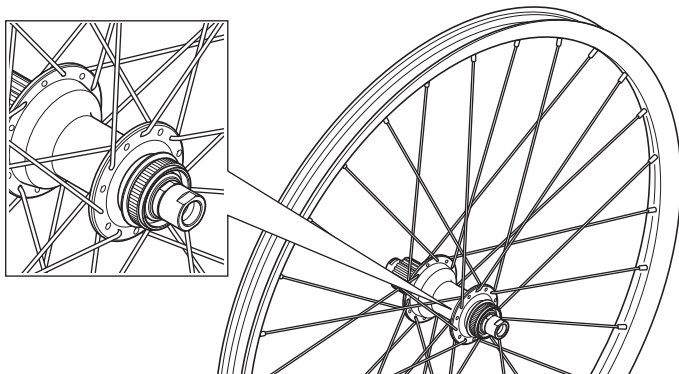

Højre side (side med gearhjul)

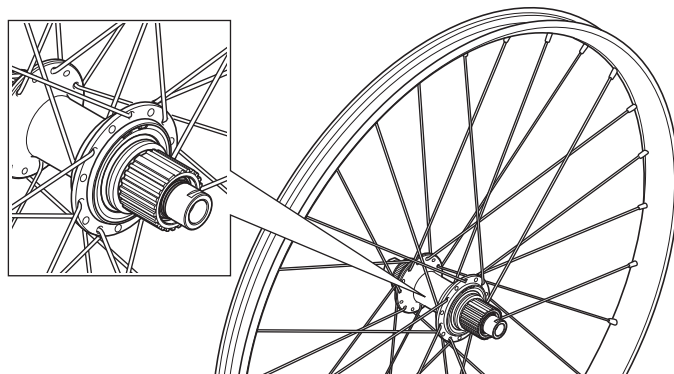

Værdi for egerspænding

	For forhjul	For baghjul
Venstre side (side med bremseskive)	975-1192 N (98-119 kgf)	815-1042 N (82-104 kgf)
Højre side	972-1188 N (98-118 kgf)	866-1103 N (87-110 kgf)

Udskiftning af eger

Fjern fælgbåndet til slangeløst dæk før udskiftning af eger.

(For instruktion i fastgørelse/fjernelse af fælgbånd til slangeløst dæk se "Udskiftning af fælgbånd til slangeløst dæk".)

WH-M8100

1. Før eger gennem skiven.

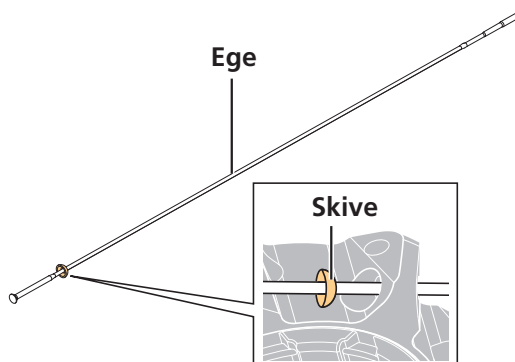

BEMÆRK

- Vend den hvælvede side af skiven ind mod hullet i navflangen, når egen føres gennem skiven.

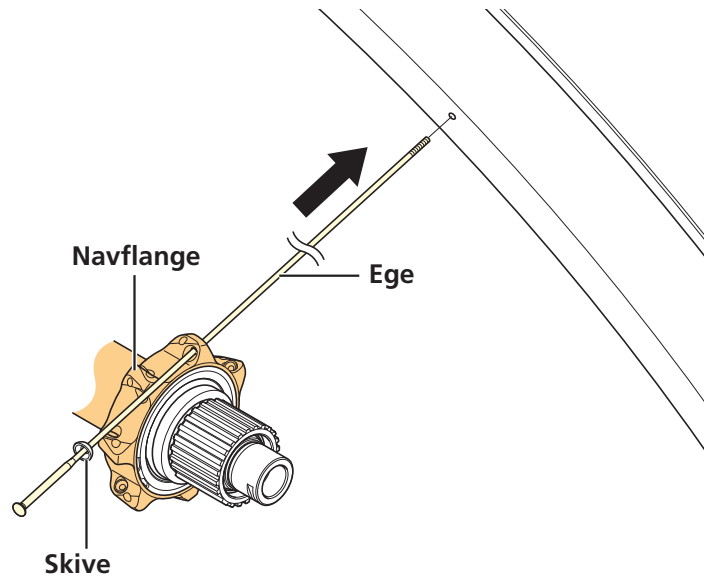
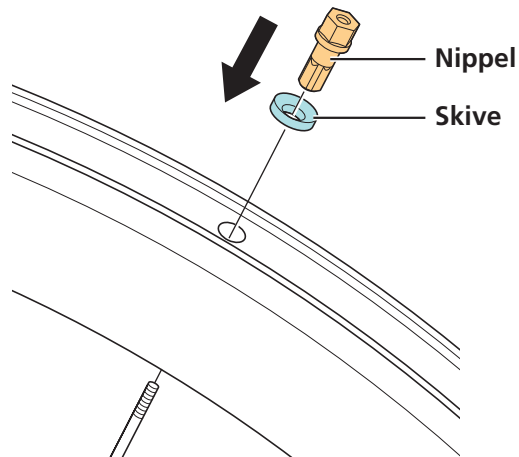
2. Sæt egerne gennem hullet på navflangen.**3. Fastgør nippel og skive, og spænd egen med værdi for egerspænding.**

- 4.** Fjern snavs fra fælghullet og der, hvor fælgbåndet til slangeløst dæk skal sættes på.

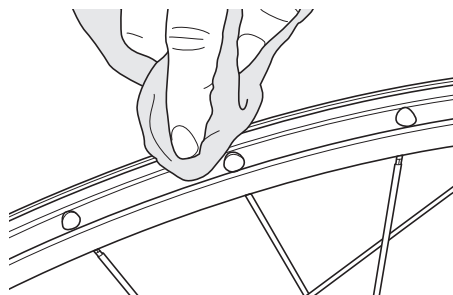

WH-M8120

- 1.** Sæt egerne gennem hullet på navflangen.

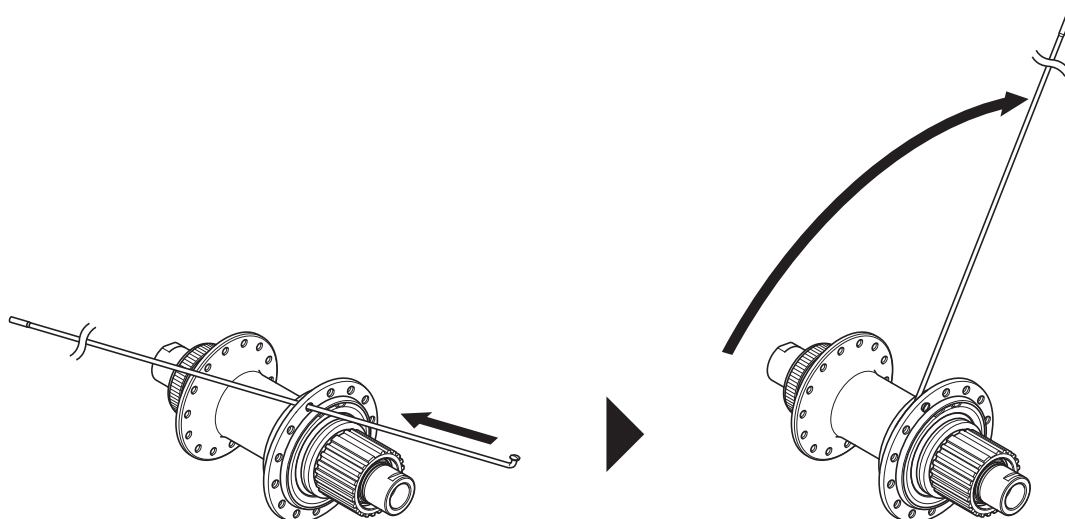

- 2.** Fastgør niplen, og spænd egen med værdi for egerspænding.

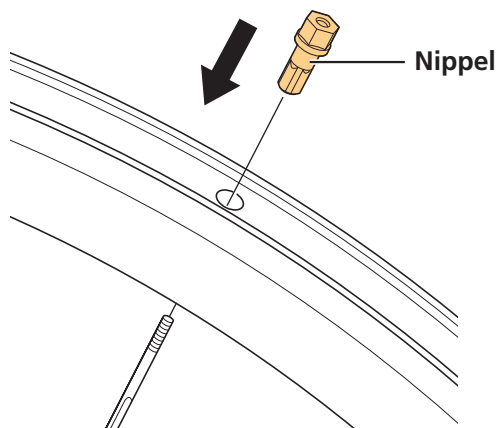

- 3. Fjern snavs fra fælghullet og der, hvor fælgbåndet til slangeløst dæk skal sættes på.**

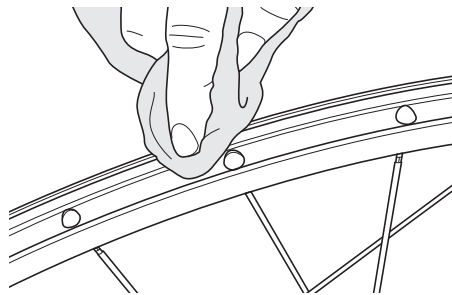

Udskiftning af fælgbånd til slangeløst dæk

- 1. Fjern tætningsmidlet.**

* Kun hvis der bruges tætningsmiddel

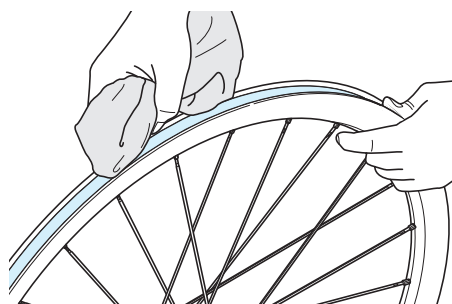

- 2. Fjern fælgbåndet til slangeløst dæk.**

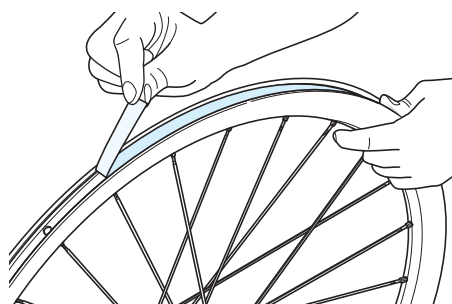

BEMÆRK

- Fælgbåndet til slangeløst dæk kan ikke genbruges, så brug et nyt, når det udskiftes.
- Brug et fælgbånd til slangeløst dæk, som passer til bredden af fælgen.
- Det anbefales at bruge ægte SHIMANO fælgbånd til slangeløst dæk for at forhindre punktering og eventuel skade.

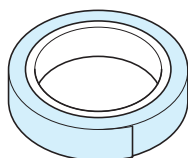

Fælgbånd til slangeløst dæk

3. Fjern snavs fra fælgoverfladen, hvor fælgbåndet skal sættes på.

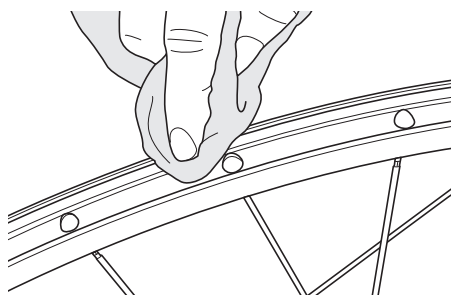

4. Sæt nyt fælgbånd til slangeløst dæk på.

Start med at sætte fælgbånd til slangeløst dæk på fra siden modsat ventilen.

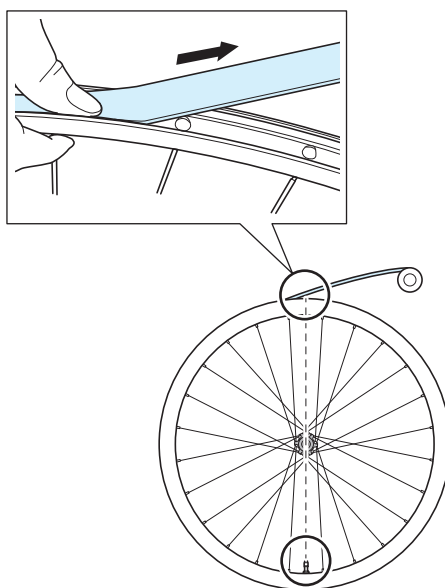

TEKNISKE TIP

- Da fælgebåndet kan blive slidt, skal du ikke bruge værktøj til sætte fælgebåndet på med (brug hånden). Træk lidt i fælgebåndet med hånden, når det sættes på.
Sæt fælgebåndet til slangeløst dæk på midt på fælgen, ikke i den ene side, som vist på følgende billede.

**5. Fastgør begge ender af fælgebåndet på fælgen.**

* Lad enderne af fælgebåndet overlappe med cirka 10 cm.

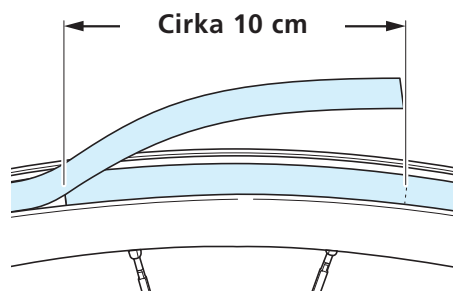
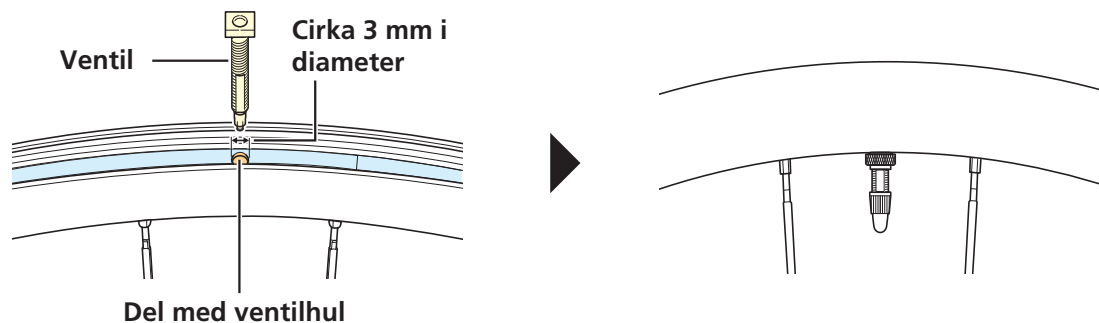
**6. Bor et hul i delen til ventilhul, og fastgør ventilen.**

Fornav

Afmontering

1. Fjern hættten med et værktøj for eksempel en skruetrækker med lige kærnv.

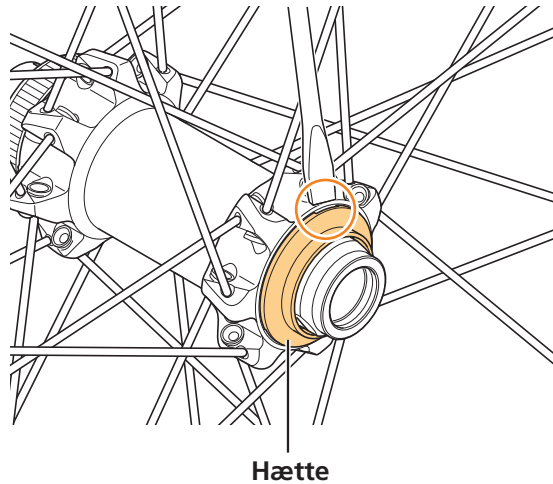

2. Løsn låsemøtrikken på den dobbeltlåsende sektion på højre side af navhuset.

Navet kan ikke afmonteres fra venstre side af navhuset (side med monteringsnoter til bremseskive).

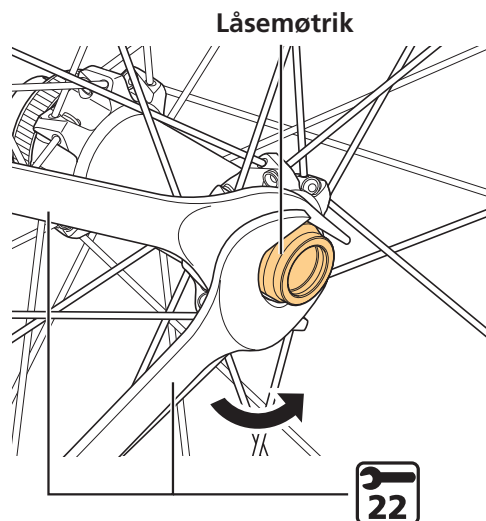

3. Enheden kan afmonteres som vist på billedet. Smør fedt på de angivne dele regelmæssigt.

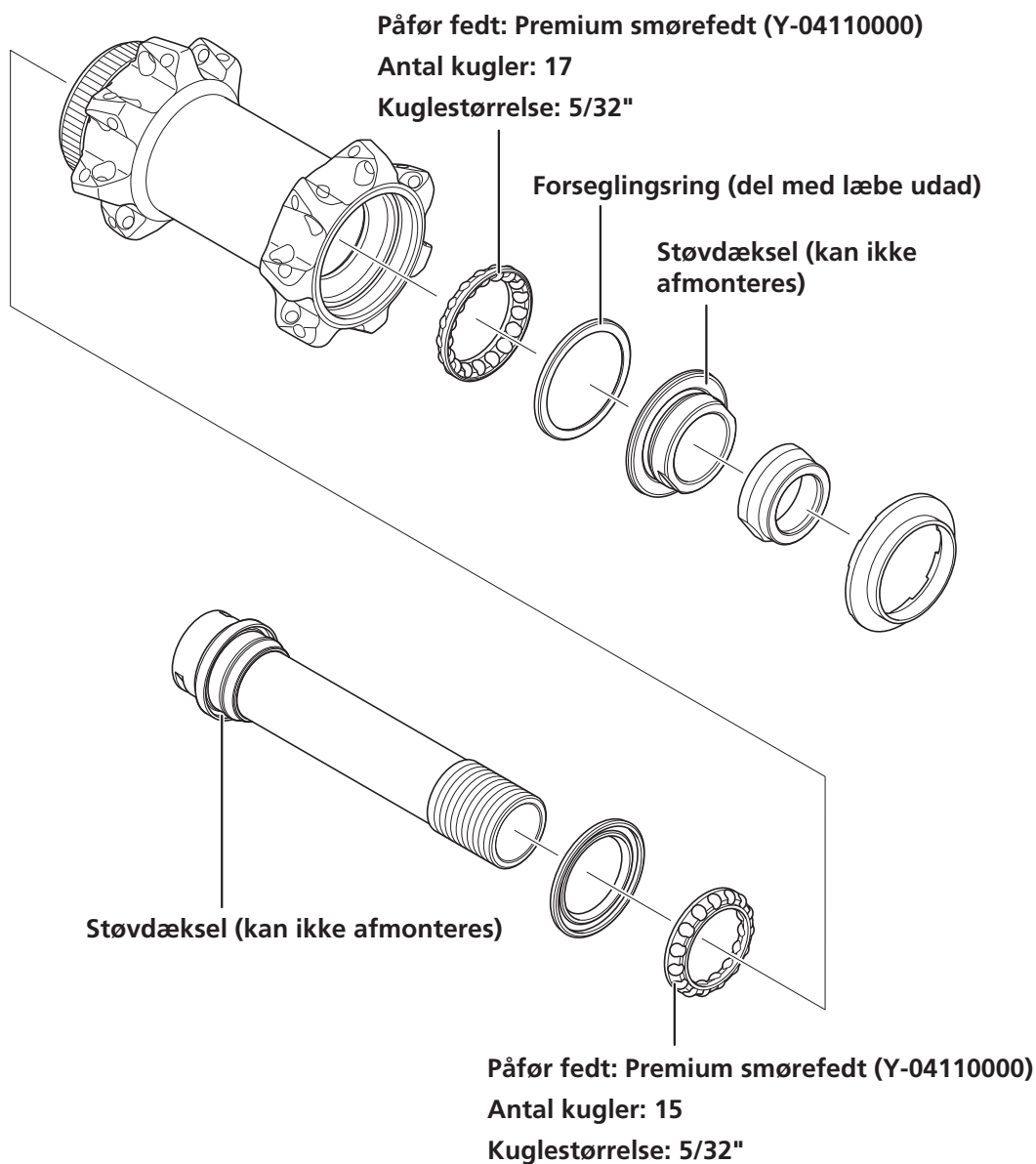

BEMÆRK

- Ved fjernelse og montering af forsegling vær da meget forsigtig, så den ikke bliver deform. Ved genmontering af forseglingen, tjek da at den vender den rigtige vej og sættes så langt ind, som den kan komme.

Montering

1. Monter navakslen fra venstre side af navhuset.

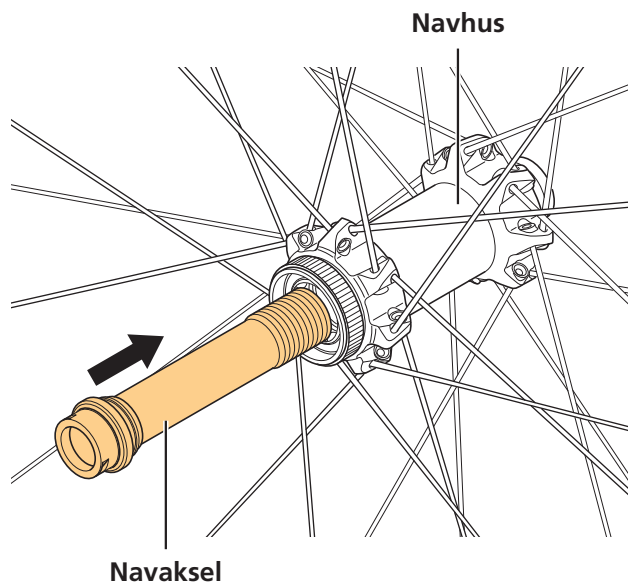

2. Efter montering af de nødvendige dele og justering af rotation, spænd låsemøtrikken for at dobbeltlåse den.

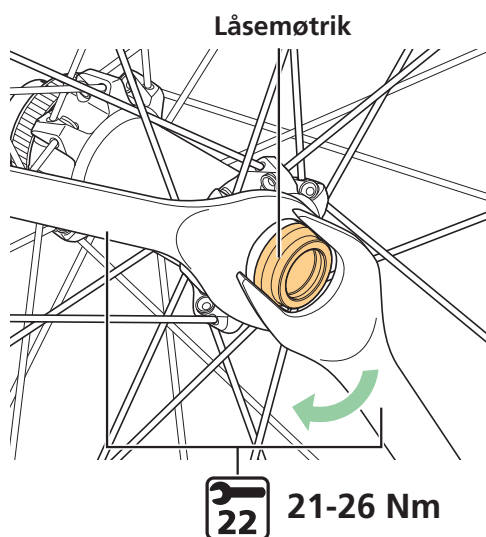

BEMÆRK

- Hvis der bruges en navskruenøgle på de ikke-retvinklede dele af navhusets venstre side, vær da omhyggelig med ikke at spænde med for hårdt moment. Gøres det, kan der opstå skader.

Friløbsnav

Forholdsregler inden arbejdet

⚠ ADVARSEL

- På nær forseglingsdelen af (E) skal man ikke påføre fedt eller olie på delene (A) til (G) og på de farvede dele vist på billedet. Det kan medføre, at kassettehuset ikke fungerer korrekt.

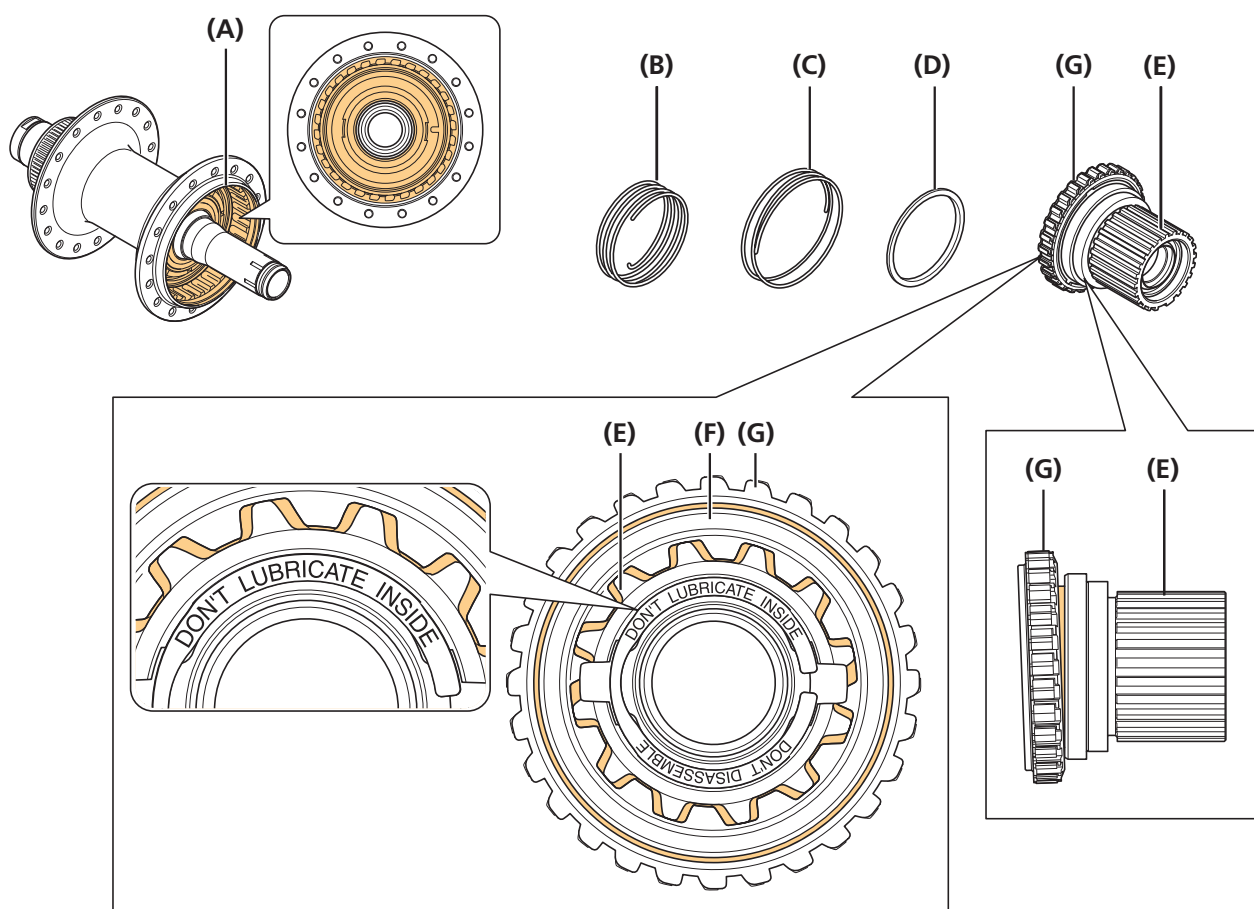

- De tre dele (E), (F) og (G) danner en enhed (kassettehuset). Må ikke samles. Det kan medføre, at kassettehuset ikke fungerer korrekt.
- Sørg for, at kassettehuset fungerer korrekt, inden der køres på cyklen, ved at tjekke den flere gange efter udskiftning eller vedligeholdelse. Hvis kassettehuset ikke fungerer korrekt, så udskift det.

⚠ ADVARSEL

- Smør med særligt fedt (forseglingsfedt til friløbsnav) på den udvendige del af forseglingen på højre hætte. Bland ikke med andre typer fedt. Som en guide, brug lige akkurat så meget fedt, der kan påføres let med hånden. Hvis der bruges en forkert type fedt, eller der påføres for meget, kan det medføre, at kassettehuset ikke fungerer korrekt, eller skabe andre problemer. Derudover vil kassettehuset måske ikke fungere korrekt, hvis der smøres med fedt eller olie uden for områderne og i lejesektionen. (Se fremgangsmåden under friløbsnav "Afmontering".)

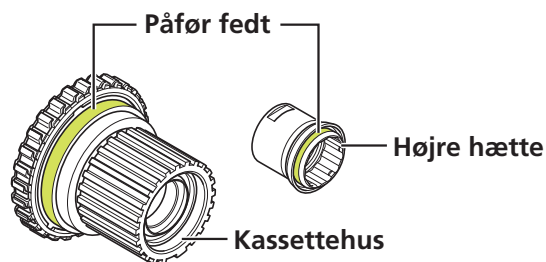

Afmontering

1. Fjern C-ringen med udvendigt støvdæksel.

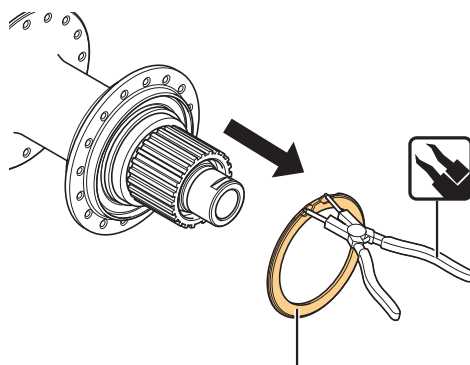

C-ring med udvendigt støvdæksel

2. Fjern højre hætte.



BEMÆRK

- Placer højre hætte, så den vender nedad og støt den med din tommelfinger, etc. for at forhindre at hættens falder af, når den fjernes.

3. Fjern kassettehuset.

Forseglingsring og afstandsstykke kan fjernes på samme tid.

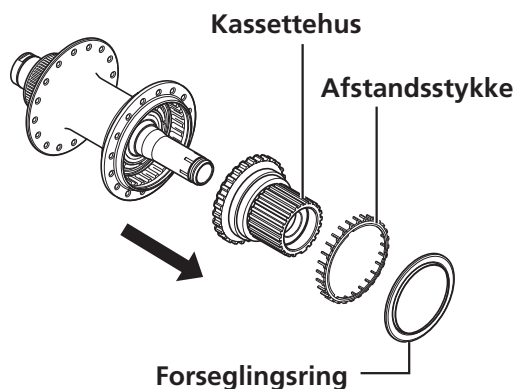

4. Løsn låsemøtrikken på den dobbeltlåsende sektion på venstre side af navhuset.

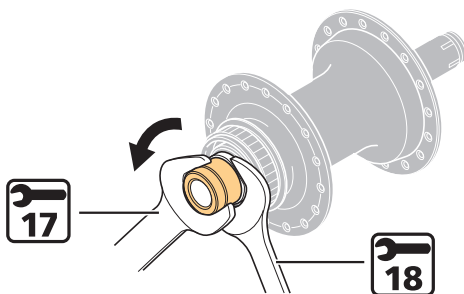

5. Enheden kan afmonteres som vist på billedet. Smør fedt på de angivne dele regelmæssigt.

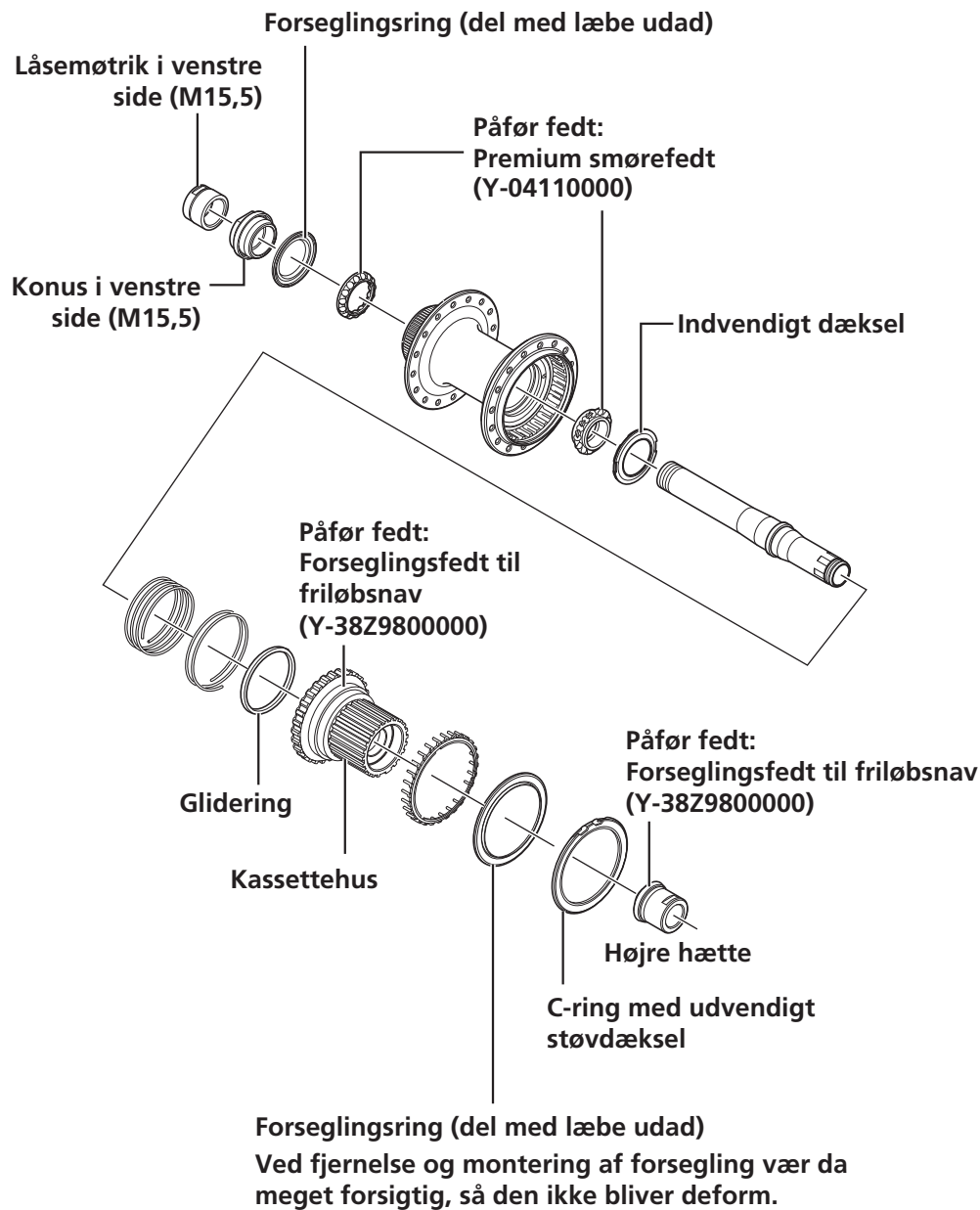

BEMÆRK

- Smør særlig fedt (forseglingsfedt til friløbsnavet) på delene angivet på tegningen.

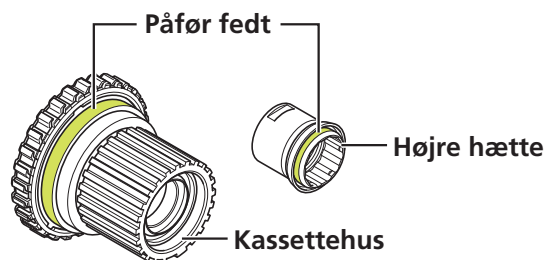

- Når højre hætte fastgøres på navakslen, skal rillen i navakslen rettes ind efter fremspringet på højre hætte.

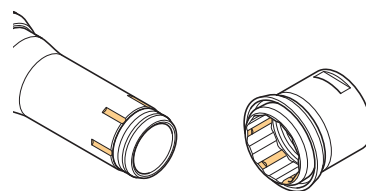

- Prøv ikke at afmontere kassettehus-enhed, da det kan medføre, at den ikke fungerer korrekt.
- Smør ikke fedt eller olie uden for de angivne områder.
- Ved fjernelse og montering af forsegling vær da meget forsigtig, så den ikke bliver deform. Ved genmontering af forseglingen, tjek da at den vender den rigtige vej og sættes så langt ind, som den kan komme.
- Prøv ikke at afmontere støvdækslet, som er bølget, på højre hætte og konus.

BEMÆRK

- Når kassettehuset fjernes, sørg da for at navets skraldemekanisme ikke drejer ud af kontrol, når du drejer det med uret, når det presses i retning af pilen (nedad) som vist på billedet.

Hvis navets skraldemekanisme drejer ud af kontrol, kan det medføre, at kassettehuset fungerer forkert.

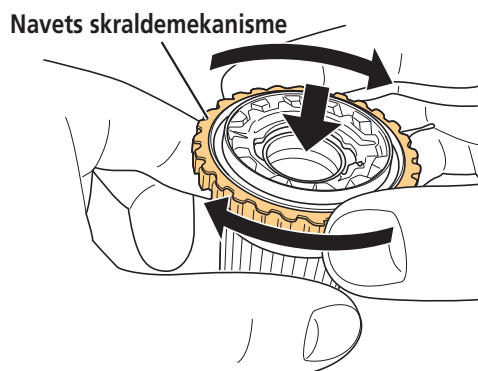

Hvis navets skraldemekanisme drejer ud af kontrol, skal det sættes tilbage til den korrekte position ved at dreje det med uret, mens det trækkes pilens retning (opad) som vist på billedet. Derefter skal ovennævnte tjekkes igen for at sikre, at navets skraldemekanisme ikke drejer ud af kontrol.

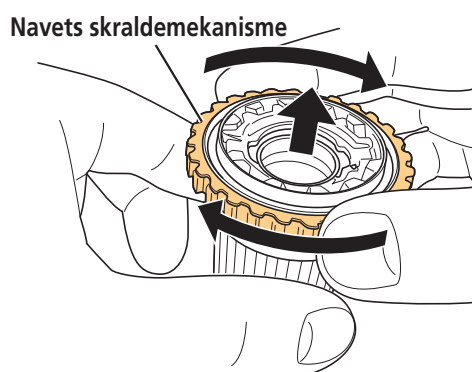

► Sådan fjernes det indvendige dæksel

1. Fjern det indvendige dæksel med et værktøj for eksempel en skruetrækker med lige kær.

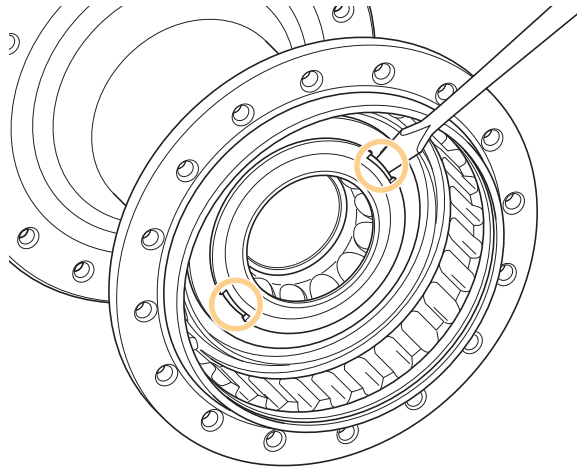

Montering

Foretag opgaverne nedenfor for at samle navet.

► Montering af navaksel

1. Monter de nødvendige som navakslen.

Monter den i omvendt rækkefølge af proceduren for afmontering.

2. Spænd låsemøtrik på venstre side af navhuset for at dobbeltåse samlingen.

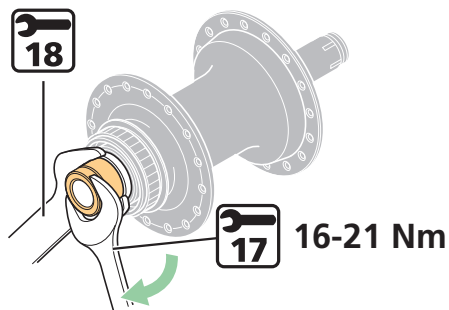

► Montering af fjeder

1. Sæt fjederen ind i slidsen i navet.

Sæt fjederen ind i rillen vist på billedet.

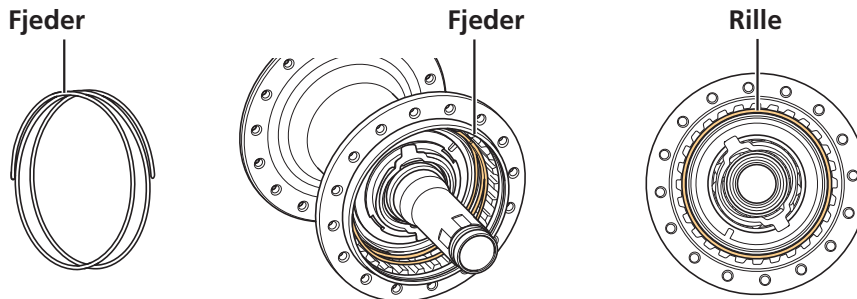

► Montering af spiralfjeder

1. Sæt spiralfjederen ind i slidsen i navet.

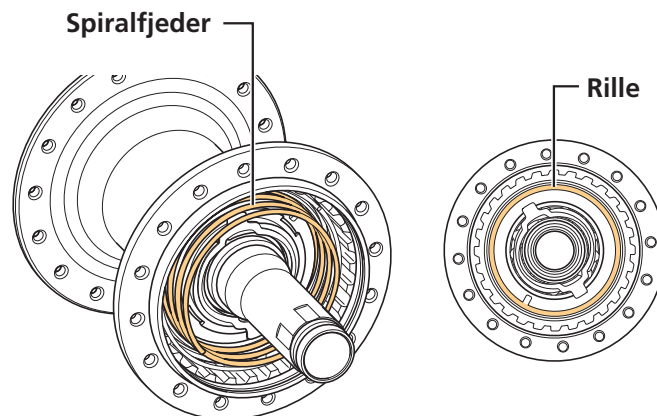

BEMÆRK

- Spiralfjeder og fjeder har forskellige former.

Spiralfjeder



Fjeder



► Montering af glidering

1. Placer glideringen oven på spiralfjederen.

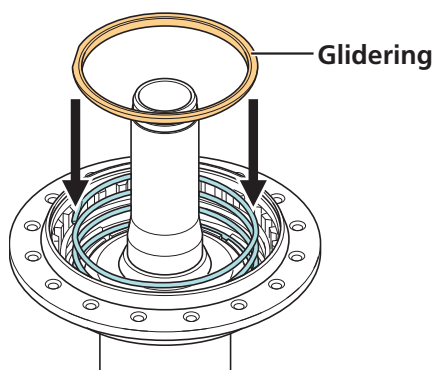

BEMÆRK

- Ved glideringen korrekt (i forhold til op og ned).

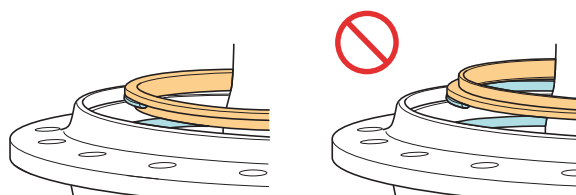

► Montering af afstandsstykke

1. Monter afstandsstykket som vist på billedet.

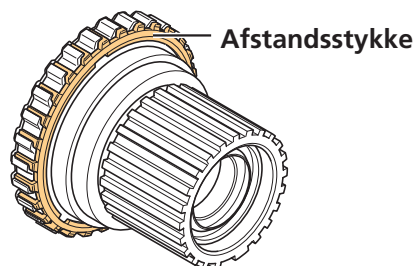

BEMÆRK

- Vær opmærksom på placeringen af afstandsstykket.

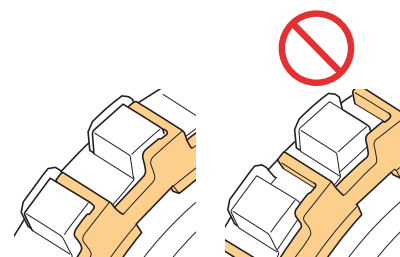

► Montering af C-ring med udvendigt støvdæksel

1. Monter kassettehuset og højre hætte.

2. Monter forseglingsringen.

Anbring læben ind mod ydersiden, skub den lige ind uden at vippe den, og sæt den helt ind.

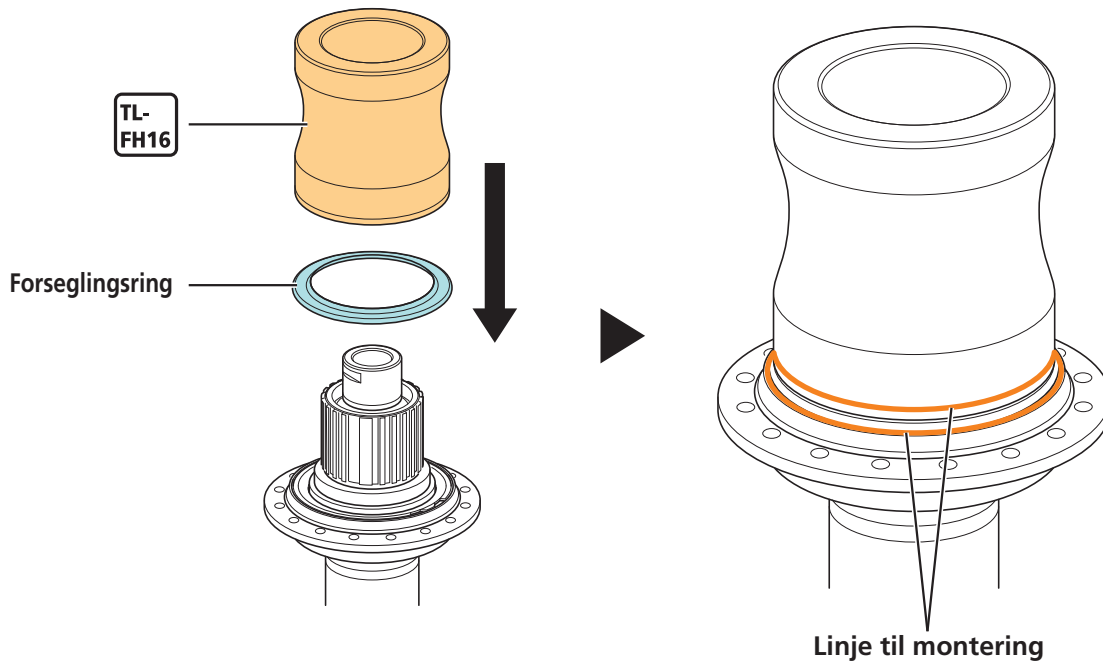

3. Monter C-ring med udvendigt støvdæksel.

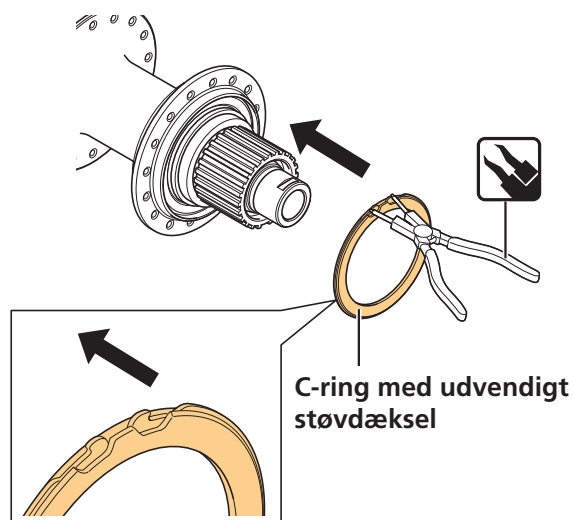

BEMÆRK

- Vær opmærksom på, hvordan C-ring med udvendigt støvdæksel vendes.
- Skub C-ringen med udvendigt støvdæksel ind i rillen langs hele omkredsen.

Udskift kassettehuset

Se "Forholdsregler på forhånd", "Afmontering" og "Montering" ved udskiftning af kassettehuset.

Proceduren fra trin 4 under "Afmontering" er ikke nødvendig, da navakslen ikke behøver at blive fjernet.

Montering og fjernelse af slangeløse dæk

Generelle sikkerhedsoplysninger

⚠ ADVARSEL

- Dækkene bør monteres og fjernes med hånden. Hvis det er svært, kan man bruge et dækjern af plastik til slangeløse dæk. I sådanne tilfælde skal du kontrollere, at overfladen af fælgen ikke har buler, skrammer eller revner, da der er risiko for at beskadige luftforseglingen mellem dæk og fælg, hvilket kan medføre luftlækage. Endelig skal du kontrollere, at der ikke er luftlækage.

⚠ OBS

- Brug ikke fælgbånd, hvis der bruges cykelslange. Fælgbånd kan gøre det svært at fjerne og montere dækket, og dækslangen kan blive beskadiget, eller dækkene kan pludseligt punktere og medføre, at cyklen vælter.
- Spænd ikke ventilmøtrikken for stramt, ellers kan ventilfejlingen blive deformeret, og der kan opstå luftlækage.

BEMÆRK

- Hvis dækkene er svære at få til at passe, brug da vand fra vandhanen eller sæbevand for at dem til at glide nemmere.

Montering

1. Monter ventilen på fælgen.

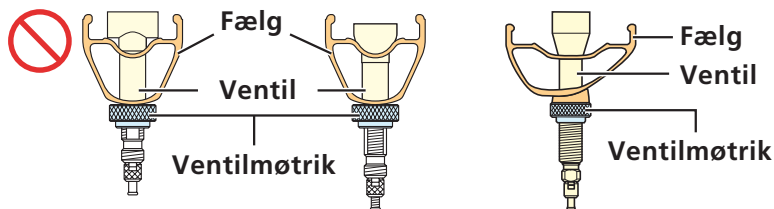

BEMÆRK

- Bemærk retningen af ventilen.
- Ved spænding af ventilmøtrikken tjek da, at ventilen ikke drejer med ventilmøtrikken.

2. Sæt vulsten på den ene side af dækket ind i fælgen.

* Tjek, at der ikke er fremmedlegemer i dækvulst, fælg og ventil.

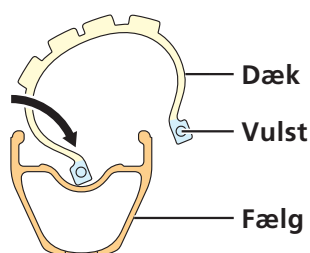

3. Sæt vulsten på den ene side af dækket ind, start med punktet over for dækventilen.

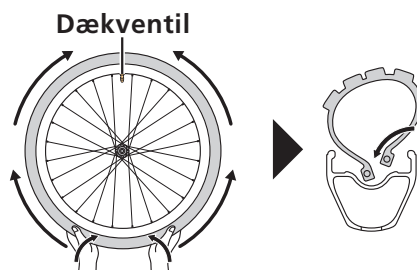

TEKNISKE TIP

- Hvis det er svært at sætte vulsten ind fra siden med dækventilen, løft da vulsten med hånden fra den modsatte side af dækket, og arbejd dig rundt til stedet med dækventilen.

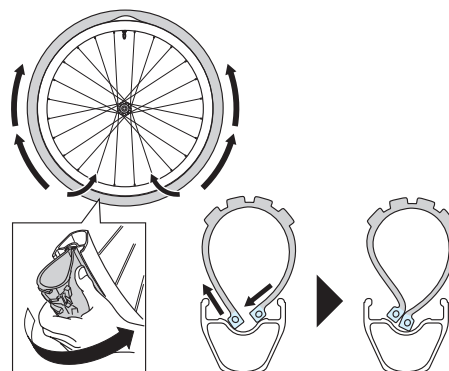

- 4.** Tag om dækket med begge hænder, og sæt dækket på fælgen.

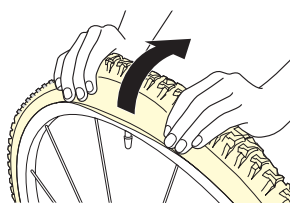

- 5.** Pump op for at låse vulsterne på dækket ind i fælgen.

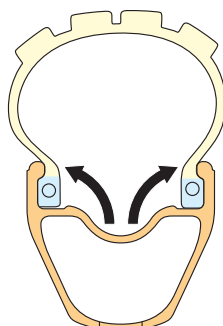

- 6.** Luk luft ud af dækket og tjek, at vulsten er låst ind i fælgen.

Hvis vulsten ikke er låst ind i fælgen, kan vulsten løsne sig fra fælgen, når der lukkes luft ud af dækket.

7. Pump dækket op til et passende tryk.

⚠ ADVARSEL

- Dækkene bør pumpes op til det tryk, som er angivet på dækkene eller fælgene før brug. Hvis det maksimale tryk er angivet på dæk og fælge, sørg da for ikke at overskride den laveste viste værdi.
- Et højere tryk end angivet kan medføre pludselig punktering og/eller at dækket kommer løst, hvilket kan medføre alvorlige uheld.

Modelnavn	Maksimalt tryk
WH-M8100	3 bar/44 psi/300 kPa
WH-M8120	2,5 bar/37 psi/250 kPa

Fjernelse

1. Ved fjernelse af et dæk, skal luften lukkes ud, og vulsten på den ene side af dækket skal presses ind i rillen på indersiden af fælgen.

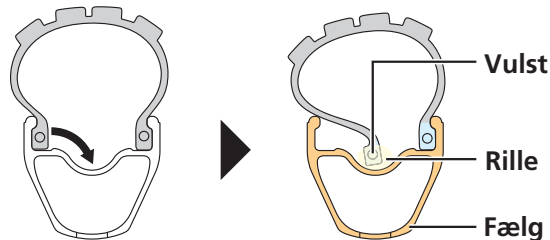

TEKNISKE TIP

- Sørg for kun at presse vulsten ind på den ene side af dækket. Hvis du presser vulsterne på begge sider, vil dækkene være svære at tage af. Hvis du ved et uheld kommer til få begge vulster til at sidde fast, så pump dækket op en gang til for at låse vulsterne fast; start proceduren fra starten igen for at tage dækket af.

2. Fjern vulsterne.

- * Fjern vulsten på den ene side af dækket, start med punktet nærmest dækventilen, og fjern så vulsten på den anden side af dækket.

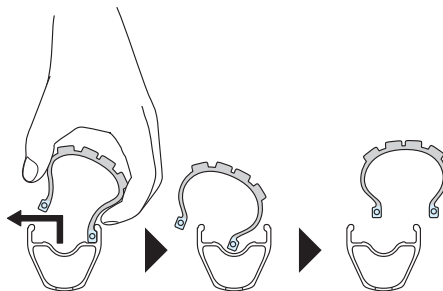

Montering af cykelslange under brug

1. Løsn låsemøtrikken til dækventilen og fjern dækventilen.

2. Sæt vulsten på den ene side af dækket ind i fælgen.

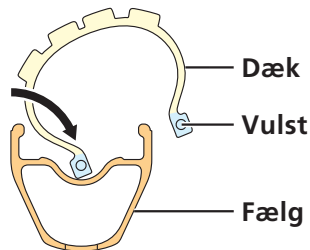

3. Sæt cykelslangen ind i dækket.

Sørg for at fugte yderkanterne af fælgen og dækvulsterne rigeligt, før cykelslangen sættes ind i dækket.

Pump cykelslangen en anelse op og sæt den ind, så den kan glide uden problemer inde i dækket.

BEMÆRK

- Tjek, at dækventilen på cykelslangen passer til at bruge med fælgen.
- Kontakt købsstedet for at få specifikationer for, hvilke cykelslanger der kan bruges.

4. Sæt vulsten ind fra siden over for dækventilen.

Pas på ikke at klemme slangen på dette tidspunkt.

Brug sæbevand, hvis det er nødvendigt.

5. Pump cykelslangen op, til dækket låser sig på plads.

